

Данное Руководство должно рассматриваться как неотъемлемая часть мотоцикла и передаваться следующему владельцу при его продаже.

Все сведения в данном Руководстве соответствуют состоянию выпускаемой продукции на дату подписания документа в печать. Компания Honda Motor Co., Ltd оставляет за собой право в любое время вносить любые изменения без предварительного предупреждения и без каких-либо обязательств со своей стороны.

Запрещается воспроизводить данное издание полностью или частично без письменного разрешения правообладателя.

Иллюстрации, представленные в данном Руководстве по эксплуатации, могут не совпадать с вашим мотоциклом.

Приветствие

Поздравляем Вас с приобретением нового мотоцикла Honda! Становясь владельцем данного мотоцикла, вы вливаетесь во всемирную счастливую семью людей, имеющих возможность в полной мере насладиться всеми преимуществами продукции компании Honda, которая имеет репутацию производителя товаров исключительно высокого качества.

Для обеспечения вашей безопасности и получения удовольствия от управления данным мотоциклом:

- Внимательно прочитайте данное Руководство по эксплуатации.
- Неукоснительно соблюдайте все требования, рекомендации и процедуры, изложенные в Руководстве.
- Особое внимание уделите информации о безопасности, содержащейся в Руководстве и на мотоцикле.

- Следующими кодами в данном Руководстве обозначаются страны.

Код страны, название модели, модель

Код страны	Название модели	Модель
CH (Китай)	CM500	CMX500

Предупреждения об опасности

Ваша безопасность и безопасность окружающих исключительно важны. Поэтому управление мотоциклом в полном соответствии с правилами безопасности является вашей прямой обязанностью. Соответствующая информация по мерам предосторожности, размещенная на предупреждающих наклейках на самом мотоцикле и в Руководстве по эксплуатации, призвана облегчить задачу обеспечения безопасности вождения. Эта информация служит для предупреждения о ситуациях, в которых существует опасность причинения вреда вам и окружающим людям.

Конечно, невозможно предостеречь обо всех рисках, связанных с управлением или обслуживанием мотоцикла. Поэтому всегда опирайтесь на здравый смысл, проявляйте осмотрительность и осторожность.

Важная информация, относящаяся к безопасности, будет встречаться вам в различном виде, в том числе:

- Предупреждающие наклейки на самом мотоцикле.
- Информация, относящаяся к безопасности — перед  которой помещен символ внимания и одно из трех сигнальных слов: ОПАСНОСТЬ, ПРЕДУПРЕЖДЕНИЕ или ВНИМАНИЕ. Эти сигнальные слова означают следующее:



ОПАСНОСТЬ

Вы **ПОГИБНЕТЕ** или **ПОЛУЧИТЕ ТЯЖЕЛЫЕ УВЕЧЬЯ**, если будете игнорировать данное предупреждение.



ПРЕДУПРЕЖДЕНИЕ

Вы можете **ПОГИБНУТЬ** или **ПОЛУЧИТЬ ТЯЖЕЛЫЕ УВЕЧЬЯ**, если будете игнорировать данное предупреждение.



ВНИМАНИЕ

Вы можете **ПОЛУЧИТЬ ТРАВМЫ**, если будете игнорировать данное предупреждение.

Другая важная информация по безопасности содержится в следующих разделах:

ПРИМЕЧАНИЕ

Эта информация поможет избежать повреждения мотоцикла и причинения ущерба чужой собственности и окружающей среде.

Содержание

Безопасность мотоцикла

Стр. 2

Эксплуатация

Стр. 16

Техническое обслуживание

Стр. 41

Поиск и устранение неисправностей

Стр. 78

Информация

Стр. 89

Технические характеристики

Стр. 103

Безопасность мотоцикла

В данном разделе содержится информация о мерах безопасности при управлении мотоциклом.

Пожалуйста, внимательно прочитайте данный раздел.

Меры обеспечения безопасности.....	Стр. 3
Предупреждающие наклейки.....	Стр. 7
Правила безопасности.....	Стр. 9
Меры предосторожности при вождении.....	Стр. 10
Дополнительное оборудование и внесение изменений в конструкцию.....	Стр. 14
Перевозка грузов.....	Стр. 15

Меры обеспечения безопасности

Для обеспечения безопасности следуйте нижеприведенным указаниям:

- Выполняйте все проверки и процедуры, описанные в Руководстве.
- Перед заправкой топливом останавливайте двигатель и следите, чтобы рядом не было источников искр и открытого пламени.
- Не запускайте двигатель в закрытом или частично открытом помещении. Оксид углерода, содержащийся в отработавших газах, смертельно опасен.

Всегда используйте шлем

Это доказанный факт: шлемы и специальная мотоэкипировка существенно снижают количество и тяжесть травм. Всегда пользуйтесь сертифицированным шлемом и мотоэкипировкой. (➡ Стр. 9)

Перед поездкой

Категорически запрещается управлять мотоциклом в состоянии алкогольного и наркотического опьянения, при недомогании и потере внимания. Водитель и пассажир обязаны во время движения использовать сертифицированные шлемы и мотоэкипировку. Объясните пассажиру, что при езде он должен держаться за специальный ремень или за вашу талию и всегда держать ноги на подножках, даже если мотоцикл остановлен.

Уделите необходимое время для изучения мотоцикла и практики вождения

Даже если у вас есть опыт вождения других мотоциклов, необходимо попрактиковаться в безопасном месте в управлении именно этим мотоциклом, чтобы привыкнуть к его поведению, размерам, массе и расположению органов управления.

Проявляйте осмоторительность при езде

Внимательно отслеживайте движение транспортных средств рядом с вами. Не надейтесь на то, что другие водители видят вас. Будьте готовы к экстренному торможению и маневрированию для ухода от столкновения.

см. продолжение

Сделайте так, чтобы вы были заметны на дороге

Чтобы сделать себя более заметным, особенно ночью, надевайте яркую светоотражающую одежду, занимайте такое положение на дороге, чтобы другие водители могли вас видеть, сигнализируйте перед поворотом или сменой полосы движения и при необходимости пользуйтесь звуковым сигналом.

Будьте бдительны и внимательны

Езда по бездорожью полна неожиданностей и различных опасностей. Непрерывно отслеживайте местность по ходу движения мотоцикла на предмет появления крупных булыжников, крутых поворотов и иных препятствий. Поддерживайте безопасную скорость движения, которая позволит заблаговременно обнаружить дорожные препятствия и своевременно среагировать на их появление.

Двигайтесь с учетом своих возможностей

Управляйте мотоциклом в пределах своих возможностей и не двигайтесь быстрее, чем позволяют дорожные условия. Усталость и невнимательность могут отразиться на вашей способности правильно оценить ситуацию и безопасно управлять мотоциклом.

Не управляйте мотоциклом после употребления алкоголя или наркотических средств

Алкоголь и наркотические средства абсолютно несовместимы с вождением. Даже небольшая доза алкоголя существенно снижает способность реагировать на изменения дорожной обстановки и ухудшает реакцию. То же самое относится и к наркотическим средствам. Поэтому не управляйте мотоциклом после употребления алкоголя или наркотических средств и не позволяйте делать это другим.

Содержите мотоцикл в полностью исправном состоянии

Очень важно содержать мотоцикл в полностью исправном состоянии обеспечивающем безопасность его эксплуатации. Проведение ремонтных работ в полевых условиях вдали от ремонтных мастерских подчас невозможно. Необходимо проводить визуальный осмотр мотоцикла перед каждой поездкой и соблюдать регламент технического обслуживания. Никогда не превышайте предельную массу груза (➡ Стр. 15) и не вносите изменения в конструкцию мотоцикла. Не устанавливайте дополнительное оборудование, если это сделает мотоцикл небезопасным (➡ Стр. 14).

Если вы попали в аварию

Личная безопасность имеет наивысший приоритет. Если в результате аварии вы или кто-то еще получили травмы, необходимо оценить степень тяжести полученных травм и решить, есть ли возможность продолжать движение. При необходимости вызовите скорую помощь. Если в аварии пострадали другие люди или транспортные средства, соблюдайте действующее местное законодательство, регламентирующее действия в таких ситуациях.

Если ваше состояние позволяет продолжить движение, то, прежде чем ехать дальше, переведите выключатель зажигания в положение  (Off) (Выкл) и проверьте состояние мотоцикла. Проверьте, нет ли утечек жидкостей. Проверьте надежность затяжки резьбовых соединений, а также органы управления, тормоза и колеса. Двигайтесь медленно и будьте внимательны.

Мотоцикл может получить повреждения, которые проявляются не сразу. Как можно скорее доставьте мотоцикл к официальному дилеру Honda для проверки.

см. продолжение

Опасность отравления оксидом углерода

Отработавшие газы содержат токсичный оксид углерода, который представляет собой бесцветный газ без запаха. Вдыхание оксида углерода может привести к потере сознания и смерти.

При работе двигателя в закрытом помещении (или даже в частично закрытом помещении) воздух может содержать опасную концентрацию оксида углерода. Не оставляйте мотоцикл с работающим двигателем в гараже или иных помещениях.



ПРЕДУПРЕЖДЕНИЕ

При работе двигателя в закрытом помещении (даже в частично закрытом помещении) концентрация оксида углерода в воздухе может быстро достичь критического уровня.

Вдыхание этого газа, который не имеет цвета и запаха, может привести к потере сознания и смерти.

Работа двигателя разрешается только вне помещений при условии обеспечения достаточной вентиляции.

Предупреждающие наклейки

Ниже приведены расшифровки предупреждающих наклеек. Некоторые из них предостерегают о потенциальной опасности серьезного травмирования.

Другие содержат важную информацию, относящуюся к безопасности. Внимательно изучите их содержание и не удаляйте их.

Если предупреждающие наклейки отклеились, или текст на них стал трудночитаем, обратитесь к официальному дилеру Honda для их замены.

Предупреждающие наклейки содержат определенные пиктограммы. Расшифровка значений пиктограмм и предупреждающих наклеек дана ниже.



Внимательно ознакомьтесь с Руководством по эксплуатации.



Внимательно ознакомьтесь с Руководством по ремонту. В целях безопасности рекомендуется доверить выполнение сервисных операций официальному дилеру Honda.

ОПАСНОСТЬ (на КРАСНОМ фоне)

Вы **ПОГИБНЕТЕ** или **ПОЛУЧИТЕ ТЯЖЕЛЫЕ УВЕЧЬЯ**, если будете игнорировать данное предупреждение.



ПРЕДУПРЕЖДЕНИЕ (на ОРАНЖЕВОМ фоне)

Вы можете **ПОГИБНУТЬ** или **ПОЛУЧИТЬ ТЯЖЕЛЫЕ УВЕЧЬЯ**, если будете игнорировать данное предупреждение.

ВНИМАНИЕ (на ЖЕЛТОМ фоне)

Вы можете **ПОЛУЧИТЬ ТРАВМЫ**, если будете игнорировать данное предупреждение.

см. продолжение

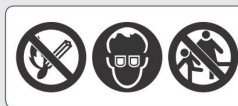

ПРЕДУПРЕЖДЕНИЕ НА АККУМУЛЯТОРНОЙ БАТАРЕЕ

- Держите аккумуляторные батареи вдали от источников искр и огня. Во время работы аккумуляторная батарея выделяет взрывоопасный горючий газ.
- При работе с аккумуляторной батареей надевайте защитные очки и резиновые перчатки, иначе вы можете получить химические ожоги или лишиться зрения при контакте с электролитом.
- Не позволяйте детям и другим людям прикасаться к аккумуляторной батарее, если они не понимают опасности, связанной с ней, или не умеют с ней обращаться.
- Обращайтесь с электролитом предельно аккуратно, поскольку он представляет собой раствор серной кислоты. Попадание электролита на кожные покровы или в глаза чревато химическими ожогами или потерей зрения.
- Внимательно прочитайте Руководство и убедитесь, что понимаете его, прежде чем приступать к работе с аккумуляторной батареей. Пренебрежение данными правилами может привести к травмам и повреждению мотоцикла.
- Запрещается использовать аккумуляторную батарею при низком уровне электролита. Это может привести к взрыву аккумуляторной батареи и тяжелым травмам.

Правила безопасности

- При езде на мотоцикле будьте внимательны, держите руки на руле, а ноги на подножках.
- Во время езды пассажир должен держаться руками за пассажирский ремешок или за талию водителя, а ноги должен держать на пассажирских подножках.
- Принимайте меры по обеспечению безопасности пассажира и других участников дорожного движения.

Защитная экипировка

Водитель и пассажир обязаны во время движения использовать сертифицированные шлемы, защиту глаз и яркую, хорошо заметную защитную одежду. Не надевайте слишком свободные вещи, которые могут попасть в движущиеся части мотоцикла. При езде учитывайте погодные и дорожные условия.

Шлем

Сертифицированный в соответствии со стандартами безопасности, хорошо заметный, соответствующий вашему размеру.

- Шлем должен плотно сидеть на голове, но при этом не вызывать дискомфорта. Ремешок шлема должен быть застегнут.
- Шлем должен иметь прозрачное, не искажающее видимость забрало. Если конструкцией шлема такое не предусмотрено, необходимо использовать иные сертифицированные средства защиты глаз.



ПРЕДУПРЕЖДЕНИЕ

Управление мотоциклом без шлема повышает риск серьезной травмы или смертельного исхода при дорожно-транспортном происшествии. Водитель и пассажир обязаны во время движения использовать сертифицированные шлемы и мотоэкипировку.

■ Перчатки

Полнопалые, кожаные, с высокой стойкостью к истиранию.

■ Мотоботы или специальные ботинки

Прочные мотоботы или ботинки с подошвой, препятствующей скольжению, и с защитой лодыжек.

■ Куртка и брюки

Хорошо заметная куртка с длинными рукавами и защитными элементами и прочные мотоштаны (или мотокомбинезон).

Меры предосторожности при вождении

Период обкатки

На протяжении первых 500 км пробега нового мотоцикла рекомендуется придерживаться указанных ниже ограничений и рекомендаций. Это обеспечит надежность мотоцикла и сохранение рабочих характеристик в дальнейшей эксплуатации.

- Избегайте резких разгонов и не трогайтесь с места с полностью открытой дроссельной заслонкой.
- Избегайте резких торможений и ударных нагрузок при переключении на пониженные передачи.
- Ездите спокойно.

Торможение

Соблюдайте следующие рекомендации:

- Избегайте резких торможений и ударных переключений на пониженные передачи.
 - ▶ Резкое торможение может нарушить устойчивость мотоцикла.
 - ▶ По возможности выполняйте торможение до входа в поворот, иначе колеса могут начать скользить.
- Будьте особенно внимательны на дорожных покрытиях с низким сцеплением.
 - ▶ На таких покрытиях блокировка колес на торможении происходит при меньшем тормозном усилии; кроме того, возрастает тормозной путь.
- Избегайте частых интенсивных торможений.
 - ▶ Слишком частые интенсивные торможения, например, на протяженном спуске, могут привести к перегреву тормозных механизмов, что снизит эффективность торможения. Для замедления мотоцикла используйте торможение двигателем совместно с прерывистым использованием тормозов.
- Для достижения максимальной эффективности торможения используйте педаль и рычаг тормоза одновременно.

Антиблокировочная тормозная система (ABS)

Данная модель оснащена антиблокировочной системой (ABS), предназначенной для предотвращения блокировки колес при интенсивном торможении.

- Антиблокировочная система не сокращает тормозной путь. В определенных ситуациях работа антиблокировочной системы может привести к увеличению тормозного пути.
- Антиблокировочная система не функционирует на скоростях менее 10 км/ч.
- При срабатывании системы на рычаге и педали тормоза может ощущаться вибрация. Это нормальное явление.
- Для обеспечения корректной работы системы ABS используйте только рекомендованные шины и звездочки.

Торможение двигателем

Торможение двигателем при отпущенной рукоятке акселератора помогает замедлить мотоцикл. Для более эффективного снижения скорости по мере замедления переключайтесь на пониженные передачи. Применяйте торможение двигателем совместно с прерывистым использованием тормозов для замедления мотоцикла на затяжных спусках.



Езда по мокрой дороге или в дождь

Коэффициент сцепления дорожного покрытия снижается при намокании; кроме того, влажные тормозные механизмы менее эффективны, чем сухие. Будьте предельно внимательны при торможении на мокрой дороге. Если тормозные механизмы намокли, просушите их, выполнив несколько циклов торможения на низкой скорости.

Стоянка

- Установите мотоцикл на ровной горизонтальной площадке.
- Если нужно оставить мотоцикл на неровной поверхности, устанавливайте его так, чтобы он не мог сдвинуться или упасть.
- Убедитесь, что нагретые части мотоцикла не контактируют с горючими материалами.
- Не прикасайтесь к двигателю, выпускной трубе с глушителем, тормозам и другим нагретым агрегатам до тех пор, пока они не остынут.
- Чтобы снизить вероятность угона мотоцикла, запирайте рулевую колонку и забирайте с собой ключи, когда оставляете мотоцикл без присмотра.
- Рекомендуется использовать дополнительное противоугонное устройство.

Постановка мотоцикла на боковой упор

1. Заглушите двигатель.
2. Опустите боковой упор.
3. Медленно наклоните мотоцикл влево, пока он полностью не установится на упор.
4. Поверните руль влево до упора.
 - ▶ Поворот руля вправо снизит устойчивость мотоцикла и может привести к падению.
5. Переведите выключатель зажигания в положение  (Off) (Выкл) и извлеките из него ключ.
6. Заблокируйте руль. ( Стр. 34)

Заправка топливом и требования к применяемому топливу

Для защиты двигателя, топливной системы и каталитического нейтрализатора соблюдайте следующие рекомендации:

- Применяйте только неэтилированный бензин.
- Используйте только топливо с рекомендуемым октановым числом. Использование топлива с низким октановым числом чревато падением мощности двигателя.
- Не используйте топливо с высоким содержанием спирта. ( Стр. 101)
- Запрещается использовать просроченный/загрязненный бензин или смесь бензина с маслом.
- Не допускайте попадания в топливный бак грязи, пыли или воды.

Дополнительное оборудование и внесение изменений в конструкцию

Настоятельно не рекомендуется использовать дополнительное оборудование, которое не было специально разработано компанией Honda для данного мотоцикла, равно как и вносить изменения в конструкцию мотоцикла. В противном случае мотоцикл может стать небезопасным.

Изменение конструкции также может привести к отмене действия гарантии производителя на мотоцикл. Кроме того, внесенные изменения могут сделать незаконным использование мотоцикла на дорогах общего пользования. Перед установкой оборудования на мотоцикл убедитесь, что это не скажется на безопасности и законности эксплуатации.



ПРЕДУПРЕЖДЕНИЕ

Установка нерекомендованного дополнительного оборудования или внесение в конструкцию мотоцикла недопустимых изменений чреваты аварией с серьезными последствиями или летальным исходом.

Необходимо следовать всем требованиям данного Руководства по использованию дополнительного оборудования и внесению изменений в конструкцию.

Эксплуатация данного мотоцикла с прицепом или коляской запрещена. Конструкция мотоцикла не предусматривает его эксплуатацию с прицепом или коляской. Их использование серьезно нарушит управляемость мотоцикла.

Перевозка грузов

- Перегрузка вызовет ухудшение управляемости, тормозных свойств и устойчивости мотоцикла. Во время движения поддерживайте безопасную скорость мотоцикла, соответствующую массе перевозимого на нем груза.
- Не превышайте ограничение по массе груза. Максимальная грузоподъемность/максимально допустимая масса перевозимого багажа.
 Стр. 103
- Надежно крепите груз так, чтобы он находился ближе к центру масс мотоцикла и был сбалансирован с обеих сторон.
- Не размещайте груз возле глушителя и не загромождайте грузом приборы освещения.

Также следуйте данным рекомендациям при езде по бездорожью и пересеченной местности:

- Ни при каких обстоятельствах не перевозите пассажира.
- Груз должен иметь небольшие объём и массу. Удостоверьтесь в том, что он не может зацепиться за ветки кустов или прочие объекты, а также что он не мешает управлять мотоциклом и сохранять равновесие.



ПРЕДУПРЕЖДЕНИЕ

Перегрузка мотоцикла или неправильное размещение груза может привести к аварии с серьезными последствиями, травмами или смертельным исходом.

Необходимо строго соблюдать ограничения по весу груза и неукоснительно выполнять рекомендации данного Руководства.

Расположение узлов и механизмов

Диагностический разъем





Панель приборов



Режим самодиагностики дисплея

При переводе выключателя зажигания в положение **ON** (Вкл) отображаются все режимы дисплея и все цифровые деления. Если какой-либо элемент дисплея отображается в отличном от установленного ранее режима, обратитесь к официальному дилеру Honda для проверки мотоцикла.



Часы (12- или 24-часовой формат)

Установка часов: → Стр. 26

Одометр [TOTAL], Счетчик пробега за поездку A/B [TRIP A/B], Средний пробег на единицу топлива A/B [AVG A/B], Текущий пробег на единицу топлива и Расход резерва топлива [RES]

→ Стр. 20

Указатель уровня топлива

Если первое деление указателя уровня топлива (E) начало мигать, в топливном баке осталось **приблизительно 2,2 л** топлива.



Если индикатор уровня топлива продолжает циклично мигать или выключается: → Стр. 83

Индикатор выбранной передачи

Показывает номер включенной передачи.

- ▶ При возникновении ошибки во время переключения передач отображается «-».

ПРИМЕЧАНИЕ

Если указатель уровня топлива приближается к первому делению (E), следует заправить топливный бак. В противном случае, возможны перебои в работе двигателя и повреждение каталитического нейтрализатора.

Панель приборов (продолжение)

Одометр [TOTAL], Счетчик пробега за поездку A/B [TRIP A/B], Средний пробег на единицу топлива A/B [AVG A/B], Текущий пробег на единицу топлива и Расход резерва топлива [RES]

С помощью кнопки [SEL] можно индикацию дисплея между режимами одометра [TOTAL], счетчика пробега за поездку A/B [TRIP A/B], среднего пробега на единицу топлива A/B [AVG A/B], текущего пробега на единицу топлива и расхода резерва топлива [RES].

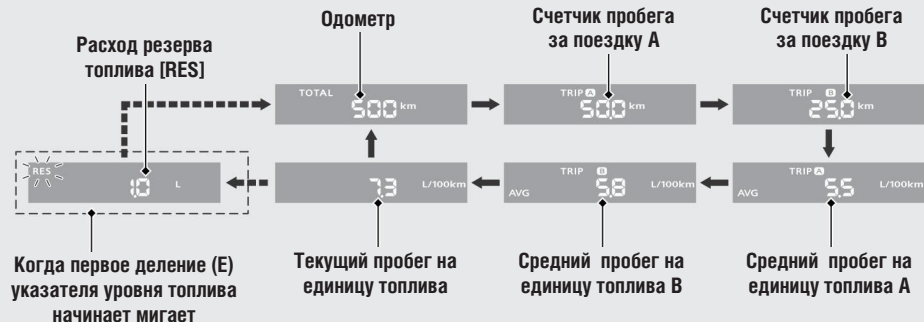

Когда первое деление (E) указателя уровня топлива дисплей переключается на отображение расхода резерва топлива.

Одометр [TOTAL]

Отображает общий пробег мотоцикла с начала его эксплуатации.

Если отображается «-----», необходимо обратиться к официальному дилеру Honda для проверки мотоцикла.

Пробег за поездку A/B [TRIP A/B]

Отображает расстояние, пройденное с момента обнуления соответствующего счетчика.

Если отображается «-----», необходимо обратиться к официальному дилеру Honda для проверки мотоцикла.

Сброс счетчик пробега за поездку A / B

➔ Стр. 23

Средний пробег на единицу топлива для счетчика пробега за поездку A/B [AVG A/B]

Отображает средний пробег на единицу топлива для счетчика пробега за поездку A с момента последнего сброса показаний этого счетчика. Расчет среднего пробега на единицу топлива осуществляется на основании показаний счетчика пробега за поездку A.

Отображает средний пробег на единицу топлива для счетчика пробега за поездку B с момента последнего сброса показаний этого счетчика. Расчет среднего пробега на единицу топлива осуществляется на основании показаний счетчика пробега за поездку B.

Диапазон показаний: от 0,0 до 299,9 л/100 км

- При показаниях более 299,9 км/л отображается «299,9».
- Если показания счетчиков A и B сброшены, то на дисплее отображается «---».

Если «---» отображается в какой-либо иной ситуации, кроме перечисленных выше, обратитесь к официальному дилеру Honda для проверки мотоцикла.

Сброс счетчика среднего пробега на единицу топлива A/B : ➔ Стр. 23

см. продолжение

Панель приборов (продолжение)

■ Мгновенный расход топлива [INST. CONS.]

Отображает мгновенный расход топлива.

Диапазон показаний: от 0,0 до 299,9 л/100 км

- При скорости не более 6 км/ч отображается «---».
- При показаниях более 299,9 км/л отображается «299,9».

Если «---» отображается в какой-либо иной ситуации, кроме перечисленных выше, обратитесь к официальному дилеру Honda для проверки мотоцикла.

■ Расход резерва топлива [RES FUEL CONS.]

Отображает расстояние, пройденное мотоциклом после того, как начало мигать первое деление (E) указателя уровня топлива.

Когда первое деление (E) указателя уровня топлива начинает мигать, одометр [TOTAL], счетчик пробега за поездку A/B [TRIP A/B], средний пробег на единицу топлива A/B [AVG A/B] и текущий пробег на единицу топлива переключается на отображение расхода резерва топлива.

Следует как можно скорее заправить бак топливом.

Диапазон показаний: от 0,0 до 99,9 л

- При показаниях более 99,9 км/л отображается «99,9».

Когда количество залитого топлива превысит объем резервного запаса, дисплей вернется в обычный режим работы.

Если «---» отображается в какой-либо иной ситуации, кроме перечисленных выше, обратитесь к официальному дилеру Honda для проверки мотоцикла.

Сброс счётчиков: Пробег за поездку A/B [TRIP A/B], Средний пробег на единицу топлива [AVG]

Для одновременного сброса счетчиков пробега за поездку A, среднего пробега на единицу топлива A нажмите и удерживайте кнопку [SET] при отображении счетчика пробега за поездку A или среднего пробега на единицу топлива A.



После сброса в каждом из этих режимов на дисплее будет отображаться экран сброса показаний. После этого дисплей вернется в режим, который был выбран до сброса.



см. продолжение

Панель приборов (продолжение)

Для одновременного сброса счетчиков пробега за поездку В, среднего пробега на единицу топлива В нажмите и удерживайте кнопку [SET] при отображении счетчика пробега за поездку В или среднего пробега на единицу топлива В.

После сброса в каждом из этих режимов на дисплее будет отображаться экран сброса показаний. После этого дисплей вернется в режим, который был выбран до сброса.



Режим настройки дисплея

Последовательно можно изменить следующие элементы:

- Настройка формата часов
- Настройка часов
- Настройка яркости подсветки дисплея
- Выбор единиц измерения пробега

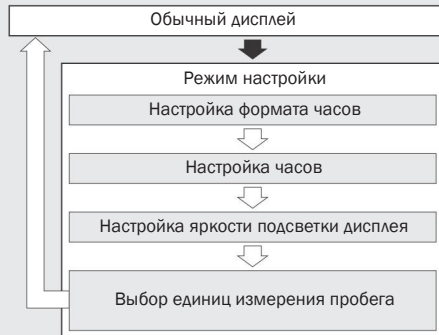

➡ Нажмите и удерживайте кнопки [SET] и [SEL]

➡ Нажмите кнопку [SET]

см. продолжение

Панель приборов *(продолжение)*

Чтобы вернуться к обычному дисплею, переведите ключ зажигания в положение \bigcirc (Off) (Выкл) или удерживайте кнопку **[SET]** до тех пор, пока дисплей не переключится из режима настройки в обычный режим.

Если в течение приблизительно 30 секунд не будут нажаты кнопки, дисплей автоматически переключится из режима настройки в обычный режим, а изменения, за исключением настройки часов, будут сохранены и применены.

1 Настройка формата часов

Предусмотрена возможность выбора 12-часового или 24-часового формата часов.

- 1 Переведите выключатель зажигания в положение **ON** (Вкл).
- 2 Нажмите и удерживайте кнопки **[SET]** и **[SEL]** до тех пор, пока не начнет мигать текущая настройка формата часов.



- 3 Нажмите кнопку **[SEL]**, чтобы выбрать «12hr» или «24hr».



- 4 Нажмите кнопку **[SET]**, чтобы завершить настройку формата часов. После этого система перейдет в режим настройки часов.

2 Настройка часов

- 1 Нажмите и удерживайте **[SEL]** до тех пор, пока не отобразится нужное значение часов.
 - ▶ Чтобы ускорить процесс выбора значения часов нажмите и удерживайте кнопки **[SEL]**.



- 2 Нажмите и удерживайте **[SET]** до тех пор, пока не начнут мигать значения минут.



- 3 С помощью кнопки **[SEL]** выберите нужное значение минут.

- ▶ Чтобы ускорить процесс выбора минут нажмите и удерживайте кнопки **[SEL]**.



- 4 Нажмите кнопку **[SET]**, чтобы завершить настройку часов. После этого система перейдет в режим настройки яркости подсветки дисплея.

см. продолжение

Панель приборов *(продолжение)*

3 Настройка яркости подсветки дисплея

Доступны 5 уровней настройки яркости подсветки.

- 1 Нажмите и удерживайте **[SEL]** для выбора уровня яркости



- 2 Нажмите кнопку **[SET]**, чтобы завершить настройку яркости подсветки дисплея. После этого система перейдет в обычный режим работы.

4 Выбор единиц измерения пробега

- 1 Нажмите **[SEL]**, чтобы выбрать «км/л» (км/л) или «л/100км» (л/100 км).

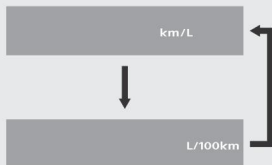

- 2 Нажмите кнопку **[SET]**, чтобы завершить настройку единиц измерения скорости и пробега. После этого система перейдет в обычный режим работы.

Для сохранения выбранных настроек и возврата к обычному дисплею, переведите ключ зажигания в положение \bigcirc (Off) (Выкл) или удерживайте кнопку **[SET]**.

Индикаторы и сигнализаторы

Если какой-либо индикатор или сигнализатор не включается в установленном режиме, обратитесь к официальному дилеру Honda для проверки мотоцикла.

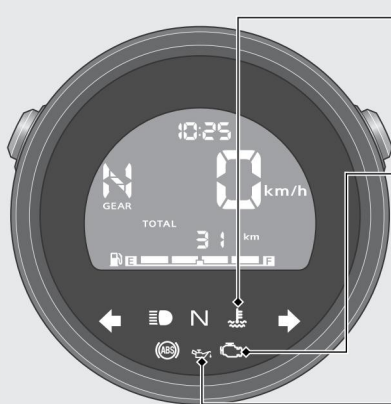

Индикатор высокой температуры охлаждающей жидкости

Кратковременно включается при переводе выключателя зажигания в положение **ON** (Вкл).

Включение или мигание при работающем двигателе:

➔ Стр. 80



Сигнализатор неисправности (MIL) системы PGM-FI (электронная система впрыска топлива)

Кратковременно включается при переводе выключателя зажигания в положение **ON** (Вкл).

Включение или мигание при работающем двигателе:

➔ Стр. 81



Сигнализатор низкого давления моторного масла

- Загорается при переводе выключателя зажигания в положение **ON** (Вкл)
- Гаснет после пуска двигателя.

Включение при работающем двигателе: ➔ Стр. 81

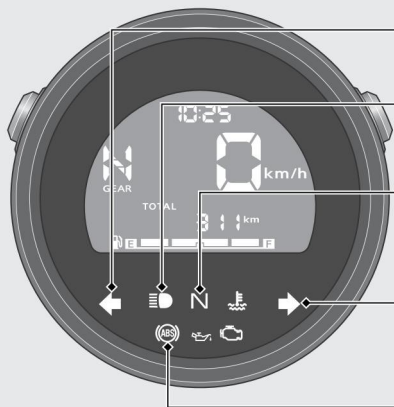

← Индикатор левых указателей поворота

☰ Индикатор дальнего света

N Индикатор нейтрали
Загорается при включении нейтральной передачи.

→ Индикатор правых указателей поворота

(ABS) **Сигнализатор антиблокировочной системы (ABS)**

- Загорается при переводе выключателя зажигания в положение ON (Вкл)
- Гаснет, когда скорость мотоцикла достигает приблизительно 10 км/ч.

Включение во время движения: ➔ Стр. 82

Переключатели

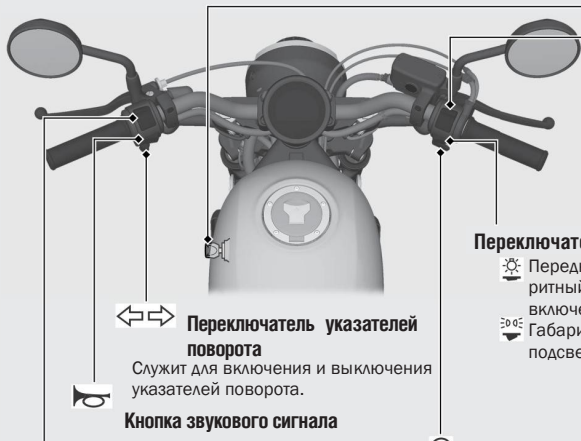

Переключатель указателей поворота

Служит для включения и выключения указателей поворота.



Кнопка звукового сигнала

Переключатель ближнего и дальнего света фары

- Дальний свет
- Ближний свет

Выключатель двигателя

При обычной эксплуатации должен оставаться в положении (Run) (Работа).

- ▶ В экстренной ситуации переведите выключатель в положение (Stop) (Остановка) (стартер при этом не включится) для остановки двигателя.

Переключатель света фар



Передние фары, габаритные огни, задний габаритный фонарь и подсветка номерного знака включены.



Габаритные огни, задний габаритный фонарь и подсветка номерного знака включены.



Кнопка стартера

Выключатель зажигания

Включение и выключение электрооборудования.

- ▶ Ключ может быть извлечен из замка зажигания только в положении ○ (Off) (Выкл).



см. продолжение

Переключатели *(продолжение)*

Замок руля

Блокирует руль на время стоянки, предотвращая угон мотоцикла.

Рекомендуется использовать U-образный противоугонный блокиратор колеса.

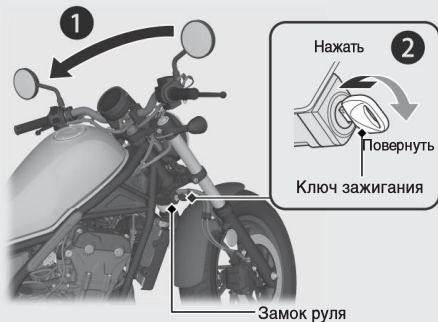

Блокировка

- 1 Поверните руль влево до упора.
- 2 Вставьте ключ зажигания в замок руля.
Вставьте ключ зажигания в замок руля.
- 3 Нажмите на ключ и поверните его на 180° по часовой стрелке.
 - ▶ Если ключ не поворачивается в положение блокировки, слегка покачайте руль из стороны в сторону.
- 3 Извлеките ключ.

Разблокировка

Вставьте ключ в выключатель зажигания, нажмите на него и поверните его на 180° против часовой стрелки.

Пуск двигателя

Запускайте двигатель, выполняя нижеописанные действия вне зависимости от того, холодный двигатель или прогретый.

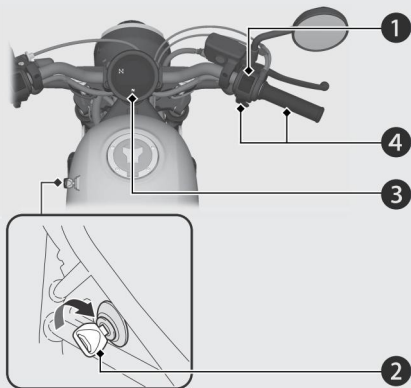

ПРИМЕЧАНИЕ

- Если двигатель не запускается в течении 5 секунд работы стартера, переведите выключатель зажигания в положение \bigcirc (Off) (Выкл) и подождите 10 секунд до следующей попытки пуска, чтобы избежать ускоренной разрядки аккумуляторной батареи.
- Длительная стоянка с работающим двигателем, а также длительная работа двигателя на повышенных оборотах могут привести к повреждению двигателя и выпускной системы.

- 1 Переведите выключатель двигателя в положение \bigcirc (Run) (Работа).
- 2 Поверните выключатель зажигания в положение $|$ (On) (Вкл),
- 3 Включите в коробке передач нейтраль (загорится индикатор нейтрالي N). Запуск двигателя возможен и при включенной передаче для чего необходимо предварительно выжать рычаг сцепления. При этом боковой упор должен быть поднят.
- 4 При полностью закрытой дроссельной заслонке нажмите кнопку стартера.

см. продолжение

Пуск двигателя (продолжение)

- ▶ Если запустить двигатель не получается, слегка приоткройте дроссельную заслонку (примерно на 3 мм без учета свободного хода) и нажмите кнопку стартера.

Около 3 мм без учёта свободного хода

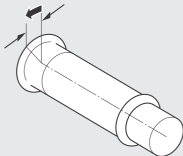

Если двигатель не запускается:

- ① Полностью откройте дроссельную заслонку и в течение 5 секунд удерживайте кнопку электро-стартера.
- ② Повторите обычную процедуру пуска двигателя.
- ③ Если холостой ход после запуска двигателя неустойчив, немного приоткройте дроссельную заслонку.
- ④ Если двигатель не запустился сразу, то, перед тем как предпринять повторную попытку пуска (пункты ① и ②), сделайте паузу не менее 10 секунд.

Если двигатель не запускается ➔ Стр. 79

Переключение передач

Данный мотоцикл оснащен 6-ступенчатой коробкой передач с переключением первой передачи вниз, а пяти следующих — вверх.

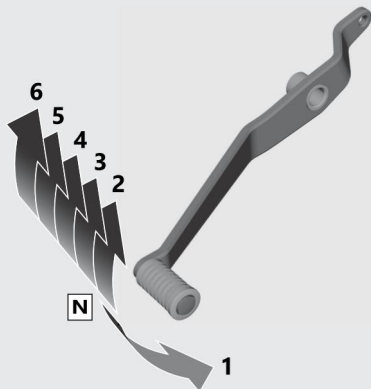

Если включить передачу при откинута боковом упоре, двигатель автоматически остановится.

Заправка топливом



Не заправляйте топливный бак выше уровня ограничительной пластины.

Тип топлива: только неэтилированный бензин.

Октановое число: данный мотоцикл работает на топливе с октановым числом 91 (по исследовательскому методу) или выше.

Заправочная емкость топливного бака: 11,2 л

Заправка топливом и требования к применяемому топливу

➔ Стр. 13

Открытие крышки заправочной горловины топливного бака

Откройте крышку замка, вставьте ключ зажигания в замок крышки заправочной горловины топливного бака и поверните его по часовой стрелке, чтобы открыть крышку.

Закрывание крышки заправочной горловины топливного бака

- 1 После заправки топливного бака нажмите на крышку заправочной горловины, чтобы она защелкнулась.
- 2 Выньте ключ из замка и закройте крышку.
 - ▶ Ключ не вынется, если крышка не защелкнулась.

! ПРЕДУПРЕЖДЕНИЕ

Бензин огнеопасен и взрывоопасен. Контакт с топливом, можно получить серьезные ожоги и травмы.

- Перед заправкой топливного бака остановите двигатель. Не подносите близко к открытой горловине раскаленные или искрящие предметы, а также открытое пламя.
- Все операции с бензином выполняйте только на открытом воздухе (вне помещений).
- Немедленно вытирайте брызги и потеки бензина.

Дополнительные приспособления для хранения вещей

Комплект инструментов

Ключ-шестигранник 5 мм расположен за правой боковой панелью. Чтобы снять ключ-шестигранник, ослабьте винт монетой.

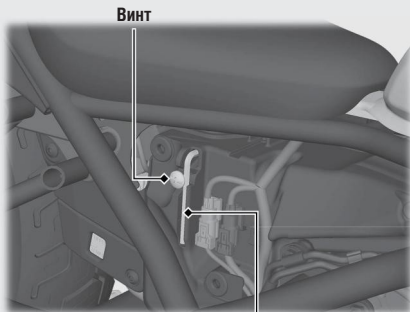

Комплект инструментов расположен под седлом. Храните инструменты как показано на рисунке, фиксируя их с помощью резинового ремешка.

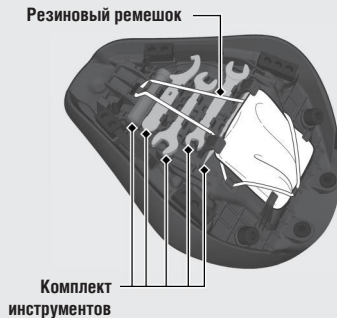

Снятие правой боковой панели → Стр. 63

Снятие седла → Стр. 62

см. продолжение

Дополнительные приспособления для хранения вещей

Пинцет для работы с предохранителями расположен на крышке отсека аккумуляторной батареи под седлом.

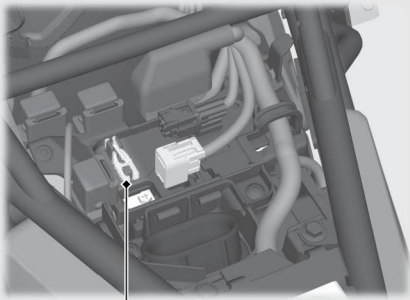

Пинцет для работы с предохранителями

Снятие седла



Пакет для документов

Пакет для документов расположен с внутренней стороны седла и фиксируется с помощью резинового ремешка.

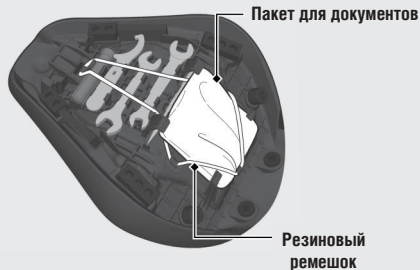

Снятие седла



Техническое обслуживание

Прежде чем выполнять какие-либо сервисные работы, обязательно внимательно прочтите разделы «Важность технического обслуживания» и «Основы правильного обслуживания» данного Руководства. Технические данные, касающиеся обслуживания, приведены в разделе «Технические характеристики».

Проведение технического обслуживания.....	Стр. 42
Регламент технического обслуживания.....	Стр. 43
Основы правильного обслуживания.....	Стр. 46
Инструмент.....	Стр. 57
Снятие и установка компонентов обшивки.....	Стр. 58
Аккумуляторная батарея.....	стр. 58
Фиксаторы.....	стр.61
Седло.....	стр. 62
Боковая панель.....	стр. 63

Моторное масло.....	Стр. 64
Охлаждающая жидкость.....	Стр. 66
Тормозная система.....	Стр. 68
Боковой упор.....	Стр. 71
Приводная цепь.....	Стр. 72
Сцепление.....	Стр. 73
Рукоятка акселератора.....	Стр. 76
Другие регулировки.....	Стр. 77
Регулировка задней подвески.....	стр. 77

Проведение технического обслуживания

Необходимо содержать мотоцикл в исправном техническом состоянии, прежде всего, из соображений безопасности. Кроме того, это поможет уменьшить расходы на содержание, добиться максимальных технических характеристик, избежать поломок и снизить уровень загрязнения окружающей среды. Ответственность за проведение технического обслуживания лежит на владельце мотоцикла. Обязательно выполняйте осмотр мотоцикла перед каждой поездкой и проводите все периодические проверки, указанные в разделе «Регламент технического обслуживания». ➡ Стр. 43



ПРЕДУПРЕЖДЕНИЕ

Ненадлежащее техническое обслуживание или неисправность, оставленная перед поездкой без внимания, могут стать причиной аварии, в которой вы можете получить серьезные травмы или погибнуть.

Неукоснительно следуйте рекомендациям по осмотру и техническому обслуживанию, а также регламенту технического обслуживания, приведенному в Руководстве по эксплуатации.

Безопасность при проведении технического обслуживания

Внимательно ознакомьтесь с указаниями по выполнению работ, прежде чем приступать к ним. Убедитесь, что в наличии имеется необходимый инструмент и запасные части и что вы обладаете соответствующими навыками. Невозможно предостеречь от всех возможных рисков, которые могут возникнуть при проведении технического обслуживания. Только вы сами можете определить, в состоянии вы справиться с тем или иным видом работ или нет.

При выполнении технического обслуживания следуйте приведенным ниже рекомендациям.

- Заглушите двигатель и извлеките ключ из выключателя зажигания.
- Установите мотоцикл на твердой ровной горизонтальной площадке, используя штатный боковой упор или подставку для технического обслуживания.
- Прежде чем приступать к выполнению работ, дайте двигателю, выпускной трубе с глушителем, тормозам и другим нагретым агрегатам остыть. В противном случае, вы можете получить ожоги.
- Запускайте двигатель, только если это требуется по инструкции и только в хорошо проветриваемых зонах.

Регламент технического обслуживания содержит требования к проведению технического обслуживания, необходимые для обеспечения безопасной и надежной работы мотоцикла, а также надлежащий уровень токсичности.

Работы по техническому обслуживанию должны выполняться в соответствии со стандартами и спецификациями Honda персоналом, имеющим необходимый инструмент и соответствующую квалификацию. Официальный дилер Honda отвечает всем этим требованиям. Ведение записей о техническом обслуживании является залогом правильного технического обслуживания мотоцикла.

В обязательном порядке удостоверьтесь, что при проведении технического обслуживания ведется вся необходимая документация.

Все работы, связанные с проведением регулярного технического обслуживания, являются платными и подлежат оплате владельцем. Сохраняйте все квитанции. При продаже мотоцикла передавайте их новому владельцу.

Компания Honda рекомендует, чтобы официальный дилер Honda после каждого периодического технического обслуживания проводил дорожные испытания мотоцикла.

Наименование	Осмотр перед поездкой Стр. 46	Периодичность работ *1								Ежегодная проверка	Регулярная замена	См. стр
		x1,000 км	1	6	12	18	24	30	36			
		x1,000 миль	0.6	4	8	12	16	20	24			
Топливопровод					I		I		I	I		-
Уровень топлива в баке		I										-
Функционирование дроссельной заслонки		I			I		I		I	I		76
Фильтрующий элемент воздухоочистителя*2						R			R			-
Трубка вентиляции картера*3				C	C	C	C	C	C			-
Свеча зажигания							R					-
Зазоры в клапанном механизме							I					-
Моторное масло		I		R		R		R		R		-
Масляный фильтр				R				R				-
Частота холостого хода					I		I		I	I		-
Охлаждающая жидкость радиатора*4		I			I		I		I	I	3 года	66
Система охлаждения					I		I		I	I		-
Система подачи дополнительного воздуха							I					-
Система улавливания паров топлива							I					-

Уровень сложности технического обслуживания

- Средний. Операция должна выполняться официальным дилером Honda, за исключением тех случаев, когда у вас есть необходимый инструмент и вы обладаете соответствующей квалификацией, позволяющей выполнять работы самостоятельно. Описание операций приведено в официальном Руководстве по ремонту Honda.
- Технический. В целях безопасности рекомендуется доверить выполнение сервисных операций официальному дилеру Honda.

Расшифровка символов, приведенных в таблице

- I** Проверка (при необходимости, очистка, регулировка, смазка или замена)
- L** Смазка
- R** Замена
- C** Очистка

Наименование	Осмотр перед поездкой Стр. 46	Периодичность работ *1								Ежегодная проверка	Регулярная замена	См. стр
		x1,000 км	1	6	12	18	24	30	36			
		x1,000 миль	0.6	4	8	12	16	20	24			
Приводная цепь		Каждые 1000 км:										72
Направляющая приводной цепи												
Тормозная жидкость*4											2 года	
Износ тормозных колодок												
Тормозная система												
Концевой выключатель стоп-сигнала												
Регулировка светового пучка фары												
Осветительные приборы/Звуковой сигнал												
Выключатель двигателя												
Сцепление												
Боковой упор												
Подвеска												
Болты, гайки, прочий крепеж												
Колеса /шины												
Подшипники рулевой колонки												

Примечания:

*1 При километраже, превышающем указанные значения, выполняйте обслуживание через указанные промежутки времени.

*2 Выполняйте обслуживание чаще, если мотоцикл эксплуатируется в условиях повышенной влажности или запыленности.

*3 Выполняйте обслуживание чаще, если мотоцикл эксплуатируется в дождь или при полном открытии дроссельной заслонки.

*4 Замена должна производиться квалифицированным механиком.

Контрольный осмотр перед поездкой

Для обеспечения безопасности перед каждой поездкой необходимо проводить тщательный осмотр мотоцикла и в обязательном порядке устранять обнаруженные неисправности. Предварительный осмотр перед поездкой обязателен, поскольку неисправности, обнаруженные в пути, устранить гораздо сложнее, и даже спущенное колесо способно причинить значительные трудности.

Перед поездкой выполняйте следующие проверки мотоцикла:

- Уровень топлива — при необходимости заправьте бак топливом. (➡ Стр. 38)
- Дроссельная заслонка — проверьте плавность ее открывания и полноту закрывания во всех положениях руля. (➡ Стр. 76)
- Уровень моторного масла — при необходимости долейте масло в двигатель. Убедитесь в отсутствии протечек. (➡ Стр. 64)
- Уровень охлаждающей жидкости — при необходимости долейте охлаждающую жидкость. Убедитесь в отсутствии протечек. (➡ Стр. 66)
- Приводная цепь — проверьте состояние и провисание, отрегулируйте и смажьте при необходимости. (➡ Стр. 72)
- Тормоза — проверьте работу. Передний и задний тормоз — проверьте уровень тормозной жидкости и износ тормозных колодок. (➡ Стр. 68, 69)
- Осветительные приборы и звуковой сигнал — убедитесь в исправности осветительных приборов и звукового сигнала.
- Выключатель двигателя — проверьте работу. (➡ Стр. 32)
- Сцепление — проверьте работу. При необходимости отрегулируйте свободный ход. (➡ Стр. 73)
- Система выключения зажигания при откидывании бокового упора — убедитесь, что система работает нормально. (➡ Стр. 71)
- Колеса и шины — проверьте состояние и давление воздуха в шинах, при необходимости отрегулируйте. (➡ Стр. 54)

Запасные части

Используйте для замены только оригинальные запасные части Honda или аналогичные по качеству детали, чтобы обеспечить надежность и безопасность мотоцикла. При заказе цветных запасных частей ориентируйтесь на название модели, цвет и код, которые указаны на цветовой маркировке. Цветовая маркировка расположена в отсеке аккумуляторной батареи под седлом. (➤ Стр. 62)

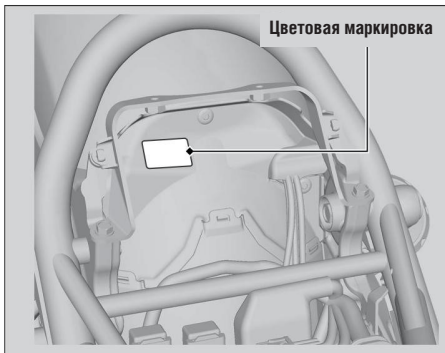

ПРЕДУПРЕЖДЕНИЕ

Установка на мотоцикл неоригинальных деталей может сделать его эксплуатацию небезопасной и послужить стать аварии с серьезными последствиями или смертельным исходом. Используйте только оригинальные запасные части, произведенные компанией Honda, или эквивалентные им по качеству детали, одобренные для применения на данном мотоцикле.

Аккумуляторная батарея

Данный мотоцикл оснащен необслуживаемой аккумуляторной батареей. Поэтому нет необходимости проверять уровень электролита либо доливать дистиллированную воду. Очищайте полюсные выводы аккумуляторной батареи, если они загрязнены или окислены.

Не открывайте пробки аккумуляторной батареи. При зарядке аккумуляторной батареи открывать пробки не нужно.

ПРИМЕЧАНИЕ

На данном мотоцикле применяется необслуживаемая аккумуляторная батарея. Открывание пробок может привести к выходу аккумуляторной батареи из строя.

ПРИМЕЧАНИЕ

Неправильная утилизация отслужившей свой срок аккумуляторной батареи наносит вред окружающей среде и здоровью людей. Действуйте в соответствии с местным законодательством, регламентирующим утилизацию аккумуляторных батарей.

Действия в непредвиденной ситуации

Если случилось что-либо из описанного ниже, немедленно обратитесь за медицинской помощью.

- Попадание электролита в глаза:
 - ▶ Промывайте глаза холодной водой в течение не менее 15 минут. Использование сильной струи воды может травмировать глаза.
- Попадание электролита на кожные покровы:
 - ▶ Снимите одежду, на которую попал электролит, и тщательно промойте пораженные участки кожи проточной водой.
- Попадание электролита в рот:
 - ▶ Тщательно прополощите рот водой, не глотая.



ПРЕДУПРЕЖДЕНИЕ

В процессе нормальной работы аккумуляторная батарея выделяет взрывоопасный газ (водород). Искра или пламя могут вызвать взрыв аккумуляторной батареи, сила которого достаточна для причинения серьезных травм.

При работе с аккумуляторной батареей следует использовать защитную одежду и защиту для лица, либо доверить работы с аккумуляторной батареей квалифицированному механику.

Очистка полюсных выводов аккумуляторной батареи

1. Снимите аккумуляторную батарею. (➔ Стр. 58)
2. Если полюсные выводы начали окисляться и на них присутствует вещество белого цвета, промойте выводы теплой водой и вытрите их насухо.
3. Если полюсные выводы аккумуляторной батареи сильно окислены, очистите их при помощи металлической щетки или мелкозернистой наждачной бумаги. При выполнении работ используйте защитные очки.

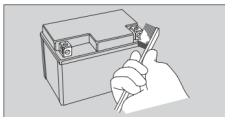

4. После чистки установите аккумуляторную батарею на место.

Аккумуляторная батарея имеет ограниченный срок службы. Проконсультируйтесь с официальным дилером Honda по поводу периодичности замены аккумуляторной батареи. Для замены всегда используйте аккумуляторную батарею аналогичного типа.

ПРИМЕЧАНИЕ

Установка неоригинальных электрических компонентов может привести к перегрузке электрооборудования, разряду аккумуляторной батареи и выходу электрической системы из строя.

Предохранители

Предохранители защищают электрические цепи мотоцикла. Если какой-либо электрический компонент мотоцикла перестал работать, в первую очередь проверьте сохранность плавких предохранителей. Перегоревшие предохранители замените. (➔ Стр. 86)

Проверка и замена предохранителей

Поверните выключатель зажигания в положение  (Off) (Выкл), извлеките из него ключ и проверьте предохранители. Если предохранитель перегорел, замените его предохранителем того же номинала. Номиналы предохранителей приведены в разделе «Технические характеристики». (➔ Стр. 105)



см. продолжение

ПРИМЕЧАНИЕ

Использование запасного предохранителя с большим значением номинального тока существенно повышает риск повреждения электрооборудования.

Если замененный предохранитель снова перегорит, это означает, что электрооборудование неисправно. Обратитесь к официальному дилеру Honda для проверки мотоцикла.

Моторное масло

Расход моторного масла и срок его службы зависят от условий эксплуатации мотоцикла и времени с момента предыдущей замены масла.

Регулярно проверяйте уровень моторного масла в двигателе и при необходимости доливайте его. Если масло загрязнено или истек срок его службы, масло необходимо в ближайшее время заменить.

Выбор моторного масла

Рекомендуемое моторное масло см. в разделе «Технические характеристики». (➡ Стр. 104)

Если используется неоригинальное моторное масло, убедитесь, что оно отвечает всем предъявляемым к нему требованиям:

- Стандарт JASO T 903*1: MA
- Стандарт SAE*2: 10W-30
- Классификация API*3: SJ или выше

1. Стандарт JASO T 903 определяет выбор моторных масел для четырехтактных мотоциклетных двигателей. По этому стандарту предусмотрено два класса: MA и MB. Например, на этикетке ниже показана маркировка масла класса MA.

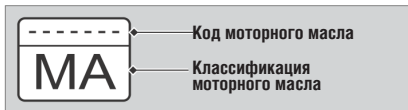

2. Стандарт SAE делит моторные масла на классы в зависимости от их вязкости.
3. Классификация API отражает качество и рабочие характеристики моторных масел. Используйте масла класса SJ или выше, исключая масла, маркированные на круглой этикетке API как энергосберегающие (Energy Conserving или Resource Conserving).

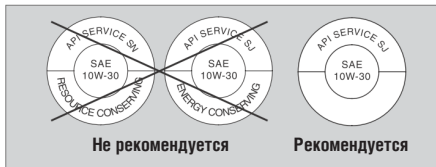

Тормозная жидкость

Не доливайте и не меняйте тормозную жидкость самостоятельно, за исключением экстренных случаев. Используйте только свежую тормозную жидкость из герметичной емкости. Если вы самостоятельно доливали тормозную жидкость, при первой же возможности обратитесь к официальному дилеру Honda для проверки тормозной системы.

ПРИМЕЧАНИЕ

Попадание тормозной жидкости на окрашенные или пластиковые поверхности может их повредить. Немедленно вытирайте пролитую жидкость и тщательно промывайте места, на которые она попала.

Рекомендуемая тормозная жидкость:
Honda DOT 4 или её аналог

см. продолжение

Приводная цепь

Приводная цепь подлежит регулярной проверке и смазке. Если мотоцикл эксплуатируется на дорогах с некачественным покрытием, на высокой скорости или с частыми резкими ускорениями, проверять состояние цепи следует чаще обычного. (➔ Стр. 72)

Если звенья цепи перемещаются с заеданиями, цепь издает посторонние шумы, имеет повреждения звеньев, роликов, осей или уплотнительных колец, обратитесь к официальному дилеру Honda для проверки цепи.

Также регулярно осматривайте ведущую и ведомую звездочки. Если любая из звездочек повреждена или изношена, обратитесь к официальному дилеру Honda для их замены.

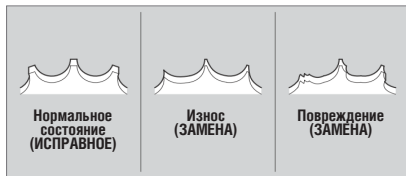

ПРИМЕЧАНИЕ

Использование новой приводной цепи совместно с изношенными звездочками приведет к преждевременному выходу приводной цепи из строя.

Очистка и смазка

После проверки провисания очистите цепь и звездочки от грязи, вращая заднее колесо. Для очистки используйте сухую ткань и специальный очиститель для цепей с кольцевыми уплотнителями (O-ring) или нейтральное моющее средство. Если цепь очень грязная, воспользуйтесь мягкой щеткой. После очистки вытрите цепь насухо и смажьте ее рекомендуемой смазкой.

Рекомендуемая смазка:

Смазка приводной цепи создана специально для цепей с кольцевыми уплотнителями. Если специальной смазки для цепей нет, можно использовать трансмиссионные масла SAE 80 или 90.

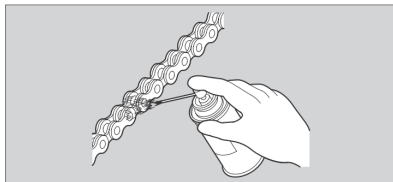

Не используйте для очистки цепи пароочистители, мойки высокого давления, проволочные щетки, растворители (в том числе и бензин), абразивные чистящие средства и очистители, а также масла для цепей, не предназначенные для применения на цепях типа O-ring, поскольку они могут повредить резиновые уплотнители звеньев цепи.

Не допускайте попадания смазки на тормозные механизмы и шины. Не наносите на цепь слишком много смазки, иначе она испачкает вашу одежду и мотоцикл.

Рекомендуемая охлаждающая жидкость

Любой из видов оригинальной охлаждающей жидкости HONDA PRE-MIX COOLANT не требует разведения водой. Оригинальная охлаждающая жидкость HONDA PRE-MIX COOLANT превосходно защищает от коррозии и перегрева.

Охлаждающая жидкость должна своевременно проверяться и заменяться в соответствии с графиком технического обслуживания. (➤ Стр. 43)

ПРИМЕЧАНИЕ

Использование охлаждающей жидкости, не предназначенной для двигателей из алюминиевого сплава, или простой водопроводной/минеральной воды может привести к коррозии двигателя.

см. продолжение

Трубка вентиляции картера

Проводите сервисное обслуживание чаще в следующих ситуациях: если мотоцикл часто эксплуатируется под дождем или при полностью открытой дроссельной заслонке, а также после мойки или переворачивания мотоцикла. Если в контрольном окошке видны отложения, это говорит о необходимости проведения обслуживания. При переливе из трубки моторное масло может попасть в воздухоочиститель и загрязнить его, ухудшив эксплуатационные характеристики двигателя.

Шины (проверка/замена)

Проверка давления воздуха в шинах

Регулярно осматривайте шины и не менее одного раза в месяц проверяйте давление воздуха в них, используя манометр. Проверяйте давление, если на вид шина выглядит спущенной. Проверяйте давление воздуха только на холодных шинах.

Проверка на наличие повреждений

Проверьте шины на отсутствие порезов, трещин и других повреждений, обнажающих каркас шины. Проверьте боковины и протектор на отсутствие гвоздей или других посторонних предметов. Внимательно осмотрите шины на предмет выпуклостей или грыж на боковинах.

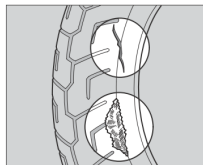

Проверка характера износа шин

На поверхностях шин, контактирующих с дорогой, не должно быть следов чрезмерного износа.

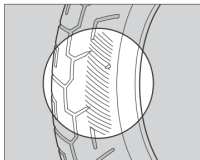

Проверка глубины протектора

Проверьте индикаторы износа протектора шины. Если они стали видны, незамедлительно замените шины. В целях безопасности необходимо заменить шины, если их износ достиг предельно допустимого значения.

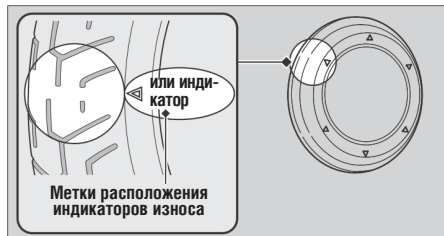

ПРЕДУПРЕЖДЕНИЕ

Эксплуатация мотоцикла с сильно изношенными шинами или с неправильным давлением воздуха в шинах может стать причиной аварии, в которой вы можете получить серьезные травмы или погибнуть.

Следуйте всем рекомендациям данного Руководства, относящимся к уходу за шинами и поддержанию в них штатного давления.

см. продолжение

Для замены шин обращайтесь к официальному дилеру Honda. Рекомендуемый тип шин, рекомендованное давление в шинах и минимально допустимую глубину протектора см. в разделе «Технические характеристики». ( Стр. 104)

При замене шин следуйте приведенным ниже указаниям:

- Используйте рекомендуемые модели шин или их аналоги с таким же размером, конструкцией, индексом скорости и допустимой нагрузкой.
- Для балансировки колес используйте специальные оригинальные грузики Honda.
- Замену шины осуществляйте вместе с камерой. Старая камера может быть растянутой и при установке в новую шину может порваться.
- Для данного мотоцикла следует использовать только бескамерные шины. Обода колес сконструированы для установки бескамерных шин, и при интенсивном разгоне или торможении шина камерного типа может провернуться на ободу, что приведет к резкому падению давления воздуха в шине.



ПРЕДУПРЕЖДЕНИЕ

Установка на мотоцикл неподходящих шин может вызвать ухудшение управляемости и стать причиной аварии, в которой вы можете получить серьезные увечья или погибнуть. Используйте шины только рекомендуемого в данном Руководстве по эксплуатации размера и типа.

Комплект инструмента находится с внутренней стороны седла. (➤ Стр. 39)

Ключ-шестигранник 5 мм расположен за правой боковой панелью. (➤ Стр. 39)

Пинцет для работы с предохранителями расположен на крышке аккумуляторного отсека под седлом.

(➤ Стр. 40)

С помощью инструмента из комплекта можно выполнять некоторые ремонтные операции в пути, несложную регулировку и замену деталей.

- Отвертка с плоским/крестообразным жалом
- Рукоятка отвертки
- Рожковый ключ 10×14 мм
- Рожковый ключ 12×14 мм
- Штифтовой гаечный ключ
- Ключ-шестигранник 5 мм
- Пинцет для работы с предохранителями

Аккумуляторная батарея

Снятие

Убедитесь в том, что выключатель зажигания установлен в положение \bigcirc (Off) (Выкл).

1. Снимите седло. (➤ Стр. 62)
2. Отсоедините диагностический разъем и разъем воздухозаборника от крышки аккумуляторного отсека, нажав на выступы.
3. Отсоедините кабельный жгут и держатели реле от крышки аккумуляторного отсека.
4. Извлеките кабельный жгут из направляющей на крышке аккумуляторного отсека.

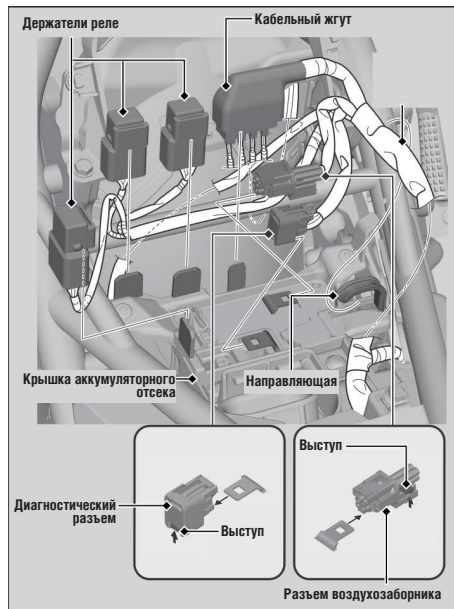

5. Снимите фиксаторы. (► Стр. 61)
6. Отсоедините клемму от «отрицательного» полюсного вывода \ominus аккумуляторной батареи.
7. Поднимите крышку аккумуляторного отсека.

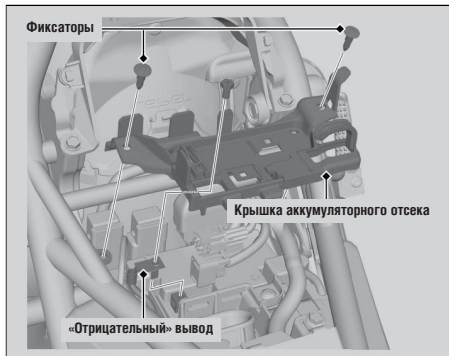

8. Отсоедините клемму от «положительного» полюсного вывода \oplus аккумуляторной батареи.
9. Выньте аккумуляторную батарею, следя за тем, чтобы не потерять гайки клемм.

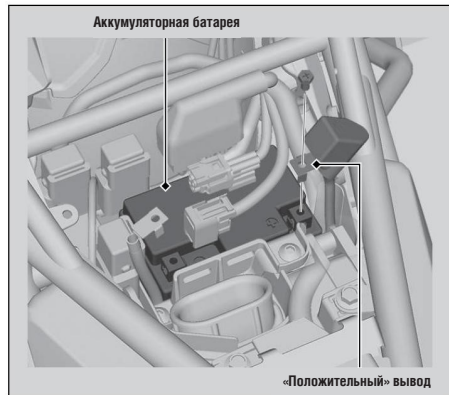

Установка

Установка деталей выполняется в обратной последовательности.

Первым подключается «положительный» полюсный вывод ⊕ аккумуляторной батареи.

Убедитесь, что болты и гайки надежно затянуты.

После присоединения аккумуляторной батареи убедитесь в правильности настройки часов. (► Стр. 27)
Рекомендации по правильному обращению с аккумуляторной батареей см. в разделах:

«Основы правильного обслуживания» (► Стр. 47)

«Разряженная аккумуляторная батарея» (► Стр. 85)

Фиксаторы

Снятие

1. Продавите центральный штифт для освобождения защелки.
2. Извлеките фиксатор из отверстия.

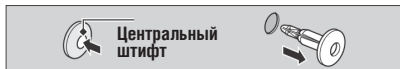

Установка

1. Надавите на низ штифта.
2. Вставьте фиксатор в отверстие.
3. Продавите центральный штифт до запираения фиксатора.



Седло

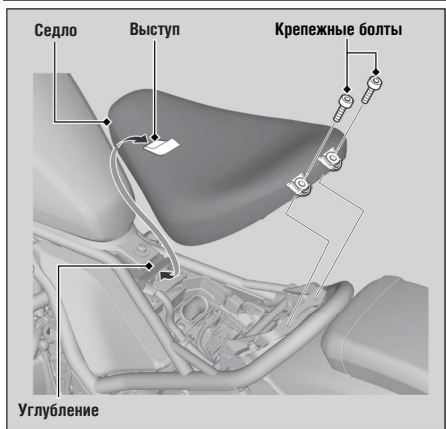

Снятие

1. Потяните седло вверх за задние углы, затем открутите крепежные болты с помощью прилагаемого ключа-шестигранника 5 мм. (► Стр. 57)
2. Снимите седло, потянув его назад и вверх.

Установка

1. Введите передний выступ в углубление.
2. Установите и надежно затяните крепежные болты.

Убедитесь, что седло надежно зафиксировано, слегка потянув его вверх.

Боковая панель

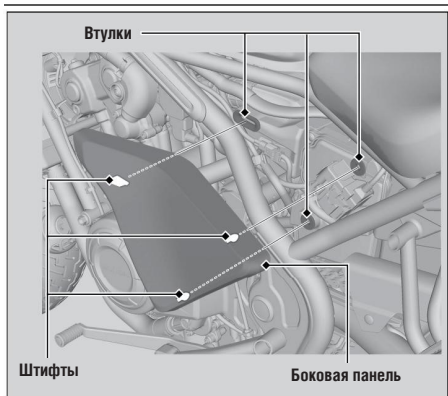

Правая и левая боковые панели снимаются одинаково.

Снятие

1. Возьмите боковую панель.
2. Выньте штифты из втулок.
3. Снимите боковую панель.

Установка

Установка деталей выполняется в последовательности, обратной снятию.

Проверка уровня моторного масла

1. Если двигатель холодный, запустите его и прогрейте в течение 3-5 минут.
2. Переведите выключатель зажигания в положение **OFF** (Выкл), заглушите двигатель и подождите 2-3 минуты.
3. Установите мотоцикл вертикально на ровной горизонтальной площадке.
4. Убедитесь, что уровень масла находится между метками максимального и минимального уровня на окошке контроля уровня моторного масла.

Пробка маслозаливной горловины двигателя



Долив моторного масла

Если уровень масла находится на метке минимального уровня или ниже ее, необходимо долить рекомендуемое моторное масло. (► Стр. 50, 104)

1. Открутите пробку-щуп маслозаливной горловины. Долейте масло с рекомендованными характеристиками до метки максимального уровня.
 - При проверке уровня масла установите мотоцикл вертикально на ровной горизонтальной площадке.
 - Запрещается переливать выше метки максимального уровня.
 - Не допускайте попадания посторонних материалов в маслозаливную горловину.
 - Немедленно вытирайте любые брызги и потеки.
2. Надежно закрутите пробку-щуп маслозаливной горловины.

ПРИМЕЧАНИЕ

Работа двигателя при недостаточном или избыточном уровне моторного масла может привести к выходу двигателя из строя. Запрещается смешивать моторные масла разных марок и сортов. Это может отрицательно сказаться на смазке и эффективности работы сцепления.

Рекомендации по выбору моторного масла см. в разделе «Основы правильного обслуживания» (► Стр. 50)

Проверка уровня охлаждающей жидкости

Проверяйте уровень охлаждающей жидкости в расширительном бачке при холодном двигателе.

1. Установите мотоцикл на ровной горизонтальной площадке.
2. Удерживайте мотоцикл в вертикальном положении.
3. Проверьте уровень охлаждающей жидкости. Он должен находиться между метками максимального (UPPER) и минимального (LOWER) уровней на расширительном бачке.

Если уровень охлаждающей жидкости низкий или расширительный бачок пуст, это значит, что в системе может быть серьезная утечка. Обратитесь к официальному дилеру Honda для проверки мотоцикла.

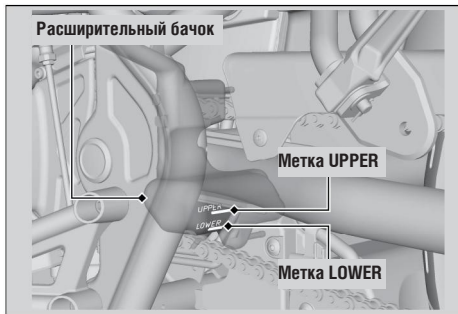

Долив охлаждающей жидкости

Если уровень охлаждающей жидкости находится ниже метки минимального уровня (LOWER), добавьте рекомендуемую охлаждающую жидкость (► Стр. 53), чтобы ее уровень достиг метки максимального уровня (UPPER).

Доливайте охлаждающую жидкость только через заливную горловину в расширительном бачке. Не открывайте пробку радиатора.

Крышка расширительного бачка

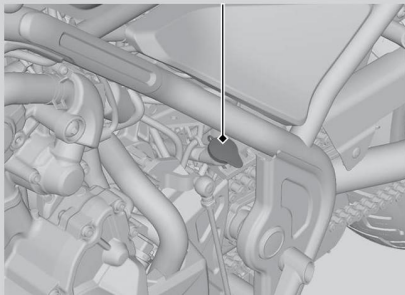

1. Откройте крышку расширительного бачка и долейте охлаждающую жидкость, следя за ее уровнем.
 - Запрещается переливать охлаждающую жидкость выше метки максимального уровня (UPPER).
 - Не допускайте попадания посторонних предметов в расширительный бачок.
2. Установите на место крышку расширительного бачка.



ПРЕДУПРЕЖДЕНИЕ

Открытие крышки радиатора при горячем двигателе может привести к разбрызгиванию охлаждающей жидкости и стать причиной получения ожогов.

Всегда давайте двигателю и радиатору остыть, прежде чем снимать крышку радиатора.

Проверка уровня тормозной жидкости

1. Установите мотоцикл вертикально на ровной горизонтальной площадке.
2. **Передний тормоз**

Убедитесь, что бачок тормозной жидкости расположен горизонтально и проверьте уровень тормозной жидкости, который должен находиться выше метки минимального уровня (LWR).

Задний тормоз

Убедитесь, что тормозной бачок расположен горизонтально. Проверьте уровень тормозной жидкости, он должен находиться между отметками минимального (LOWER) и максимального (UPPER) уровня.

Если уровень тормозной жидкости в любом из бачков ниже отметки минимального уровня LWR или LOWER, а рычаг переднего и педаль заднего тормоза имеют чрезмерный свободный ход, проверьте износ тормозных колодок. Если колодки не изношены, то, скорее всего, в тормозной системе имеется протечка. Обратитесь к официальному дилеру Honda для проверки мотоцикла.

Передний тормоз

Бачок переднего тормоза

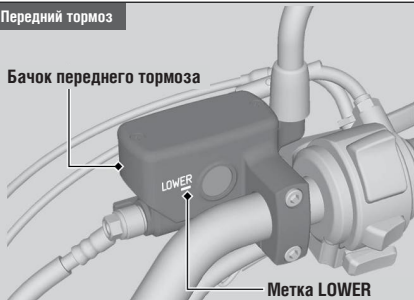

Задний тормоз

Бачок заднего тормоза

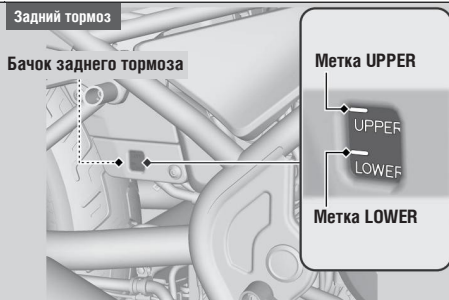

Проверка тормозных колодок

Проверьте индикаторы износа тормозных колодок.

Передний тормоз

Минимальная толщина фрикционных накладок тормозных колодок: 3,6 мм
(Износ до канавки-индикатора)

Задний тормоз

Минимальная толщина фрикционных накладок тормозных колодок: 5,6 мм
(Износ до канавки-индикатора)

Тормозные колодки, на которых не просматривается канавка-индикатор, подлежат немедленной замене.

1. Передний тормоз

Осмотрите тормозные колодки с нижней стороны тормозного суппорта.

2. Задний тормоз

Осмотрите тормозные колодки с задней правой стороны мотоцикла.

При необходимости замены тормозных колодок обратитесь к официальному дилеру Honda.

Всегда заменяйте левые и правые тормозные колодки одновременно

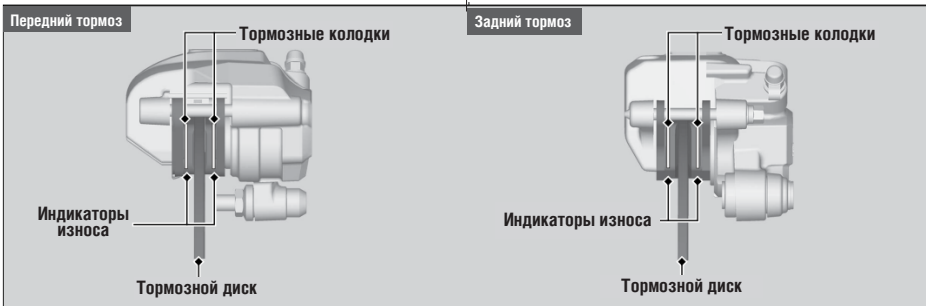

Регулировка концевого выключателя стоп-сигнала

Проверьте работоспособность концевого выключателя стоп-сигнала.

Держа неподвижно концевой выключатель стоп-сигнала, поворачивайте регулировочную гайку в направлении А, если выключатель включает стоп-сигнал слишком поздно, или в направлении В, если включение стоп-сигнала происходит слишком рано.

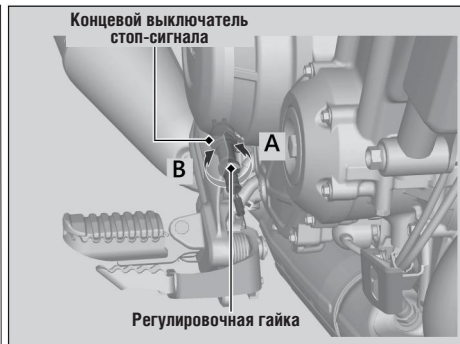

Проверка бокового упора

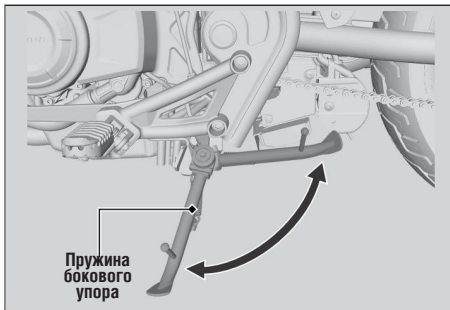

1. Убедитесь, что боковой упор работает плавно. Если боковой упор перемещается с трудом или скрипом, проведите чистку поверхностей вокруг шарнира и нанесите чистую смазку на болт шарнира.
2. Убедитесь в отсутствии повреждений и потери упругости пружины бокового упора.
3. Сядьте в седло мотоцикла, включите нейтральную передачу в коробке передач и поднимите боковой упор.
4. Запустите двигатель, выжмите рычаг сцепления и включите передачу.
5. Опустите до конца боковой упор. Двигатель должен остановиться, как только боковой упор будет опущен. Если двигатель не останавливается, обратитесь к официальному дилеру Honda для проверки мотоцикла.

Проверка провисания приводной цепи

Провисание цепи проверяется на различных участках цепи. Если провисание увеличено только в некоторых секторах цепи, это означает что несколько звеньев «закисли» и заедают.

Обратитесь к официальному дилеру Honda для проверки цепи.

1. Включите нейтральную передачу. Заглушите двигатель.
2. Установите мотоцикл на боковой упор на твердой горизонтальной поверхности.
3. Проверьте провисание нижней петли приводной цепи в средней ее части между звездочками.

Провисание приводной цепи: 25 – 35 мм

- ▶ Не пользуйтесь мотоциклом, если провисание цепи превышает 50 мм.

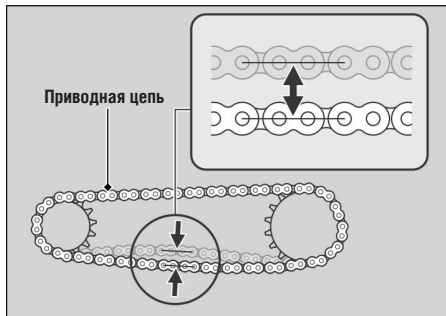

4. Прокатите мотоцикл вперед и убедитесь, что цепь перемещается плавно.
5. Проверьте звездочки главной передачи. (▶ Стр. 52)
6. Очистите и смажьте приводную цепь. (▶ Стр. 52)

Проверка сцепления

Проверка свободного хода рычага сцепления

Проверьте величину свободного хода рычага сцепления.

Свободный ход рычага сцепления: 10-20 мм

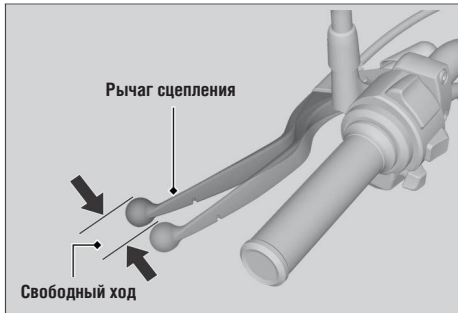

Осмотрите трос сцепления на предмет отсутствия повреждений и признаков износа. При необходимости замены обратитесь к официальному дилеру Honda.

Смазывайте трос сцепления смазкой для тросов, имеющейся в торговой сети, чтобы не допустить его преждевременного износа или коррозии.

ПРИМЕЧАНИЕ

Неправильно выставленная величина свободного хода может привести к преждевременному износу сцепления.

Регулировка свободного хода рычага сцепления

Регулировка верхнего конца троса

1. Ослабьте верхнюю стопорную гайку.
2. Вращайте верхнюю регулировочную муфту, пока свободный ход рычага сцепления не достигнет 10-20 мм.
3. Затяните верхнюю стопорную гайку и повторно проверьте величину свободного хода.

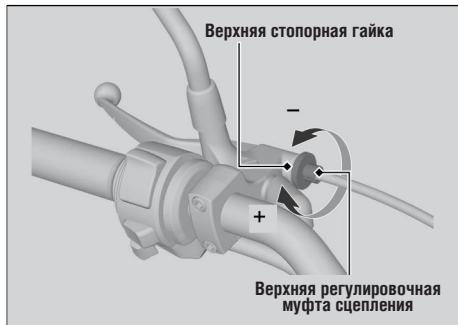

Регулировка нижнего конца троса

Если верхний регулятор вывернут почти до предела или если достигнуть правильного свободного хода не удастся, выполните регулировку троса сцепления с помощью нижней регулировочной гайки.

1. Ослабьте верхнюю стопорную гайку и полностью затяните верхний регулятор троса сцепления, что обеспечит максимальную величину свободного хода рычага сцепления. Затяните верхнюю стопорную гайку.
2. Ослабьте нижнюю стопорную гайку.
3. Вращайте нижнюю регулировочную гайку, пока свободный ход рычага сцепления не достигнет 10-20 мм.
4. Затяните нижнюю стопорную гайку и еще раз проверьте величину свободного хода.
5. Запустите двигатель, выжмите рычаг сцепления и включите передачу. Убедитесь, что двигатель не глохнет и мотоцикл не перемещается вперед. Постепенно отпуская рычаг сцепления, откройте дроссельную заслонку. Мотоцикл должен передвигаться плавно и ускоряться постепенно.



Если правильно отрегулировать сцепление не удастся или оно работает некорректно, обратитесь к официальному дилеру Honda.

Проверка рукоятки акселератора

При выключенном двигателе проверьте плавность работы рукоятки акселератора при ее вращении от упора до упора во всех положениях руля. Также проверьте свободный ход рукоятки акселератора. Если рукоятка акселератора при повороте заедает либо не возвращается в исходное положение при отпускании, или если поврежден трос привода дроссельной заслонки, обратитесь к официальному дилеру Honda для проверки мотоцикла.

**Свободный ход рукоятки акселератора
(измеренный по фланцу): 2-6 мм**

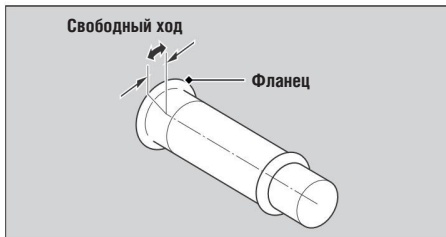

Регулировка задней подвески

Предварительное сжатие пружины

Предусмотрена возможность регулировки предварительного сжатия пружины при помощи регулятора в соответствии с дорожными условиями и нагрузкой на мотоцикл.

Используйте штифтовой гаечный ключ и удлинитель из комплекта инструмента для вращения регулятора.

(➡ Стр. 57)

Поворот регулятора в положения 1 (мягко) уменьшает предварительное сжатие пружины. Чтобы увеличить предварительное сжатие пружины установите регулятор в положение от 3 до 5 (жестко).

Положение 2 соответствует стандартной настройке.

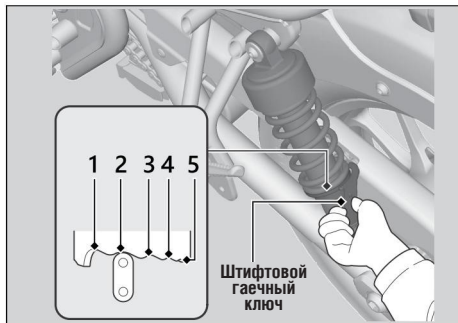

ПРИМЕЧАНИЕ

Попытка установить напрямую из положения 1 в положение 5 или наоборот может вывести амортизатор из строя.

ПРИМЕЧАНИЕ

Запрещается устанавливать регулятор за пределы допустимых значений. Оба амортизатора должны быть настроены на одинаковое значение жесткости.

Поиск и устранение неисправностей

Двигатель не запускается.....	Стр. 79
Перегрев двигателя (горит индикатор высокой температуры охлаждающей жидкости).....	Стр. 80
Горят или мигают световые сигнализаторы.	Стр. 81

Сигнализатор низкого давления масла.....	стр. 81
Сигнализатор неисправности (MIL) системы электронного впрыска (PGM-FI).....	стр. 81
Сигнализатор антиблокировочной системы (ABS).....	стр. 82

Другие индикаторы и сигнализаторы.....Стр. 83

Индикаторы неисправности указателя уровня топлива.....	Стр. 83
--	---------

Прокол шины.....	Стр. 84
Неисправности электрооборудования.....	Стр. 85

Разряженная аккумуляторная батарея.....	стр. 85
Перегоревшая лампа.....	стр. 85
Перегоревший предохранитель.....	стр. 86

Стартер работает, но двигатель не запускается

Проверьте следующее:

- Проверьте правильность выполнения процедуры пуска двигателя. (➤ Стр. 53)
- Убедитесь, что в баке достаточно топлива.
- Проверьте, не горит ли сигнализатор неисправности (MIL) системы впрыска (PGM-FI).
 - ▶ Если сигнализатор горит, при первой же возможности обратитесь к официальному дилеру Honda.

Стартер не работает

Проверьте следующее:

- Проверьте правильность выполнения процедуры пуска двигателя. (➤ Стр. 35)
- Проверьте, чтобы выключатель двигателя находился в положении  (Run) (Работа). (➤ Стр. 32)
- Проверьте, не перегорел ли предохранитель. (➤ Стр. 86)
- Проверьте, не ослабло ли крепление клемм на аккумуляторной батарее (➤ Стр. 58), и нет ли окислов на клеммах и полюсных выводах аккумуляторной батареи (➤ Стр. 47).
- Проверьте состояние аккумуляторной батареи. (➤ Стр. 85)
 - ▶ Если проблема не исчезла, обратитесь к официальному дилеру Honda для проверки мотоцикла.

Перегрев двигателя (горит индикатор высокой температуры охлаждающей жидкости)

О перегреве двигателя свидетельствует следующее:

- Горит индикатор высокой температуры охлаждающей жидкости.
- Мотоцикл стал хуже ускоряться.

Если такое произошло, остановитесь в безопасном месте на обочине или у края проезжей части и выполните описанные ниже действия. Продолжительная работа двигателя на повышенных холостых оборотах может привести к перегреву двигателя и включению индикатора высокой температуры охлаждающей жидкости.

ПРИМЕЧАНИЕ

Эксплуатация двигателя при чрезмерной температуре охлаждающей жидкости может привести к выходу двигателя из строя.

1. Остановите двигатель с помощью выключателя зажигания. Затем снова поверните выключатель зажигания в положение **I** (On) (Вкл).
2. Убедитесь, что вентилятор радиатора работает, после чего переведите выключатель зажигания в положение **O** (Off) (Выкл).

Если вентилятор не работает:

Возможно, мотоцикл неисправен. Не запускайте двигатель. Доставьте мотоцикл к официальному дилеру Honda.

Если вентилятор работает:

Поверните выключатель зажигания в положение **O** (Off) (Выкл) и дайте двигателю остыть.

3. После того как двигатель остынет, проверьте, нет ли протечек в системе охлаждения. (➡ Стр. 66)

В случае обнаружения протечки:

Не запускайте двигатель. Доставьте мотоцикл к официальному дилеру Honda.

4. Проверьте уровень охлаждающей жидкости в расширительном бачке. (➡ Стр. 66)
 - ▶ При необходимости долейте охлаждающую жидкость.
5. Если пункты 1-4 выполнены, вы можете продолжить движение, но при этом должны внимательно следить за показаниями указателя температуры охлаждающей жидкости.

Сигнализатор низкого давления масла

Если сигнализатор низкого давления масла загорелся на ходу, остановитесь в безопасном месте на обочине или у края проезжей части и остановите двигатель.

ПРИМЕЧАНИЕ

Эксплуатация мотоцикла с низким давлением моторного масла может привести к выходу двигателя из строя.

1. Проверьте уровень моторного масла и долийте его при необходимости. (➡ Стр. 64, 65)
2. Запустите двигатель.
 - ▶ Продолжайте движение, только после того как сигнализатор низкого давления масла погас.

Резкое ускорение может вызвать кратковременное включение сигнализатора низкого давления масла, особенно если уровень масла находится на минимальной отметке или около нее. Если сигнализатор низкого давления масла продолжает гореть при рекомендованном уровне масла, остановите двигатель и обратитесь к официальному дилеру Honda. Если уровень моторного масла в двигателе быстро снижается, это может указывать на протечку в системе смазки или другую серьезную неисправность. Обратитесь к официальному дилеру Honda для проверки мотоцикла.

Сигнализатор неисправности (MIL) системы впрыска (PGM-FI)

Если сигнализатор загорается на ходу, это означает, что в системе электронного впрыска (PGM-FI) присутствует серьезная неисправность. Снижьте скорость и незамедлительно обратитесь к официальному дилеру Honda для проверки мотоцикла.

Сигнализатор антиблокировочной системы (ABS)

Если сигнализатор включается в описанных ниже ситуациях, это указывает на серьезную неисправность системы ABS. Снизьте скорость движения и незамедлительно обратитесь к официальному дилеру Honda для проверки мотоцикла.

- Сигнализатор загорается или начинает мигать во время движения.
- Сигнализатор не загорается при переводе выключателя зажигания в положение **I** (On) (Вкл).
- Сигнализатор не гаснет при достижении скорости выше 10 км/ч.

Если сигнализатор антиблокировочной системы (ABS) продолжает гореть, тормоза мотоцикла сохраняют работоспособность, но без антиблокировочной функции.

Сигнализатор антиблокировочной системы (ABS) может мигать, если вращается вывешенное заднее колесо находящегося на опоре мотоцикла. В этом случае переведите выключатель зажигания в положение **O** (Off) (Выкл), затем обратно в положение **I** (On) (Вкл). Сигнализатор ABS погаснет, когда скорость мотоцикла превысит приблизительно 30 км/ч.

Индикаторы неисправности указателя уровня топлива

При неисправности топливной системы на дисплее указателя уровня топлива отобразятся индикаторы, показанные на иллюстрации.

Если это произошло, при первой же возможности обратитесь к официальному дилеру Honda.

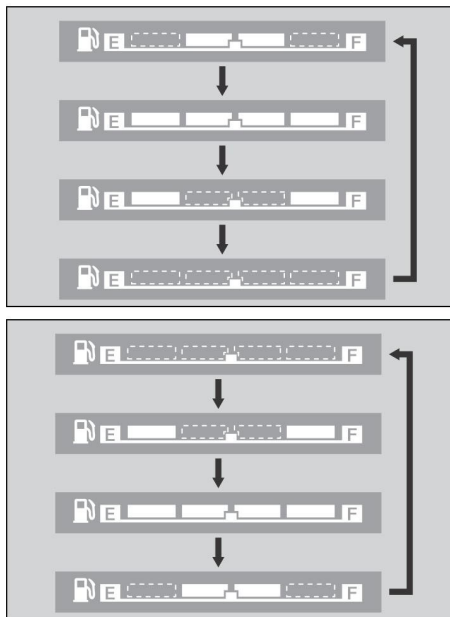
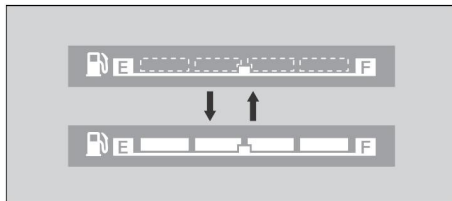

Ремонт проколотой шины и снятие колеса требуют специальных инструментов и навыков. Рекомендуется поручить выполнение этих сервисных операций официальному дилеру Honda. Если был проведен аварийный ремонт шины, в дальнейшем обязательно доставьте мотоцикл к официальному дилеру Honda для проверки/замены шины.

Аварийный ремонт шины при помощи ремонтного комплекта

Если шина получила небольшой прокол, можно воспользоваться ремонтным комплектом для бескамерных шин. Для выполнения аварийного ремонта следуйте прилагаемым к ремонтному комплекту инструкциям.

Движение мотоцикла с отремонтированной в аварийном порядке шиной представляет большую опасность. Запрещается движение со скоростью более 50 км/ч. Незамедлительно доставьте мотоцикл к официальному дилеру Honda для замены шины.



ПРЕДУПРЕЖДЕНИЕ

Постоянная езда на отремонтированной в аварийном порядке шине или камере опасна. Если аварийная заплатка вылетит, вы можете попасть в серьезную аварию, получить тяжелые увечья или погибнуть.

Если вам приходится ехать на мотоцикле с отремонтированной в аварийном порядке шине или камере, соблюдайте осторожность и не превышайте скорость 50 км/ч, пока отремонтированная шина или камера не будет заменена на новую.

Разряженная аккумуляторная батарея

Заряжайте аккумуляторную батарею, используя специальное зарядное устройство для мотоциклетных аккумуляторных батарей.

Перед зарядкой снимите аккумуляторную батарею с мотоцикла.

Не используйте зарядные устройства, предназначенные для автомобильных аккумуляторных батарей.

Зарядные устройства такого типа могут вызвать перегрев мотоциклетной аккумуляторной батареи и ее последующий выход из строя. Если аккумуляторная батарея не заряжается, обратитесь к официальному дилеру Honda.

ПРИМЕЧАНИЕ

Пуск двигателя от внешней автомобильной аккумуляторной батареи не рекомендуется, поскольку это может вывести из строя электрическую систему мотоцикла.

Перегоревшая лампа

На мотоцикле применяются только лампы светодиодного типа. Если какой-либо из светодиодов не загорается, обратитесь к официальному дилеру Honda.

Перегоревший предохранитель

Прежде чем производить действия с предохранителями, внимательно прочтите раздел «Проверка и замена предохранителей». (► Стр. 49)

Блок предохранителей и предохранители

1. Снимите крышку отсека аккумуляторной батареи. (► Стр. 58)
2. Снимите крышки блоков предохранителей.
3. Выньте по очереди каждый предохранитель и проверьте их. Заменяйте перегоревший предохранитель предохранителем такого же номинала.
 - Пинцет для работы с предохранителями расположен на крышке отсека аккумуляторной батареи.
 - Запасные предохранители расположены в блоках предохранителей и на крышке отсека аккумуляторной батареи (чтобы получить доступ к запасному предохранителю, откройте крышку).
4. Закройте крышки блоков предохранителей.
5. Установите детали в последовательности, обратной снятию.

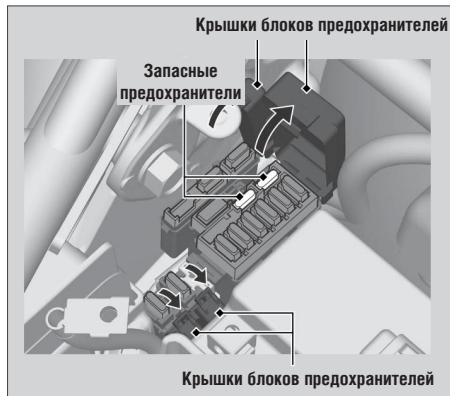

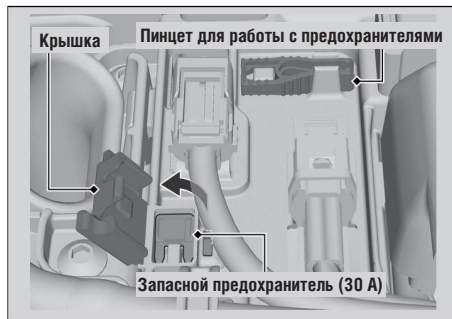

Главный предохранитель

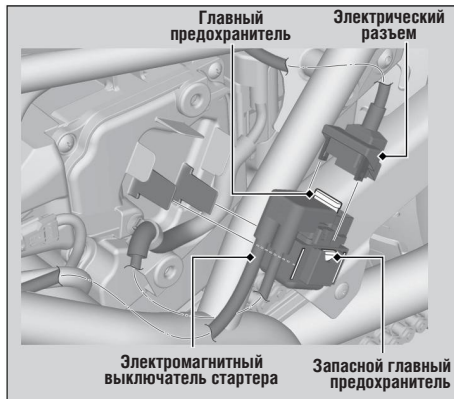

1. Снимите левую боковую панель. (► Стр. 63)
2. Снимите электромагнитный выключатель стартера с крышки воздухоочистителя, затем отсоедините колодку разъема электромагнитного выключателя стартера.
3. Извлеките главный предохранитель и проверьте его исправность. Заменяйте перегоревший предохранитель предохранителем такого же номинала.
 - Запасной предохранитель находится в нижней части электромагнитного выключателя стартера.
4. Установите детали в последовательности, обратной снятию.

ПРИМЕЧАНИЕ

Если предохранитель снова перегорит, это может указывать на неисправность электрооборудования. Обратитесь к официальному дилеру Honda для проверки мотоцикла.

Информация

Ключи.....	Стр. 90
Приборы, органы управления и другое оборудование.....	Стр. 91
Уход за мотоциклом.....	Стр. 93
Хранение мотоцикла.....	Стр. 96
Транспортировка мотоцикла.....	Стр. 97
Вы и окружающая среда.....	Стр. 98
Идентификационные номера.....	Стр. 99
Информационная табличка.....	стр. 100
Нормы выброса отработанных.....	стр. 100
Использование спиртосодержащих видов топлива.....	Стр. 101
Каталитический нейтрализатор.....	Стр. 102

Ключ зажигания/Ключ замка руля

Ключ зажигания

Обязательно запишите номер ключа, прилагаемый к оригинальному ключу. Также продублируйте номер ключа в данном руководстве пользователя. Храните запасные ключи в надежном месте.

Для изготовления дубликата ключа официальному дилеру Honda необходимо предоставить запасной ключ и номер ключа.

Если утрачены все ключи и номер ключа обратитесь к официальному дилеру Honda.

Металлический брелок на ключе зажигания может стать причиной повреждения зоны вокруг замка зажигания.

Приборы, органы управления и другое оборудование

Выключатель зажигания

Если вы надолго оставите мотоцикл с выключателем зажигания в положении **I** (On) (Вкл) и неработающим двигателем, то произойдет разряд аккумуляторной батареи. Запрещается поворачивать ключ зажигания во время езды.

Выключатель двигателя

Используйте выключатель двигателя только в экстренных случаях. Его использование при движении приведет к остановке двигателя, что сделает езду небезопасной. Если для остановки двигателя вы воспользовались выключателем двигателя, то обязательно поверните выключатель зажигания в положение **O** (Off) (Выкл). В противном случае, произойдет постепенный разряд аккумуляторной батареи.

Одометр

При превышении пробега в 999 999 км одометр будет всегда показывать «999,999».

Счетчик пробега за поездку

При превышении пробега в 9999,9 км счетчик пробега за поездку будет сброшен на ноль.

Пакет для документов

Храните Руководство по эксплуатации, регистрационные документы и страховые документы в пластиковом пакете, поместив его с внутренней стороны седла.

см. продолжение

Система выключения зажигания

При падении мотоцикла датчик наклона дает команду на автоматическую остановку двигателя и отключение топливного насоса. Для перезагрузки датчика и пуска двигателя необходимо сначала перевести выключатель зажигания в положение **O** (Off) (Выкл), а затем — в положение **I** (On) (Вкл).

Проскальзывающее сцепление

Проскальзывающее сцепление позволяет предотвратить блокировку заднего колеса мотоцикла при интенсивном торможении двигателем. Кроме того, оно делает управление рычагом сцепления более легким. Заливайте в двигатель этого мотоцикла только моторное масло класса MA. Использование других масел может привести к повреждению проскальзывающего сцепления.

Уход за мотоциклом

Регулярная мойка и полировка очень важны для увеличения срока службы мотоцикла Honda. На чистом мотоцикле проще выявить проблемы в самом начале их развития. Это особенно актуально для тех районов, где присутствует воздействие морской воды или используются противогололедные реагенты, вызывающие коррозию. Мойте мотоцикл после езды по прибрежным или обработанным противогололедными реагентами дорогам.

Мойка

Прежде чем приступить к мойке мотоцикла, дайте двигателю, выпускной трубе с глушителем, тормозам и другим нагретым агрегатам остыть.

1. Тщательно смойте струей воды под низким давлением рыхлые загрязнения с мотоцикла, используя для этого садовый шланг.
2. При необходимости используйте мягкую губку или полотенце для удаления сильных загрязнений.
 - ▶ Особую осторожность проявляйте при мытье ветрового щитка, фар, наружных панелей облицовки и других пластиковых деталей, чтобы не поцарапать их. Не направляйте струю воды на воздухозаборник воздухоочистителя, выходное отверстие глушителя и электрические компоненты.
3. Тщательно сполосните мотоцикл большим количеством чистой воды и вытрите его мягкой и чистой тканью.
4. После высыхания мотоцикла смажьте все подвижные детали.
 - ▶ Следите за тем, чтобы масло не попадало на шины или тормоза. Масло, попавшее на тормозной диск, тормозной барабан или тормозные колодки, существенно снижает эффективность работы тормозов, что может привести к аварии.
5. Смажьте приводную цепь сразу после мойки и просушивания мотоцикла.
6. Нанесите специальный состав на основе воска, чтобы защитить детали от коррозии.
 - ▶ Запрещается применять составы, содержащие агрессивные моющие добавки и растворители. Они могут повредить лакокрасочное покрытие, а также металлические и пластиковые детали мотоцикла. Очистите шины и тормоза от остатков воскового полироля.
 - ▶ Если наружные панели мотоцикла окрашены матовой краской, не применяйте для их обработки восковые полироли.

см. продолжение

Меры предосторожности при мойке

- Не используйте мойки высокого давления.
 - ▶ Мойки высокого давления могут повредить движущиеся детали и электрические компоненты, сделав их неработоспособными.
 - ▶ Вода может попасть в корпус дроссельной заслонки и/или воздухоочиститель.
 - Не направляйте струю воды на глушитель.
 - ▶ Вода, скопившаяся в глушителе, может воспрепятствовать пуску двигателя и вызвать коррозию глушителя.
 - Просушите тормоза.
 - ▶ Вода отрицательно влияет на эффективность тормозов. После мойки совершите небольшую поездку на низкой скорости, периодически пользуясь тормозами, чтобы просушить их.
 - Не направляйте струю воды под седло.
 - ▶ Вода, попавшая в подседельное пространство, может повредить находящиеся в нем документы и вещи.
 - Не направляйте струю воды на воздухоочиститель.
 - ▶ Вода, попавшая в воздухоочиститель, может воспрепятствовать пуску двигателя.
- Не направляйте струю воды на фару.
 - ▶ Внутренние поверхности рассеивателя фары могут временно запотевать, если рассеиватель намочит под дождем или во время мойки. Это не сказывается на функционировании фары.
 - ▶ Любой конденсат на внутренних поверхностях рассеивателя фары должен исчезнуть через несколько минут работы двигателя при включенных фарах. Однако если в рассеивателе появилось большое количество воды или льда, обратитесь к официальному дилеру Honda для проверки мотоцикла.
 - Не используйте воск и полировочные составы на матовых окрашенных поверхностях.
 - ▶ Мойте матовые окрашенные поверхности мягкой тканью или губкой с большим количеством воды, используя мягкое чистящее средство. Вытирайте поверхности насухо мягкой ветошью.

Компоненты из алюминиевого сплава

Алюминий корродирует при контакте с грязью, землей и дорожной солью. Регулярно очищайте детали из алюминиевого сплава и следуйте приведенным ниже указаниям, чтобы избежать появления на них царапин:

- Исключите использование жестких щеток, металлических губок или очистителей, содержащих абразивные или химические вещества.
- Избегайте контактов с бордюрами, не проезжайте через них.

Панели

Следуйте приведенным ниже указаниям, чтобы избежать появления царапин и других дефектов:

- Для мойки используйте мягкую губку и большое количество воды.
- Для удаления въевшейся грязи используйте мягкое моющее средство, которое необходимо тщательно смыть после удаления загрязнения большим количеством воды.
- Избегайте попадания бензина, тормозной жидкости и моющих средств на приборы, панели облицовки и фары.



Выпускная труба и глушитель

В случае окрашенной выпускной трубы и глушителя не используйте для их очистки абразивные средства для кухонной посуды. Используйте для очистки окрашенной поверхности выпускной трубы и глушителя нейтральное моющее средство. Если вы не уверены, окрашена или нет выпускная труба и глушитель скутера, обратитесь за консультацией к официальному дилеру Honda.

Хранение мотоцикла

Если мотоцикл предполагается хранить вне помещения, желательно использовать специальный чехол, закрывающий весь мотоцикл.

Если предполагается длительное хранение мотоцикла, следуйте приведенным ниже рекомендациям:

- Вымойте мотоцикл и обработайте его специальными защитными средствами (кроме поверхностей, окрашенных матовой краской). Нанесите на хромированные поверхности смазку, предохраняющую от коррозии.
- Смажьте приводную цепь. ( Стр. 52)
- Установите мотоцикл на подставку для технического обслуживания, чтобы колеса не касались земли.
- После дождя снимите наружные облицовочные панели и дайте мотоциклу высохнуть.
- Снимите аккумуляторную батарею ( Стр. 58), чтобы избежать ее разряда. Полностью зарядите аккумуляторную батарею и положите ее в темное место с хорошей вентиляцией.
 - ▶ Если аккумуляторная батарея с мотоцикла сниматься не будет, отсоедините провод от «отрицательного» полюсного  вывода, чтобы избежать ее разряда.

При расконсервации мотоцикла после длительного хранения выполните все пункты, указанные в разделе «Регламент технического обслуживания».

Транспортировка мотоцикла

Если мотоцикл нуждается в транспортировке, то он должен быть погружен на специальный прицеп для перевозки мотоциклов либо на грузовой автомобиль или прицеп с платформой, погрузочной рампой или подъемной платформой. В любом случае, он должен быть надежно закреплен стропами. Запрещается буксировать мотоцикл, даже методом частичной погрузки.

ПРИМЕЧАНИЕ

Буксировка мотоцикла может вызвать серьезные повреждения трансмиссии.

Вы и окружающая среда

Являясь обладателем мотоцикла и получая удовольствие от его вождения, не забывайте об охране окружающей среды.

Используйте неагрессивные чистящие средства

Для мойки мотоцикла применяйте биоразлагаемые моющие средства. Не используйте очистители аэрозольного типа, в состав которых входит хлорфторуглерод, разрушающий озоновый слой атмосферы.

Утилизируйте отходы

Сливайте масло и другие токсичные вещества в отдельные емкости и сдавайте на пункты утилизации. Узнайте места расположения местных пунктов утилизации и получите консультации относительно правил утилизации токсичных материалов. Не выбрасывайте отработанное масло в контейнеры для бытового мусора и не выливайте его на землю или в канализацию. Отработанное масло, топливо, охлаждающая жидкость и растворители имеют в своем составе токсичные вещества, которые являются источником загрязнения окружающей среды.

Идентификационные номера

Серийные номера рамы и двигателя служат для идентификации мотоцикла и необходимы при его регистрации. Они могут также потребоваться при заказе запасных частей. Вы должны переписать эти номера и хранить эти записи в надежном месте.

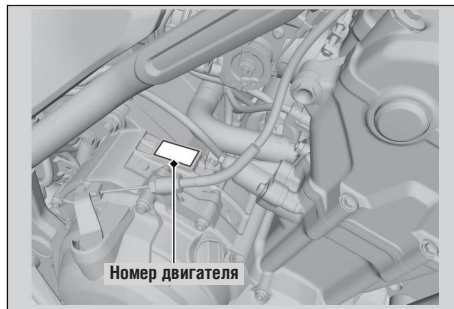
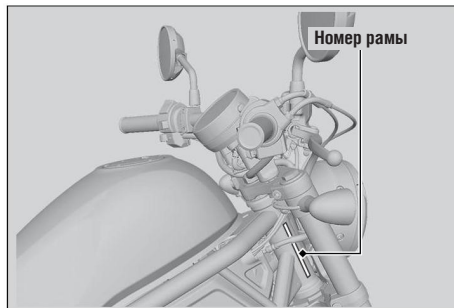

Информационная табличка

Информационная табличка закреплена на раме с правой стороны.

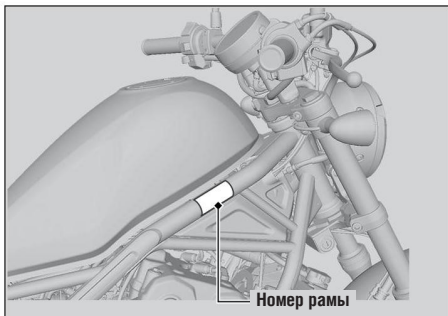

Нормы выброса отработанных газов

Китайский стандарт нормы выброса отработанных газов IV.

Использование спиртосодержащих видов топлива

В некоторых странах для снижения токсичности отработавших газов в качестве топлива используется смесь бензина и спирта. Если предполагается использовать такое топливо, убедитесь, что оно неэтилированное и его октановое число соответствует рекомендуемому для вашего мотоцикла.

Для использования на данном мотоцикле подходят следующие типы топливных смесей:

- Содержащие не более 10% этанола (этилового спирта) по объему.
 - ▶ Топливо, содержащее этанол, может продаваться под названием газохол (бензин + спирт).

Использование топлива, содержащего более 10 % этанола, может привести к следующим последствиям:

- Повреждение лакокрасочного покрытия топливного бака.
- Повреждение резиновых шлангов топливной магистрали.
- Коррозия топливного бака.
- Снижение эксплуатационных характеристик мотоцикла.

ПРИМЕЧАНИЕ

Использование топлива с содержанием спирта, превышающим рекомендуемые значения, может привести к повреждению металлических, пластиковых и резиновых деталей топливной системы.

Если заметно ухудшение эксплуатационных показателей или имеются другие проблемы, попробуйте сменить марку топлива.

Каталитический нейтрализатор

Данная модель мотоцикла оснащена трехкомпонентным каталитическим нейтрализатором. Каталитический нейтрализатор содержит драгоценные металлы, являющиеся катализаторами при высокотемпературном химическом процессе, преобразующем углеводороды (HC), оксид углерода (CO) и оксид азота (NOx), содержащиеся в отработавших газах, в безопасную газовую смесь.

Неисправный каталитический нейтрализатор увеличивает выброс токсичных веществ в атмосферу и может ухудшить эффективность работы двигателя. После исчерпания ресурса каталитического нейтрализатора необходимо установить новый каталитический нейтрализатор, изготовленный компанией Honda (или его полный аналог).

Для защиты каталитического нейтрализатора мотоцикла соблюдайте следующие рекомендации:

- Используйте только неэтилированный бензин. Использование этилированного бензина приводит к выходу из строя каталитического нейтрализатора отработавших газов.
- Поддерживайте двигатель в исправном состоянии.
- Если имеются нарушения сгорания топлива, обратные вспышки, перебои в работе двигателя и другие нарушения в работе, остановите мотоцикл, выключите двигатель и доставьте мотоцикл к официальному дилеру Honda для проверки.

Технические характеристики

■ Основные компоненты

Габаритная длина	2205 мм
Габаритная ширина	820 мм
Габаритная высота	1090 мм
Колесная база	1490 мм
Минимальный дорожный просвет	125 мм
Угол продольного наклона оси поворота колеса	28° 0'
Вылет	110 мм
Снаряженная масса	191 кг
Максимальная грузоподъемность* ¹	174 кг
Максимально допустимая масса с грузом	365 кг
Максимальная нагрузка на ось	Передняя 118 кг Задняя 248 кг
Пассажировместимость	Водитель и один пассажир
Минимальный радиус поворота	2,8 м
Рабочий объем двигателя	471 см ³
Диаметр цилиндра х ход поршня	67.0 х 66.8 мм
Степень сжатия	10.7 : 1
Максимальная мощность	33,6 кВт / 8500 об/мин
Максимальный крутящий момент	43,3 Н·м / 6000 об/мин

Максимальная скорость	155 км/ч	
Преодолеваемый подъем	≥20°	
Средний расход топлива* ²	3,54 л / 100 км * ³	
Топливо	Неэтилированный бензин Рекомендуемое октановое число: 91 (по исследовательскому методу) или выше	
Спиртосодержащее топливо	Содержание не более 10 % ЭТАНОЛА (этилового спирта) по объему	
Вместимость топливного бака	11,2 литров	
Аккумуляторная батарея	YTZ8V или FTZ8V 12 В - 7 А·ч (10HR)	
Передаточные числа	1-я передача	3,285
	2-я передача	2,105
	3-я передача	1,600
	4-я передача	1,300
	5-я передача	1,150
	6-я передача	1,043
Передаточное число (моторная/главная передачи)	2,029 / 2,666	
Тип привода	Цепной	

*¹ Включая водителя, пассажира, весь багаж и дополнительное оборудование.

*² В соответствии с требованиями стандарта GB15744-2019.

*³ В соответствии с циклом испытаний мотоциклов на выбросы загрязняющих веществ (WMTC).

■ Информация по техническому обслуживанию

Размер шины	Передняя	130/90-16M/C 67H
	Задняя	150/80-16M/C 71H
Тип шины	Радиальная, бескамерная	
Рекомендуемые шины	Передняя	DUNLOP D404F QA
	Задняя	DUNLOP D404 QB
Давление воздуха в шинах	Передняя	200 кПа (2,00 кгс/см ²)
	Задняя	200 кПа (2,00 кгс/см ²)
Минимальная глубина протектора	Передняя	1,5 мм
	Задняя	2,0 мм
Свеча зажигания	(по умолчанию) CPR8EA-9 (NGK)	
Зазор между электродами свечи зажигания	0,8 - 0,9 мм	
Частота холостого хода	1200 ± 100 об/мин	
Рекомендуемое моторное масло	Моторное масло Honda для четырехтактных двигателей, классификация по API не ниже SJ, кроме маркированных как Energy Conserving (энергосберегающие) или Resource Conserving (экологичные), вязкость по 10W-30, соответствие классу MA по стандарту JASO T 903	

Заправочная емкость системы смазки двигателя	При замене масла	2,5 литра
	При замене масла и масляного фильтра	2,7 литра
	После разборки двигателя	3,2 литра
Рекомендуемая тормозная жидкость	Honda DOT4	
Заправочная емкость системы охлаждения	1,62 литра	
Рекомендуемая охлаждающая жидкость	Охлаждающая жидкость HONDA PRE-MIX COOLANT	
Рекомендуемая смазка для приводной цепи	Специальная смазка для цепей типа O-ring. При ее отсутствии можно использовать трансмиссионное масло SAE 80 или 90.	
Провисание приводной цепи	25 - 35 мм	
Стандартная приводная цепь	DID 520VF2 или RK 520KL02	
	Число звеньев	112
Стандартные размеры звездочек	Ведущая звездочка	15 зубьев
	Ведомая звездочка	40 зубьев

■ Лампы

Фара головного света	Светодиод
Стоп-сигнал / Задний габаритный фонарь	Светодиод
Передние указатели поворота	Светодиод
Задние указатели поворота	Светодиод
Габаритный фонарь	Светодиод
Подсветка номерного знака	Светодиод

■ Плавкие предохранители

Главный предохранитель	30 А
Другие предохранители	30 А, 15 А, 7.5 А

