

HONDA

The Power of Dreams

**МОТОВЕЗДЕХОД HONDA TRX680FA
РУКОВОДСТВО ПО ЭКСПЛУАТАЦИИ**



Honda TRX680FA
FOURTRAX RINCON

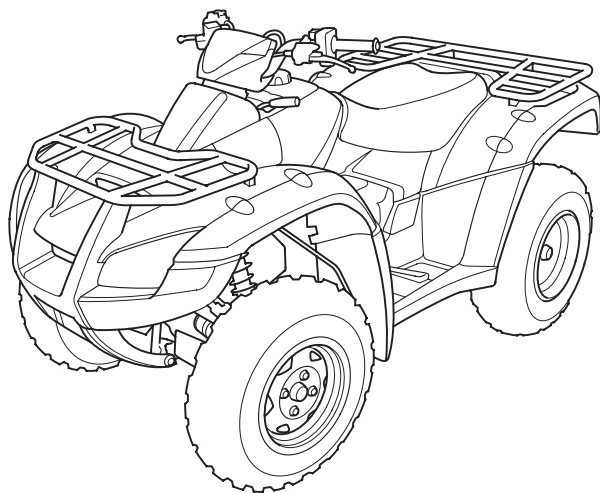

Данное "Руководство" должно рассматриваться как неотъемлемая часть транспортного средства и передаваться следующему владельцу при его продаже.

Все сведения в данном "Руководстве" соответствуют состоянию выпускаемой продукции на дату подписания документа в печать.

Компания Honda Motor Co., Ltd оставляет за собой право в любое время вносить изменения без предварительного предупреждения и без каких-либо обязательств со своей стороны.

Запрещается воспроизводить настоящее "Руководство" или любой его фрагмент без наличия письменного согласия обладателя авторских прав.

Позвольте вас поздравить с приобретением мотовездехода Honda.

Становясь владельцем мотовездехода Honda, вы вливаетесь во всемирную счастливую семью людей, имеющих возможность в полной мере насладиться продукцией компании Honda, которая имеет репутацию производителя товаров исключительно высокого качества.

Ваш мотовездеход Honda предназначен для одного человека для передвижения по пересеченной местности.

Перед началом эксплуатации внимательно ознакомьтесь с устройством мотовездехода и всеми его органами управления. Мы настоятельно рекомендуем бережно относиться к мотовездеходу, осуществляя его техническое обслуживание в полном соответствии с рекомендациями компании - производителя. Обязательно соблюдайте регламент технического обслуживания. Кроме того, необходимо неукоснительно следовать рекомендациям, касающимся обкатки мотовездехода, а также в полном объеме выполнять инструкции по проведению контрольного осмотра мотовездехода перед поездкой и иные виды обслуживания.

Рекомендуется тщательно изучить данное "Руководство" перед тем как приступить к эксплуатации мотовездехода. В "Руководстве" содержится масса информации, рекомендации по правильному использованию мотовездехода, сведения по безопасности, а также полезные подсказки. Чтобы максимально упростить изучение "Руководства", в начале каждого раздела приводится подробный перечень тем. Также имеется оглавление и алфавитный указатель.

Во время чтения данного Руководства вам встретится информация, предваряемая символом ПРЕДУПРЕЖДЕНИЕ. Эта информация поможет вам избежать повреждения мотовездехода и причинения ущерба чужой собственности и окружающей среде.

Куда бы вы ни отправились, соблюдайте меры предосторожности. Придерживаясь дорог и районов, в которых разрешена езда, вы внесете свой вклад в дело защиты окружающей среды и сохраните природу и внедорожные тропы для грядущих поколений.

Введение

При возникновении любых вопросов, или необходимости проведения технического обслуживания или ремонтных работ, помните, что лучше всего с устройством мотовездехода знаком официальный дилер Honda, который готов выполнить все необходимые виды работ к вашему полному удовлетворению.

Счастливого пути!

Несколько слов о безопасности

Ваша безопасность и безопасность окружающих исключительно важны. Поэтому на вашей ответственности лежит обязанность управлять мотовездеходом с соблюдением всех норм безопасности.

Соответствующая информация по мерам предосторожности, размещенная на предупреждающих табличках на самом мотовездеходе и в Руководстве эксплуатации, призвана облегчить вам задачу обеспечения безопасности вождения. Эта информация служит для предупреждения о ситуациях, в которых существует опасность причинения вреда вам и окружающим.

Конечно, невозможно предостеречь о всех рисках, связанных с управлением или обслуживанием мотовездехода. Поэтому в своих действиях вы в первую очередь должны руководствоваться здравым смыслом.

Важная информация, относящаяся к безопасности, будет встречаться вам в различном виде, включая:

Предупреждающие таблички - на самом мотовездеходе.

Информация, относящаяся к безопасности, - в Руководстве по эксплуатации, предваряемая символом внимания  и одним из трех сигнальных слов **ОПАСНОСТЬ**, **ПРЕДОСТЕРЕЖЕНИЕ** или **ВНИМАНИЕ**.

Несколько слов о безопасности

Эти сигнальные слова означают следующее:

ОПАСНОСТЬ

: Вы **ПОГИБНИТЕ** или **ПОЛУЧИТЕ СЕРЬЁЗНЫЕ ТРАВМЫ**, если не будете следовать инструкциям.

ПРЕДУПРЕЖДЕНИЕ

Вы можете **ПОГИБНУТЬ** или **ПОЛУЧИТЬ СЕРЬЁЗНЫЕ ТРАВМЫ**, если не будете следовать инструкциям.

ВНИМАНИЕ

Вы можете **ПОЛУЧИТЬ ТРАВМЫ**, если не будете следовать инструкциям.

Заголовки, относящиеся к безопасности - такие, как важные предостережения или требования осторожности.

Раздел "Безопасность" - относящийся к безопасности, связанной с мотовездеходом.

Инструкции - объясняющие правила грамотной и безопасной эксплуатации мотовездехода.

Всё Руководство по эксплуатации насыщено важной информацией, имеющей отношение к безопасности. Поэтому, пожалуйста, прочтите его внимательно.

На следующих страницах приводится информация о содержании данного "Руководства". На первой странице каждого раздела приводятся все темы, входящие в данный раздел.

Безопасная эксплуатация мотовездехода 1

Важная информация, касающаяся безопасности, а также обзор предупреждающих табличек, размещенных на мотовездеходе.

Приборы и органы управления 9

Места расположения и функции индикаторов, указателей и органов управления мотовездехода, а также инструкции по их применению.

Перед поездкой 43

Важность использования шлема и иного защитного снаряжения, правила подготовки мотовездехода и водителя к поездке, важная информация, касающаяся загрузки мотовездехода.

Общие сведения по управлению мотовездеходом и вождению. 59

Пуск и остановка двигателя, переключение передач, торможение. Кроме того, правила безопасности при езде.

Содержание

Обслуживание мотовездехода Honda	95
Причины, обуславливающие необходимость технического обслуживания. Знания, необходимые перед проведением технического обслуживания мотовездехода. Регламент технического обслуживания. Инструкции по проведению специфических операций по техническому обслуживанию или настройкам мотовездехода.	
Полезные подсказки	171
Правила хранения и перевозки мотовездехода. Информация по охране окружающей среды.	
Действия при непредвиденных обстоятельствах	181
Действия при проколе колеса, незапускающем двигателе и т.д.	
Информация технического характера	203
Идентификационные номера, технические данные и иная информация технического характера.	
Оглавление	212
Перечень всех тем, содержащихся в данном "Руководстве".	
Алфавитный указатель	218

Безопасная эксплуатация мотовездехода

В данном разделе приведена наиболее важная информация и рекомендации, касающиеся обеспечения безопасности эксплуатации мотовездехода. Обязательно найдите время для тщательного изучения данного раздела. В этом разделе также приведена информация о местах расположения предупреждающих табличек на мотовездеходе.

Сведения по мерам безопасности	2
Предупреждающие таблички	5

Сведения по мерам безопасности

Мотовездеход будет служить и доставлять удовольствие в течение многих лет, если вы в полной мере осознаете ответственность за вашу собственную безопасность и понимаете опасности, которые могут встретиться на дороге.

Вы можете сделать очень многое, чтобы обеспечить собственную безопасность при управлении мотовездеходом. Вы найдете много полезных рекомендаций в данном Руководстве по эксплуатации. Ниже приводится несколько наиболее важных таких рекомендаций.

Соблюдайте ограничения по возрасту

Ограничение по возрасту составляет 16 лет. Детям до 16 лет запрещается управлять мотовездеходом.

Всегда надевайте шлем

Это доказанный факт: шлемы существенно снижают число и тяжесть травм головы. Всегда надевайте шлем одобренной в соответствующих инстанциях конструкции. Мы также рекомендуем, чтобы надевать защитные очки, прочную обувь, перчатки и иное защитное снаряжение (стр. 44).

Никогда не перевозите пассажиров

Конструкцией данного мотовездехода предусмотрена перевозка только одного человека. На мотовездеходе не предусмотрено рукояток, подножек и седла для пассажира - поэтому никогда не перевозите на данном мотовездеходе пассажиров. Наличие пассажира крайне затруднит управление и нарушит устойчивость мотовездехода.

Сведения по мерам безопасности

Только внедорожная езда

Данный мотовездеход предназначен исключительно для эксплуатации вне дорог общего пользования. Протектор шин данного мотовездехода не предназначен для движения по дорожному покрытию, мотовездеход не оборудован указателями поворота и иным оборудованием, обязательным при эксплуатации транспортного средства на дорогах общего пользования. При необходимости пересечь проезжую часть с твердым покрытием или дорогу общего пользования следует спешиться и перевести мотовездеход через проезжую часть.

Уделите необходимое время для изучения мотовездехода и практики вождения

Даже если вы прежде эксплуатировали мотовездеходы, уделите необходимое время для изучения устройства данного мотовездехода и способов управления им. Рекомендуется попрактиковаться в безопасном месте до получения необходимых навыков вождения и адаптации к весу и габаритам мотовездехода.

Будьте бдительны и внимательны

Внедорожная езда полна неожиданностей и различных опасностей. Непрерывно отслеживайте местность по ходу движения мотовездехода на предмет появления крупных булыжников, крутых поворотов, корней деревьев и иных препятствий. Поддерживайте безопасную скорость движения, которая позволит заблаговременно обнаружить дорожные препятствия и своевременно среагировать на их появление.

Сведения по мерам безопасности

Никогда не переоценивайте своих способностей

Превышение собственных возможностей - это одна из главных причин несчастных случаев с мотоциклистами. Никогда не превышайте ваших личных возможностей и не двигайтесь быстрее, чем позволяют дорожные условия. Помните, что алкоголь, некоторые лекарственные препараты, утомление и невнимательность могут существенно снизить вашу способность правильно оценивать обстановку и безопасно управлять мотовездеходом.

Не управляйте мотовездеходом после употребления алкоголя

Алкоголь абсолютно несовместим с вождением мотовездехода. Даже одна порция алкоголя понижает вашу способность реагировать на изменение дорожной обстановки, а ваша реакция существенно ухудшается. Поэтому не управляйте мотовездеходом после употребления алкоголя и не позволяйте делать это вашим друзьям.

Содержите мотовездеход в полностью исправном состоянии

Очень важно содержать мотовездеход в полностью исправном состоянии, обеспечивающем необходимую безопасность его эксплуатации. Проведение ремонтных работ в полевых условиях, вдали от ремонтных мастерских подчас невозможно. Во избежание возникновения любого рода неисправностей необходимо в обязательном порядке проводить визуальный контрольный осмотр мотовездехода перед каждой поездкой и неукоснительно соблюдать регламент технического обслуживания

Предупреждающие таблички

Данный мотовездеход оснащен несколькими предупреждающими табличками, на которых указана важная информация. Перед поездкой на мотовездеходе необходимо внимательно ознакомиться с содержанием предупреждающих табличек.

Предупреждающие таблички должны рассматриваться как неотъемлемая часть мотовездехода. Если предупреждающая табличка отклеивается или текст на ней стал трудночитаем, обратитесь к официальному дилеру компании Honda для её замены.

Предупреждающие таблички

CE	TRX680FA 2005	Nominal power	24.6kw
		Dry weight	277kg
HONDA OF SOUTH CAROLINA MFG., INC.		1111 HONDA WAY, TIMMONSVILLE, SOUTH CAROLINA 29161 U. S. A.	
MADE IN USA		H30-014	

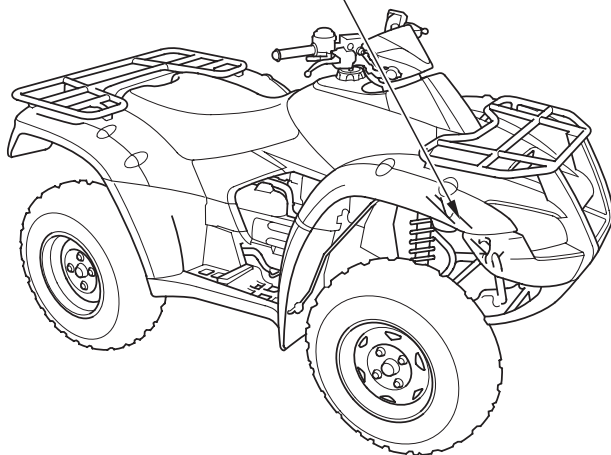

Предупреждающие таблички

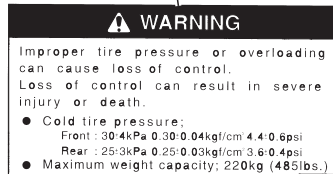
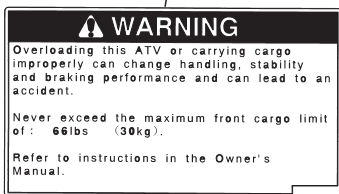
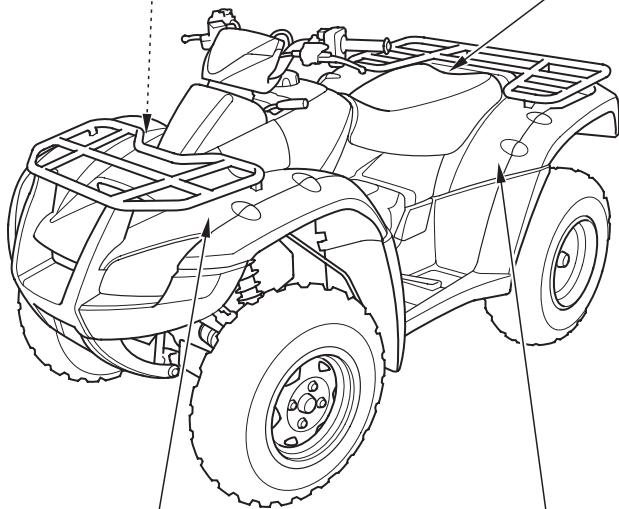

Предупреждающие таблички

⚠ WARNING

UNDER 16

Operating this ATV if you are under the age of 16 increases your chance of severe injury or death.

NEVER operate this ATV if you are under age 16.

BRAKING INFORMATION

With four-wheel drive operating any brake control causes braking at both the front and rear wheels. For detailed braking information, refer to the Owner's Manual.

⚠ WARNING

Overloading this ATV or carrying cargo improperly can change handling, stability and braking performance and can lead to an accident.

Never exceed the maximum rear cargo limit (combined weight on the rear rack and in the storage area) of: 133 lbs (60 kg).

Refer to instructions in the Owner's Manual.

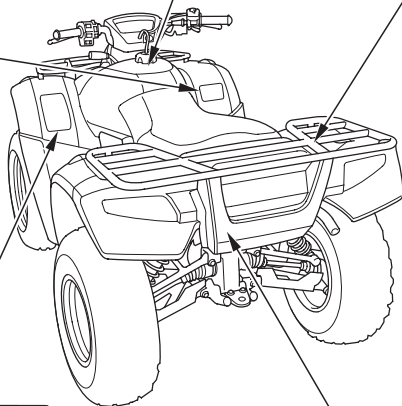

⚠ WARNING

The improper operation of ATVs may result in severe injury or death.

- Read the owner's Manual.
- Follow all warnings and instructions.
- Never use without proper training and instruction.

While riding:

- Never ride too fast for your skills or the conditions.
- Always use proper riding techniques for hills, slopes and rough terrain.
- Use care when changing riding surfaces. ATVs handle differently on different surfaces, such as sand, dirt, or pavement.

- Never carry a passenger, since it would affect balance and steering and may cause you to lose control.
- Avoid operating on public roads, since a collision can occur with another vehicle.
- Never ride after drinking alcohol or using drugs.
- Always wear a helmet, eye protection, and protective gear.

⚠ WARNING

Towing an improperly loaded trailer can cause loss of control.

- Read owner's manual.
- Tow weight limit : 3776N (385kgf) 850lbs
- Tongue weight : 137N (14kgf) 30lbs

Приборы и органы управления

Данный раздел содержит информацию о расположении приборов, индикаторов и органов управления, которые понадобятся вам до или во время вождения мотовездехода.

В данном разделе рассматриваются все устройства, перечисленные на этой странице. Инструкции по использованию иных устройств приведены на страницах других разделов, там, где они наиболее необходимы и полезны.

Расположение частей и механизмов	11
Дисплеи, индикаторы и сигнализаторы	14
Многофункциональный дисплей	18
Индикатор режима трансмиссии	19
Индикатор включенной передачи	20
Сигнализатор замены масла	21
Дисплей одометра / указателя пробега за поездку	22
Счетчик мото-часов	24
Цифровые часы	25
Указатель уровня топлива	26

(продолжение на следующей странице)

Приборы и органы управления

Органы управления и функции	27
Замок зажигания	27
Рычаг переключения передач	28
Переключатель режимов трансмиссии	29
Выключатель режима полного привода	30
Кнопка стартера	31
Выключатель двигателя	31
Выключатель фары	32
Переключатель ближнего и дальнего света фары	32
Кнопка звукового сигнала	32
Стартер с ручным приводом	33
Рычаг акселератора	34
Переключатель передач	35
Рычаг переднего тормоза:	36
Рычаг заднего тормоза	36
Педадь заднего тормоза	36
Стояночный тормоз	37
Гнездо для установки флагштока	38
Сцепное устройство для буксировки прицепа	39
Разъем для подключения дополнительного оборудования	40

Расположение частей и механизмов

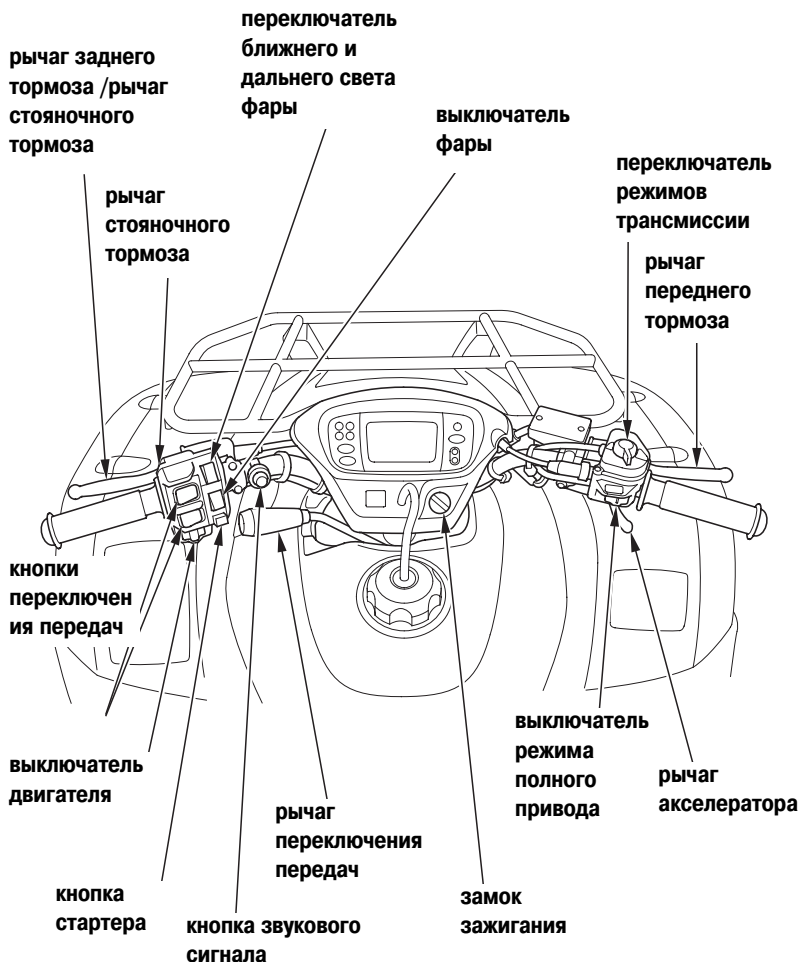

Расположение частей и механизмов

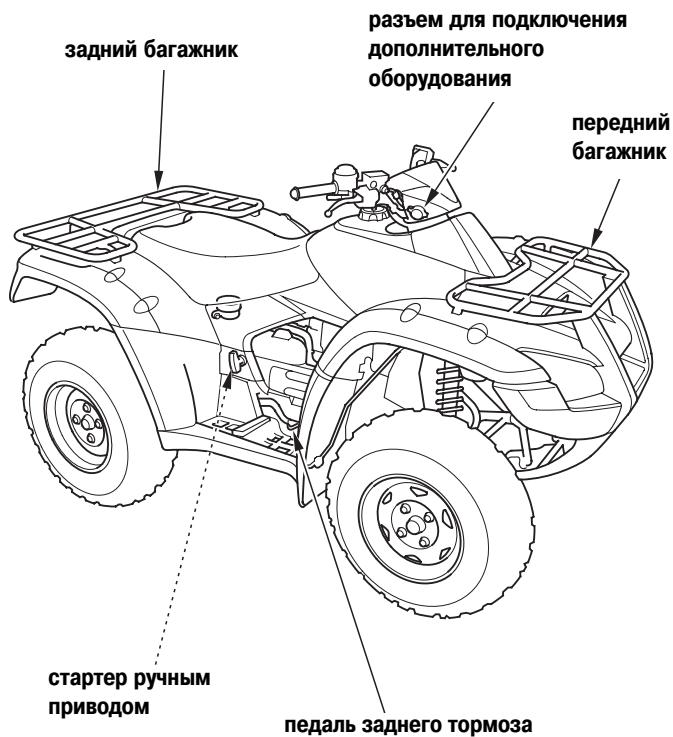

Расположение частей и механизмов

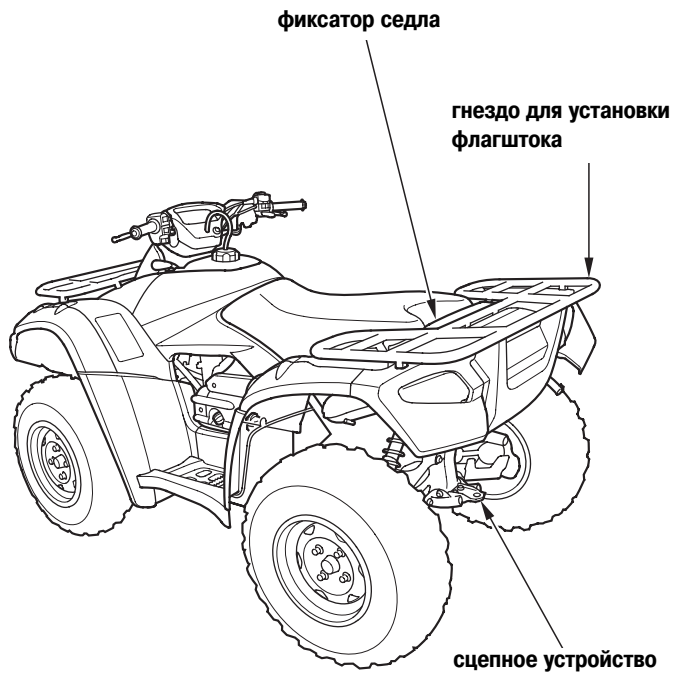

Дисплеи, индикаторы и сигнализаторы

Данные дисплеи, сигнализаторы и индикаторы служат для информирования о состоянии узлов и механизмов мотовездехода, предупреждения о наличии возможных неисправностей. Кроме того, они делают поездки безопаснее и комфортнее. Регулярно считывайте показания приборов. Их назначение рассматривается на последующих страницах.

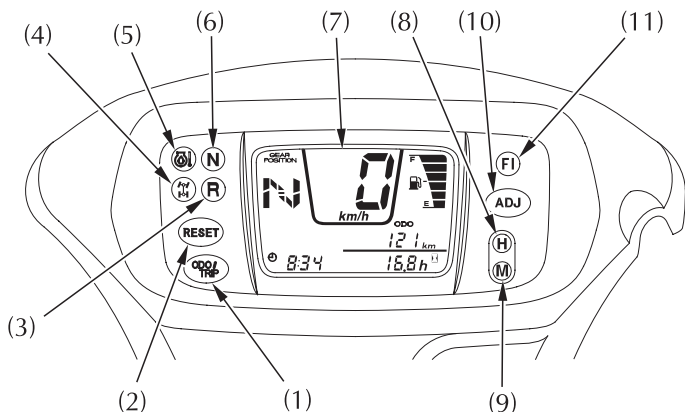

- | | |
|--|--|
| 1) кнопка переключения режимов отображения показаний одометра/указателя пробега за поездку | (6) индикатор нейтрали |
| (2) Кнопка RESET (СБРОС) | (7) многофункциональный дисплей |
| (3) индикатор передачи заднего хода | (8) кнопка установки значения часов |
| (4) индикатор включения полного привода | (9) кнопка установки значения минут |
| (5) сигнализатор высокой температуры моторного масла/охлаждающей жидкости | (10) Кнопка ADJ (ВВОД) |
| | (11) Сигнализатор системы управления двигателем PGM-FI |

Проверка ламп

Сигнализатор высокой температуры моторного масла/высокой температуры охлаждающей жидкости, индикатор включения полного привода, индикатор нейтрали, индикатор заднего хода и сигнализатор системы управления двигателем PGM-FI включаются при переводе ключа зажигания в положение ON (I) (ВКЛ), что позволяет убедиться в исправности их работы.

Эти индикаторы и сигнализаторы остаются включенными до запуска двигателя.

Описание сигнализатора находится на стр. 16 в разделе: **Проверка ламп**

Дисплей, индикаторы и сигнализаторы

Индикаторы включения нейтральной передачи и передачи заднего хода включаются при включении зажигания и горят до тех пор, пока не будет включена другая передача (для версий, оборудованных индикаторами).

Если какой-либо индикатор не включается в установленном режиме, обратитесь к официальному дилеру Honda.

Режим самодиагностики дисплея

При повороте ключа зажигания в положение ON (ВКЛ) многофункциональный дисплей (1) в течение непродолжительного времени отображает все режимы и сегменты цифровой индикации, чтобы вы могли убедиться в исправном функционировании жидкокристаллического дисплея.

На стр. 17 находится описание дисплеев в разделе: **Режим самодиагностики дисплея**

Если какой-либо элемент дисплея не включается в установленном режиме, обратитесь к официальному дилеру Honda.

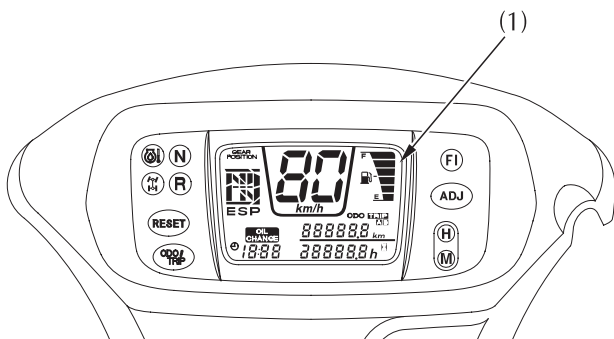

(1) многофункциональный дисплей

Дисплеи, индикаторы и сигнализаторы

1	Кнопка переключения отображения одометра/указателя пробега за поездку	Служит для выбора режимов отображения показаний одометра или указателей пробега за поездку А и Б (стр. 22). Также данная кнопка используется для переустановки сигнализатора замены моторного масла (стр. 21).
2	Кнопка СБРОС	Служит для обнуления показаний указателя пробега за поездку (стр. 23). Также данная кнопка используется для переустановки сигнализатора замены моторного масла (стр. 21).
3	Индикатор передачи заднего хода	Высвечивается при включении нейтральной передачи. Проверка ламп
4	Индикатор включения полного привода	Включается при включении полного привода. При наличии неисправности в системе переключения режимов трансмиссии индикатор будет мигать. При первой же возможности обратитесь к официальному дилеру Honda. Проверка ламп.
5	Сигнализатор высокой температуры моторного масла/охлаждающей жидкости	Включается, если температура моторного масла достигнет значения, эксплуатация при котором приведет к резкому сокращению ресурса двигателя. Если сигнализатор включится во время движения, немедленно остановите мотовездеход, остановите двигатель и дайте ему остыть. См. стр. 192. Проверка ламп.
6	Индикатор нейтральной передачи	Высвечивается при включении нейтральной передачи. Проверка ламп.

Дисплеи, индикаторы и сигнализаторы

7	Многофункциональный дисплей	Данный дисплей может выполнять следующие функции Проверка ламп.
	Индикатор режима трансмиссии	Показывает выбранный режим трансмиссии (стр. 19).
	Индикатор включенной передачи	Показывает выбранную передачу (стр. 20).
	Спидометр	Показывает скорость движения.
	Указатель уровня топлива	Показывает приблизительно остаток топлива в баке (стр. 26).
	Сигнализатор замены масла	Включается при приближении регламентированного срока замены моторного масла (стр. 21).
	Одометр	Показывает общий пробег (стр. 22).
	Указ. пробега за поездку	Показывает пробег за поездку (стр. 22).
	Счетчик мото-часов	Показ. кол-во мото-часов (до 1-го знака после запятой), отработанных мотовездеходом (стр. 24).
	Цифровые часы	Показывают часы и минуты (стр. 25).
8	Кнопка установки значения часов	Служит для установки значения часов дисплея цифровых часов (стр. 25).
9	Кнопка установки значения минут	Служит для установки значения минут дисплея цифровых часов (стр. 25).
10	Кнопка ADJ (ВВОД)	Служит для установки цифровых часов (стр. 25).
11	Сигнализатор системы управления двигателем PGM-FI	Высвечивается при нарушениях функционирования системы управления двигателем PGM-FI (Programmed Fuel Injection). Также должен при включении зажигания высвечиваться на несколько секунд, а затем гаснуть. В любых других случаях высвечивания снизьте скорость и как можно скорее доставьте мотовездеход к официальному дилеру компании Honda. Проверка ламп.

Дисплеи, индикаторы и сигнализаторы

Многофункциональный дисплей

Многофункциональный дисплей (1) выполняет следующие функции:

Индикатор режима трансмиссии	Спидометр	Цифровые часы
Индикатор выбранной передачи	Одометр	Счетчик мото-часов
Сигнализатор замены моторного масла	Указатель пробега за поездку	Указатель уровня топлива

Показания цифровых часов сбрасываются при отсоединении аккумуляторной батареи.

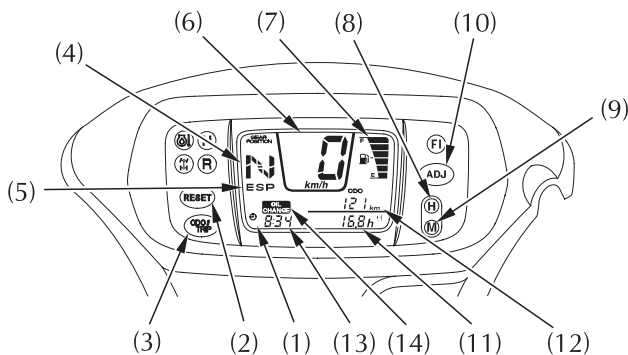

- | | |
|---|--|
| (1) многофункциональный дисплей | (8) кнопка установки значения часов |
| (2) Кнопка RESET (СБРОС) | (9) кнопка установки значения минут |
| (3) кнопка переключения режимов отображения показаний одометра/указателя пробега за поездку | (10) Кнопка ADJ (ВВОД) |
| (4) индикатор выбранной передачи | (11) счетчик мото-часов |
| (5) индикатор режима трансмиссии | (12) одометр/ указатель пробега за поездку |
| (6) спидометр | (13) цифровые часы |
| (7) указатель уровня топлива | (14) сигнализатор замены моторного масла |

Дисплей, индикаторы и сигнализаторы

Индикатор режима трансмиссии

При включении зажигания индикатор (1) режима трансмиссии отображает выбранный режим трансмиссии.

При выборе ручного режима переключения передач ESP индикатор (1) режима трансмиссии будет отображать символ ESP. При включении автоматического режима переключения передач AUTO символ ESP гаснет.

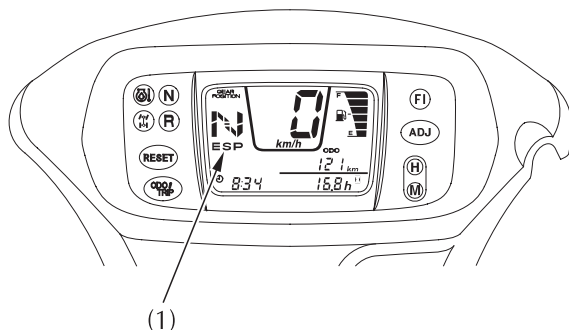

(1) индикатор режима трансмиссии

Дисплеи, индикаторы и сигнализаторы

Индикатор включенной передачи

При включении зажигания индикатор (1) режима трансмиссии отображает символ включенной передачи.

Индикатор отображает: Букву N при включении нейтральной передачи, букву R при включении передачи заднего хода и цифры от 1 до 3 при включении соответствующих передач в режиме ручного переключения передач ESP.

Символ "- -" будет отображаться, если передача включена некорректно. Перед началом движения проверьте правильность отображения выбранной передачи.

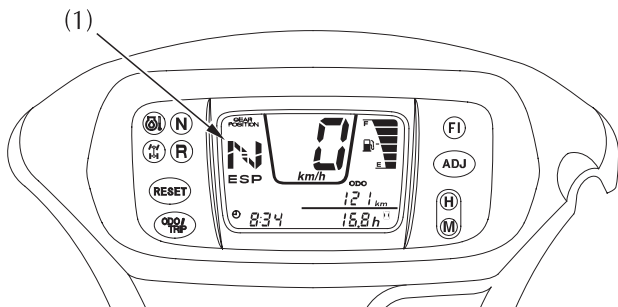

(1) индикатор выбранной передачи

Дисплей, индикаторы и сигнализаторы

Сигнализатор замены масла

Сигнализатор (1) замены моторного масла включается, когда показания одометра или счетчика мото-часов приближаются к значениям, установленным Регламентом технического обслуживания для выполнения очередной замены моторного масла.

После замены масла необходимо переустановить сигнализатор.

Для переустановки сигнализатора необходимо одновременно нажать и удерживать более двух секунд кнопку (2) выбора отображения одометра/указателя пробега за поездку и кнопку RESET (СБРОС). Сигнализатор погаснет.

Если замена масла была произведена до включения сигнализатора, сигнализатор необходимо переустановить. При этом сигнализатор должен включиться на две секунды, и затем погаснуть. Это указывает на то, что сигнализатор переустановлен.

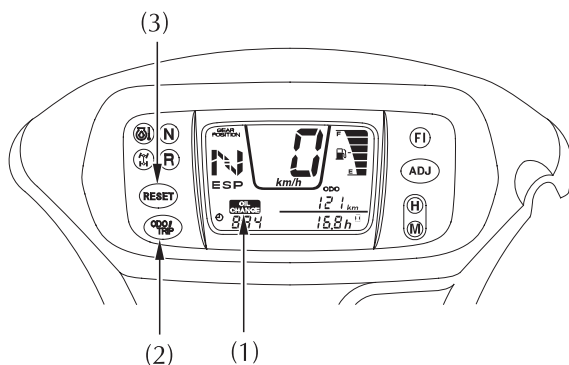

- (1) сигнализатор замены моторного масла
- (2) кнопка переключения режимов отображения показаний одометра/указателя пробега за поездку
- (3) Кнопка RESET (СБРОС)

Дисплеи, индикаторы и сигнализаторы

Дисплей одометра / указателя пробега за поездку

Дисплей имеет две функции: отображение показаний одометра (1) и указателя пробега за поездку.

Указатель пробега за поездку может работать в двух режимах, "А" (2) и "В" (3). Одометр регистрирует совокупное расстояние (в километрах), пройденное мототехникой со включенным зажиганием.

Указатель пробега за поездку фиксирует расстояние, пройденное мототехникой со включенным зажиганием за одну поездку.

Для перехода от режима отображения показаний одометра в режим отображения показаний указателей пробега за поездку нажмите и отпустите кнопку переключения режимов отображения показаний одометра/указателя пробега за поездку.

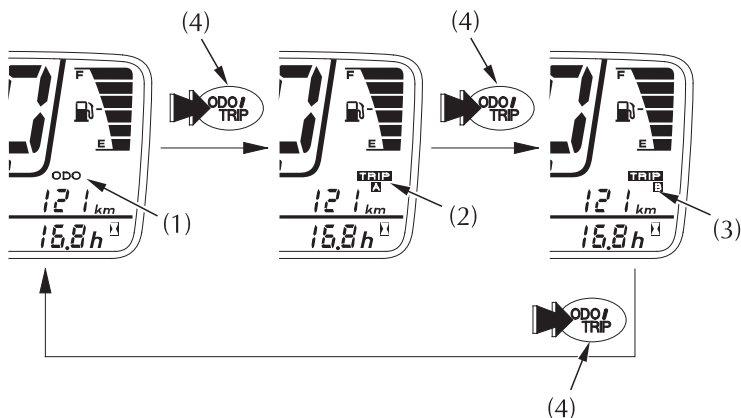

- (1) одометр
- (2) указатель пробега за поездку "А"
- (3) указатель пробега за поездку "Б"
- (4) кнопка переключения режимов отображения показаний одометра/указателя пробега за поездку

Дисплеи, индикаторы и сигнализаторы

Для обнуления показаний указателя пробега за поездку нажмите и удерживайте кнопку (5) RESET (СБРОС) более двух секунд в режиме индикации соответствующего указателя пробега за поездку.

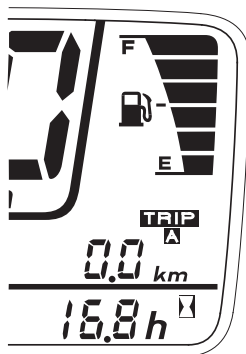
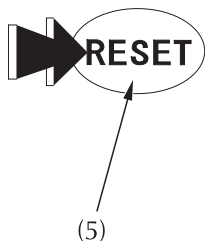

(5) Кнопка RESET (СБРОС)

Дисплеи, индикаторы и сигнализаторы

Счетчик мото-часов

Счетчик мото-часов (1) служит для отображения при включенном зажигании совокупного количества отработанных мотозвездеходом мото-часов. Обеспечивает точную информацию для проведения периодического технического обслуживания.

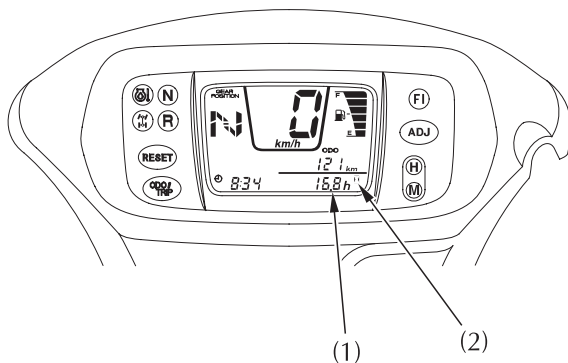

(1) счетчик мото-часов

(2) метка счетчика мото-часов

Дисплей, индикаторы и сигнализаторы

Цифровые часы

Служат для отображения часов и минут при включенном зажигании.

Для установки времени следуйте процедуре:

1. Включите зажигание, повернув ключ в положение ON (ВКЛ).
2. Для включения режима установки один раз нажмите кнопку ADJ (ВВОД).
3. Для установки значения часов нажмите кнопку установки значения часов (2). Для перехода через несколько значений нажмите и удерживайте кнопку установки значения часов. Через две секунды после нажатия кнопки значение часов начнет изменяться. Отпустите кнопку, когда на дисплее отобразится требуемое значение.
4. Для установки значения минут нажмите кнопку установки значения минут (3). Для автоматического перехода через несколько значений нажмите и удерживайте кнопку установки значения минут. Через две секунды после нажатия кнопки значение минут начнет изменяться. Отпустите кнопку, когда на дисплее отобразится требуемое значение.
Для обнуления индикации минут одновременно нажмите и удерживайте минутную и часовую кнопки в течение двух секунд.
5. Нажмите кнопку ADJ (ВВОД), когда на дисплее отобразится требуемое значение. Дисплей перестанет мигать.

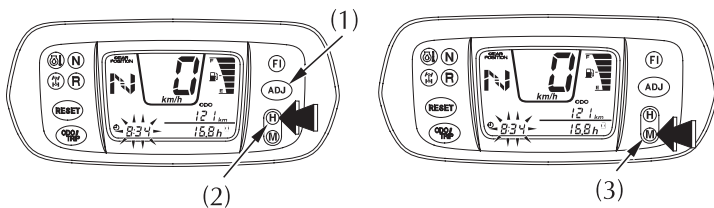

- (1) Кнопка ADJ (ВВОД)
(2) кнопка установки значения часов

- (3) кнопка установки значения минут

Дисплеи, индикаторы и сигнализаторы

Указатель уровня топлива

Указатель (1) уровня топлива служит для отображения приблизительного остатка топлива. Емкость топливного бака:

17,0 л

Если мигают сигнализатор низкого уровня топлива (3) и деление E (2) на указателе уровня топлива, это означает, что уровень топлива низок и необходимо как можно скорее заправить бак топливом. При этом приблизительный остаток топлива в баке составляет:

4,1 л

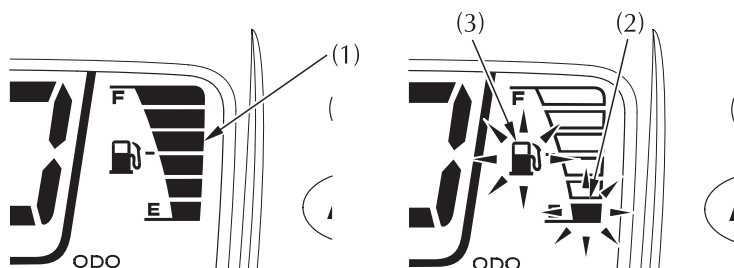

(1) указатель уровня топлива
(2) Деление E

(3) сигнализатор низкого уровня топлива

При наличии неисправности в системе индикации уровня топлива включатся и будут мигать все деления шкалы. В этом случае обратитесь к официальному дилеру Honda.



Органы управления и функции

Замок зажигания

Замок зажигания (1) служит для запуска и остановки двигателя (стр. 66). Вставьте ключ и поверните его по часовой стрелке для перехода в положение ON (I) (ВКЛ).

ЦЕНТР РУЛЯ

Положения замка зажигания	Функционирование
Положение ON (I)	Питание подаётся во все электрические цепи.
Положение OFF (O)	Электрические цепи не функционируют.

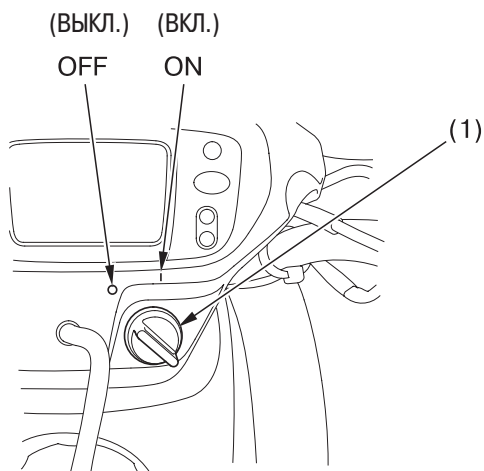

I ON (ВКЛ.)
O OFF (ВЫКЛ.)

(1) замок зажигания

Органы управления и функции

Рычаг переключения передач

Рычаг (1) переключения передач имеет три фиксируемых положения: Переднего хода (D), Нейтральной передачи (N) и Передачи заднего хода (R). См. разделы Переключение передач (стр. 71) и **Движение задним ходом** (стр. 77).

ЛЕВАЯ ЧАСТЬ КОЖУХА РУЛЯ

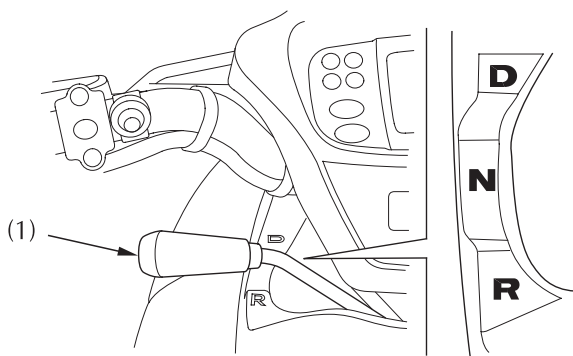

(1) рычаг переключения

Переключатель режимов трансмиссии

Переключатель (1) режимов трансмиссии имеет два положения AUTO (АВТО) и ESP (РУЧНОЙ РЕЖИМ). См. раздел *Переключение передач* на стр. 71.

ПРАВАЯ РУКОЯТКА

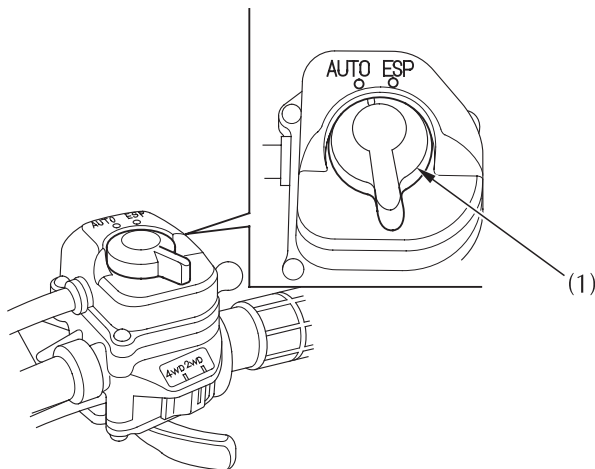

(1) переключатель режимов трансмиссии

Органы управления и функции

Выключатель режима полного привода

Данный мотовездеход оборудован выключателем полного привода трансмиссии, который служит для выбора режима трансмиссии. Выберите режим работы трансмиссии, наиболее подходящий для условий движения.

Выключатель полного привода трансмиссии расположен над рычагом акселератора. Для включения требуемого режима работы трансмиссии необходимо переместить выключатель в соответствующее положение.

Текущий режим работы трансмиссии отображается индикатором (2) режимов трансмиссии.

Задний привод: индикатор полного привода выключается. режим полного привода: индикатор полного привода включен.

Режим полного привода трансмиссии может быть включен только при работающем двигателе.

Режим полного привода выключается при включении заднего привода либо после остановки двигателя.

При запуске двигателя по умолчанию включается режим заднего привода независимо от положения выключателя.

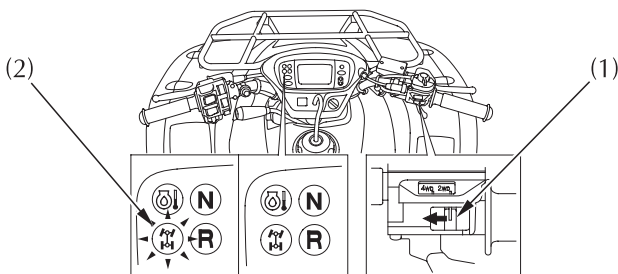

Режим полного привода Режим заднего привода

(1) выключатель режима полного привода (2) индикатор включения полного привода

Кнопка стартера



ЛЕВАЯ РУКОЯТКА

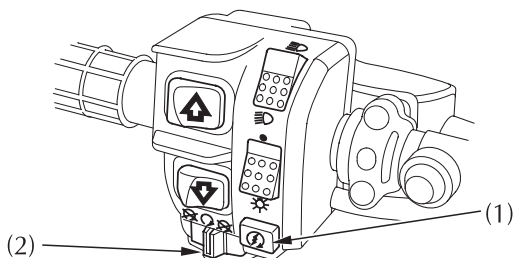

- (1) кнопка стартера
- (2) выключатель двигателя

- ПУСК ДВИГАТЕЛЯ (СТАРТЕР)
- Положение OFF (ВЫКЛ)
- РАБОТА

Кнопка стартера (1) используется для запуска двигателя. Двигатель запускается нажатием на кнопку. **Процедуру запуска** см. на стр. 67.

При нажатии на кнопку стартера электродвигатель стартера начинает проворачивать вал двигателя. Стартер не будет работать, если при нажатии на кнопку стартера выключатель двигателя находится в положении OFF (ВЫКЛ) .

Выключатель двигателя



Выключатель двигателя (2) служит для экстренной остановки двигателя. Для остановки двигателя переместите выключатель в любое из положений OFF (ВЫКЛ). Двигатель не запустится, если выключатель двигателя будет находиться в положении OFF (ВЫКЛ). Во всех штатных режимах, даже при остановленном двигателе, данный выключатель должен находиться в положении RUN (РАБОТА).

Если мотовездеход остановлен и при этом замок зажигания находится в положении ON () (ВКЛ), а выключатель двигателя в положении OFF (ВЫКЛ), это может привести к разряду аккумуляторной батареи. Для предотвращения разряда батареи замок зажигания следует установить в положение OFF () (ВЫКЛ).

Органы управления и функции

Выключатель фары



ЛЕВАЯ РУКОЯТКА

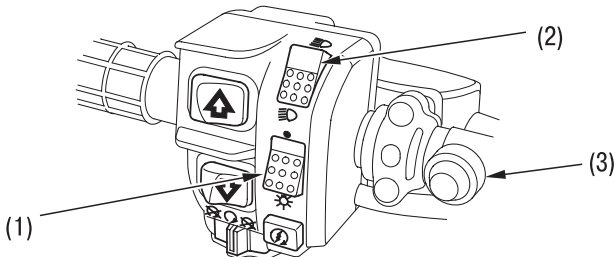

(1) выключатель фары

☀ ON Положение ON (ВКЛ)

● OFF Положение OFF (ВЫКЛ)

(2) переключатель ближнего и дальнего света фары

≡ D HI Положение HI (Дальний свет фар)

≡ D LO Положение LO (Ближний свет фар)

(3) кнопка звукового сигнала

Выключатель фары (1) служит для включения (☀) и выключения (●) фар. Для включения или выключения фары переведите выключатель в положение ON ☀ (ВКЛ) или OFF (●) (ВЫКЛ), соответственно.

Переключатель ближнего и дальнего света фары



Данный выключатель служит для переключения ближнего и дальнего света фар. Положение HI (≡ D) соответствует дальнему свету фар, положение LO (≡ D) соответствует ближнему свету фар.

Кнопка звукового сигнала

Нажмите на кнопку (3) для включения звукового сигнала.

Стартер с ручным приводом

ПРАВАЯ СТОРОНА

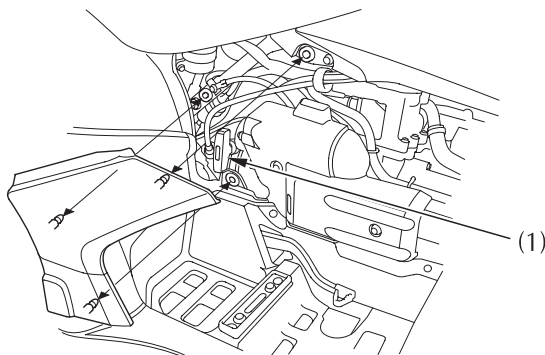

(1) стартер с ручным приводом

Стартер (1) с ручным приводом служит для запуска двигателя при разряженной аккумуляторной батарее. **Процедуру запуска с помощью стартера с ручным приводом** см. на стр. 70.

Органы управления и функции

Рычаг акселератора

ПРАВАЯ РУКОЯТКА

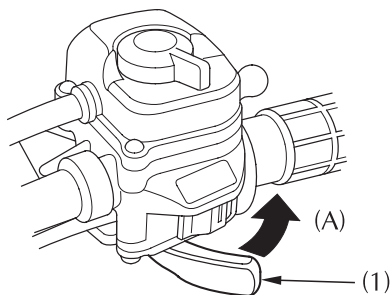

(1) рычаг акселератора

(A) чтобы открыть дроссельную заслонку

Рычаг акселератора служит для управления частотой вращения вала двигателя. Для увеличения частоты вращения вала двигателя нажмите на рычаг (1) дроссельной заслонки большим пальцем. Для уменьшения частоты вращения вала двигателя убавьте усилие на рычаге дроссельной заслонки. При убиении большого пальца дроссельная заслонка автоматически закрывается (положение холостого хода двигателя).

Переключатель передач

В режиме ручного переключения передач ESP используется два переключателя. Данные переключатели служат для включения повышающей либо понижающей передачи. Для включения повышающей передачи необходимо нажать переключатель (1) повышающей передачи. Для включения понижающей передачи необходимо нажать переключатель (2) понижающей передачи. См. раздел **Переключение передач** на стр. 71.

ЛЕВАЯ РУКОЯТКА

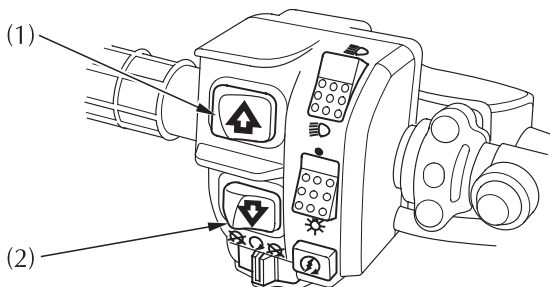

- (1) кнопка переключения на повышающую передачу (2) кнопка переключения на понижающую передачу

Органы управления и функции

Рычаг переднего тормоза

Рычаг переднего тормоза служит для замедления мотовездехода или его остановки. Для замедления или остановки мотовездехода нажмите на рычаг. Информация, касающаяся **техники торможения**, находится на стр. 79.

Рычаг заднего тормоза

Рычаг заднего тормоза служит для замедления мотовездехода или его остановки. Для замедления или остановки мотовездехода нажмите на рычаг. Информация, касающаяся **техники торможения**, находится на стр. 79.

Педаль заднего тормоза

Педаль заднего тормоза служит замедления мотовездехода или его остановки. Для замедления или остановки мотовездехода нажмите на педаль. Информация, касающаяся **техники торможения**, находится на стр. 79.

Стояночный тормоз

ЛЕВАЯ РУКОЯТКА

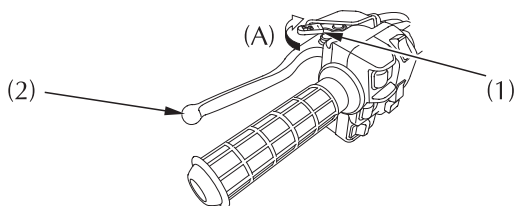

(1) рычаг блокировки тормоза

(A) для блокировки

(2) рычаг заднего тормоза/стояночного тормоза

Рычаг (1) блокировки, расположенный на рычаге (2) заднего тормоза, позволяет использовать этот тормоз в качестве стояночного. Для включения стояночного тормоза необходимо выжать левой рукой рычаг заднего тормоза, после чего правой рукой заблокировать рычаг блокировки. См. раздел **"Стоянка"** на стр. 93.

Включение стояночного тормоза активирует стоп-сигналы. Во избежание разрядки аккумуляторной батареи выключайте зажигание при использовании стояночного тормоза.

Органы управления и функции

Гнездо для установки флагштока

СЗАДИ СПРАВА

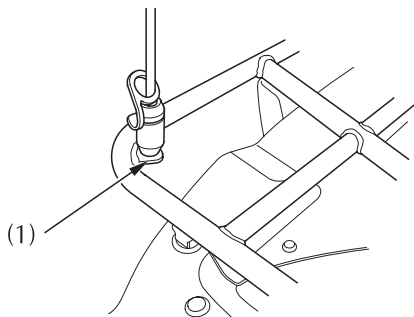

(1) гнездо для установки флагштока

Флагшток относится к дополнительному оборудованию. Приобрести его можно у официального дилера Honda. Для установки флагштока в гнездо (1) воспользуйтесь инструкциями, которые прилагаются к комплекту флагштока.

Флагшток обязателен для использования в некоторых районах. Перед началом эксплуатации справьтесь о требованиях местного законодательства.

Сцепное устройство для буксировки прицепа

ЗАДНЯЯ СТОРОНА

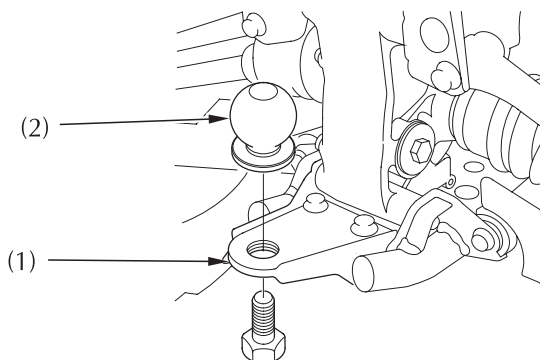

(1) сцепное устройство

(2) шаровой шарнир

Сцепное устройство (1) расположено на задней оси мотовездехода. Для использования сцепного устройства необходимо применение шарового шарнира (2) соответствующего размера, который указан производителем прицепа.

Для установки шарового шарнира и правильного использования сцепного устройства воспользуйтесь инструкциями фирмы-производителя прицепа. **Информация об ограничениях загрузки и инструкции по эксплуатации прицепа** находятся на стр. 53.

Органы управления и функции

Разъем для подключения дополнительного оборудования

ПРАВАЯ ПЕРЕДНЯЯ ЧАСТЬ

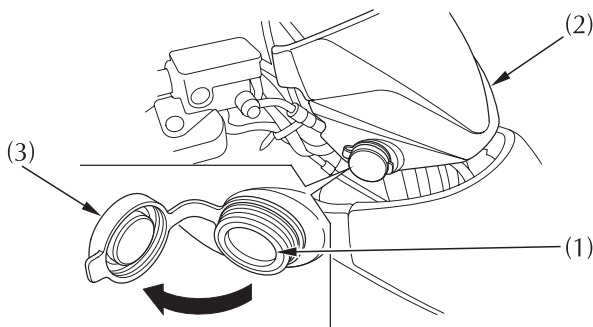

- (1) разъём для подключения
дополнительного оборудования
- (2) крышка счетчика
- (3) крышка

Разъем (1) для подключения дополнительного оборудования расположен на правой стороне крышки счетчика (2). Разъем может быть использован для подключения фонаря, радиопередатчика, мобильного телефона и т.д.

ПРИМЕЧАНИЕ

Не подключайте нагревательные приборы, например, автомобильный прикуриватель, к разъему. Это может вывести разъем из строя.

Чтобы воспользоваться разъемом, включите зажигание (I) и запустите двигатель. После этого выключите фары (●) и откройте крышку разъема (3).

Перед использованием разъема для подключения дополнительного оборудования необходимо запустить двигатель и выключить фары. В противном случае существует опасность разрядки аккумуляторной батареи.

Характеристики разъема: постоянный ток 12 В, 120 Вт (10 А) или менее.

При превышении данных параметров плавкий предохранитель может выйти из строя. Смотрите раздел **Перегоревший предохранитель** на стр. 194.

После использования дополнительного оборудования извлеките его розетку из разъема и закройте разъем крышкой.

Старайтесь не заливать эту зону водой при мойке мотовездехода

Перед началом движения убедитесь, что вы и мотовездеход готовы к поездке. Чтобы помочь вам в подготовке к поездке, в данной секции помещена информация о том, как правильно оценить степень готовности к поездке, приведен перечень операций, подлежащих выполнению в рамках обязательного контрольного осмотра перед поездкой и объясняется как правильно настроить мотовездеход, чтобы обеспечить комфорт, удобство и безопасность езды. В данном разделе также помещена информация, касающаяся правильной загрузки мотовездехода.

Вы готовы к поездке?	44
Защитная экипировка	44
Практические занятия	46
Возрастные ограничения	47
Запрет на перевозку пассажиров	47
Запрет на употребление алкоголя или наркотиков	48
Готовность мотовездехода к поездке	49
Осмотр перед поездкой	49
Максимальная допустимая нагрузка и рекомендации	53
Загрузка	53
Максимальная допустимая нагрузка	54
Рекомендации по загрузке	55
Использование аксессуаров и внесение изменений в конструкцию мотовездехода	56
Аксессуары	56
Изменения конструкции	57

Вы готовы к поездке?

Перед началом эксплуатации мотовездехода рекомендуется:

- Внимательно ознакомиться с содержанием Руководства по эксплуатации и предупреждающих табличек, расположенных на мотовездеходе.
- Убедиться в том, что вы поняли и усвоили прочитанное.
- Ознакомиться с тем, как функционируют все органы управления.

Перед каждой поездкой убедитесь в том, что:

- Вы здоровы и находитесь в хорошей физической и психической форме.
- Вы используете мотоциклетный шлем установленного образца (ремешок шлема должен быть застегнут должным образом), а также средства для защиты глаз и иное защитное снаряжение.
- Вы не употребляли алкоголь либо наркотические средства.

Защитная экипировка

Для вашей безопасности мы настоятельно рекомендуем, чтобы при управлении мотовездеходом всегда надевать мотоциклетный шлем установленного образца, защитные очки, сапоги, длинные брюки, рубашку или куртку с длинными рукавами.

Хотя полностью обеспечить защиту невозможно, соответствующая защитная одежда может снизить вероятность травмирования.

При выборе надлежащего защитного снаряжения руководствуйтесь рекомендациями следующего характера.

Шлемы и защитные очки

Мотоциклетный шлем является наиболее важным элементом защитной экипировки, поскольку он обеспечивает наилучшую защиту головы. Шлем должен соответствовать размеру головы, быть удобным, но не болтаться.

Шлем, не закрывающий лицо, обеспечивает определённую защиту, но лучше иметь более безопасный интегральный шлем, обеспечивающий защиту всей головы. Всегда защищайте глаза от ветра, пыли и осадков прозрачным щитком или очками.

ПРЕДУПРЕЖДЕНИЕ

Управление мотовездеходом без защитной экипировки существенно повышает вероятность получения травм или смертельного исхода в случае аварии.

При управлении мотовездеходом всегда надевайте мотоциклетный шлем установленного образца, средства для защиты глаз (защитные очки либо прозрачный щиток), перчатки, сапоги, длинные брюки, рубашку или куртку с длинными рукавами.

Дополнительные предметы защитного снаряжения

В дополнение к шлему и защитным очкам или прозрачному щитку рекомендуется надевать:

- Прочные сапоги, специально предназначенные для внедорожной езды и обеспечивающие защиту ступней, лодыжек и икр ног.
- Перчатки, специально предназначенные для внедорожной езды, для защиты рук.
- Специальные дорожные брюки с наколенниками и набедренниками, а также защитную куртку, снабжённую налокотниками и имеющую защиту области грудной клетки.

Вы готовы к поездке?

Практические занятия

Получение навыков вождения - это длительный процесс. Даже если вы прежде эксплуатировали мотовездеходы, уделите необходимое время для изучения устройства данного мотовездехода и способов управления им. Практические занятия для получения навыков проводите в безопасных местах. Не выезжайте на бездорожье до того, как сможете уверенно обращаться со всеми органами управления и не привыкните к габаритам и весу мотовездехода.

ПРЕДУПРЕЖДЕНИЕ

Управление мотовездеходом без надлежащей предварительной подготовки существенно повышает риск попадания в аварийную ситуацию с тяжкими телесными повреждениями или даже смертельным исходом.

Начинающим и неопытным водителям рекомендуется пройти специальный курс вождения на базе официального дилера Honda. Необходимо регулярно практиковаться в вождении, чтобы поддерживать навыки, полученные при прохождении курса вождения и чтении Руководства по эксплуатации, на должном уровне.

Возрастные ограничения

Ограничение по возрасту составляет 16 лет. Детям до 16 лет запрещается управлять данным мотовездеходом.

ПРЕДУПРЕЖДЕНИЕ

Потеря управления может привести к тяжелым травмам либо смертельному исходу.

Дети в возрасте до 16 лет не допускаются к управлению мотовездеходами с рабочим объемом двигателя свыше 90 см³.

Запрет на перевозку пассажиров

Мотовездеход данной модели предназначен для перевозки исключительно водителя. Значительная длина седла предназначена обеспечивать удобство посадки водителя и не рассчитана на перевозку пассажира. Запрещается перевозить пассажиров на водительском седле или багажниках.

ПРЕДУПРЕЖДЕНИЕ

Перевозка пассажира существенно затруднит процесс управления и удержания равновесия, и может вызвать аварию, в которой вы можете получить травмы или погибнуть.

Ни при каких обстоятельствах не перевозите пассажиров на мотовездеходе.

Вы готовы к поездке?

Запрет на употребление алкоголя или наркотиков

Алкоголь и наркотические средства абсолютно несовместимы с вождением. Даже малая доза алкоголя существенно влияет на способность человека управлять транспортными средствами. Лекарственные и наркотические средства, даже принимаемые по предписанию врача, также могут быть источником опасности при управлении мотовездеходом. Проконсультируйтесь с лечащим врачом по вопросу безопасности употребления лекарственных средств перед вождением мотовездехода.

ПРЕДУПРЕЖДЕНИЕ

Употребление алкогольных напитков, лекарственных или наркотических средств перед вождением мотовездехода существенно увеличивает время реакции, отрицательно влияет на координацию движений и мозговую деятельность, что в конечном итоге способно привести к аварии с серьезными травмами или смертельным исходом.

Не употребляйте наркотики или алкоголь перед или во время поездки.

Готовность мотовездехода к поездке

Перед каждой поездкой необходимо проводить тщательный визуальный осмотр мотовездехода и в обязательном порядке устранять обнаруженные неисправности. Предварительным визуальный осмотр перед поездкой обязателен, поскольку неисправности, обнаруженные в пути, устранить гораздо труднее, и даже спущенное колесо способно причинить значительные трудности. Если мотовездеход перевернулся или попал в дорожно-транспортное происшествие, воздержитесь от его дальнейшей эксплуатации до его осмотра сотрудниками официального дилера Honda. Мотовездеход может получить повреждения, которые не видны на первый взгляд.

▲ ПРЕДУПРЕЖДЕНИЕ

Ненадлежащее техническое обслуживание или оставленная перед поездкой без внимания неисправность может стать причиной аварии, в которой вы можете получить серьезные травмы или погибнуть.

Всегда выполняйте осмотр перед каждой поездкой и исправляйте любые обнаруженные неисправности.

Осмотр перед поездкой

Перед началом движения на мотовездеходе выполните следующие проверки:

- | | |
|----------------------|--|
| Моторное масло | Проверьте уровень моторного масла в двигателе и при необходимости долейте масло с рекомендованными характеристиками (стр. 117). Убедитесь в отсутствии утечки. |
| Охлаждающая жидкость | Проверьте уровень охлаждающей жидкости и при необходимости долейте охлаждающую жидкость с рекомендованными характеристиками (стр. 127). Убедитесь в отсутствии утечки. |

(продолжение на следующей странице)

Готовность мотовездехода к поездке

Топливо	Проверьте уровень и при необходимости долейте топливо в топливный бак (стр. 112). Надежно закрутите крышку топливозаливной горловины. Убедитесь в отсутствии утечки.
Шины	Проверьте давление воздуха в шинах с помощью манометра. При необходимости приведите давление воздуха в шинах в соответствие со штатным. Осмотрите шины на предмет наличия повреждений и износа (стр. 157).
Гайки и болты пыльных ведущих осей	Убедитесь в исправности (стр. 160). Проверьте затяжку осевых гаек колес. С помощью гаечных ключей проверьте затяжку всех доступных болтов и гаек.
Днище и выпускная система	Убедитесь в отсутствии и при необходимости удалите грязь, остатки растительности и иной мусор, представляющий собой помеху для функционирования частей, агрегатов и механизмов мотовездехода, либо являющийся собой потенциальный источник возгорания.
Дренажная трубка корпуса воздухоочистителя	Убедитесь в отсутствии отложений в трубке. При необходимости произведите очистку трубки (стр. 135) и проверку корпуса воздухоочистителя.
Утечки рабочих жидкостей, незакрепленные должным образом части и механизмы	Обойдите вокруг мотовездехода и осмотрите его на предмет всего, что выглядит нештатно (утечек рабочих жидкостей, неподключенных соединений и т.п.).
Тросы	Проверьте тросы на предмет износа изоляционного покрытия. Проверьте, не ослаблены ли хомуты крепления. При необходимости замените тросы, либо затяните хомуты крепления.
Приборы освещения	Убедитесь в исправности фары, стоп-сигнала и заднего фонаря.

Готовность мотовездехода к поездке

При перевозке груза проверьте следующее:

Ограничения по загрузке	Убедитесь, что максимальная грузоподъемность мотовездехода не превышена (стр. 54).
Груз	Убедитесь, что груз надежно закреплен.

Перед началом движения на мотовездеходе выполните следующие проверки:

Акселератор	Проверьте и при необходимости отрегулируйте величину свободного хода. Нажмите на рычаг акселератора и убедитесь, что он функционирует плавно, без заеданий и щелчков. Проверьте автоматический возврат рычага при его отпуске во всех положениях руля (стр. 136).
Тормоза	Выжмите рычаг и нажмите на педаль тормоза. Убедитесь, что они функционируют нормально. Выжмите несколько раз педаль заднего тормоза. После этого проверьте величину свободного хода педали (стр. 149). Убедитесь в отсутствии подтекания тормозной жидкости.

Готовность мотовездехода к поездке

Фара
и переключатель
дальнего и ближнего
света фар

Убедитесь в исправности (стр. 32).

Выключатель
двигателя

Убедитесь в исправности (стр. 31).

Управление
по курсу

Убедитесь, что при поворачивании руля колеса поворачиваются нормально. Поверните руль вправо-влево и убедитесь, что величина свободного хода не превышает допустимых значений.

Помните о необходимости устранения перед поездкой всех обнаруженных неисправности. При невозможности устранения обнаруженных неисправностей собственными силами обратитесь к официальному дилеру Honda.

Максимальная допустимая нагрузка и рекомендации

Данный мотовездеход предназначен для перевозки только одного водителя. Конструкцией мотовездехода не предусмотрена перевозка пассажиров. Допускается перевозка груза на багажниках. Однако перевозка груза вне отведенных для этого мест или перевозка пассажиров может существенно ухудшить устойчивость и управляемость мотовездехода.

Кроме того, превышение максимально допустимой нагрузки или не сбалансированная нагрузка могут серьезно ухудшить управляемость, тормозные качества и устойчивость мотовездехода. Применение аксессуаров и внесение в конструкцию мотовездехода изменений, влияющих на технические характеристики, может сделать эксплуатацию мотовездехода опасной. Применение аксессуаров влечет за собой уменьшение максимальной грузоподъемности мотовездехода на соответствующую величину.

Далее следует более подробная информация касательно максимальной грузоподъемности, применения аксессуаров и внесения в конструкцию мотовездехода изменений.

Загрузка

Ваша безопасность существенно зависит от веса груза и того, как он размещен на мотовездеходе. Если вы примете решение о перевозке груза на мотовездеходе, обратите внимание на следующую информацию:

ПРЕДУПРЕЖДЕНИЕ

Перегрузка мотовездехода или неправильное размещение груза может привести к аварии с серьезными последствиями, травмами или смертельным исходом.

Необходимо строго соблюдать ограничения по весу груза и неукоснительно выполнять рекомендации данного Руководства.

Максимальная допустимая нагрузка и рекомендации

Максимальная допустимая нагрузка

Ниже приводятся значения максимально допустимой нагрузки для вашего мотовездехода:

Существуют ограничения максимальной грузоподъемности мотовездехода и прицепа.

Следующие значения максимальной грузоподъемности применимы только к мотовездеходу в стандартной комплектации. Внесение в конструкцию мотовездехода изменений, использование нестандартного оборудования или езда по пересеченной местности ведут к дальнейшему снижению максимальной грузоподъемности мотовездехода.

максимальная грузоподъемность (включает вес водителя, а также вес всего груза и дополнительного оборудования.)	= 220 кг
максимальная грузоподъемность переднего багажника	= 30 кг
максимальная грузоподъемность заднего багажника	= 60 кг
максимальная масса буксируемого прицепа (включает в себя массу груза на прицепе и самого прицепа)	= 3776 ньютонов
вес сцепного устройства (вес на сцепном устройстве)	= 137 ньютонов
вес сцепного устройства и вес груза на заднем багажнике (общий вес на сцепном устройстве и заднем багажнике)	= 60 кг максимальный рекомендованный

Нагрузка на сцепное устройство может быть измерена с помощью безмена. Установите весы под сцепное устройство, удерживая прицеп с помощью какой-либо опоры.

Масса дополнительных аксессуаров соответственно уменьшает максимально допустимую массу груза.

Максимальная допустимая нагрузка и рекомендации

Рекомендации по загрузке

Перевозка груза или буксировка прицепа значительно отразятся на характере и показателях разгона, торможения, и серьезно повлияют на маневренность.

Обязательно соблюдайте ограничения по максимальной грузоподъемности и выполняйте следующие рекомендации:

- Убедитесь, что давление воздуха в шинах соответствует норме.
- Не перевозите груз вне предназначенных для этого багажников. В противном случае устойчивость мотовездехода будет нарушена.
- Ни при каких обстоятельствах не перевозите пассажиров на переднем или заднем багажнике. Конструкция мотовездехода не предусматривает перевозки пассажира.
- Используйте сцепное устройство для буксировки прицепа либо других транспортных средств. Запрещается осуществлять буксировку с помощью троса или шпагата, привязанных к заднему багажнику.
- Грузите поклажу на задний багажник как можно ближе к центру мотовездехода. Груз, расположенный на переднем багажнике, не должен мешать перемещениям руля.
- Груз не должен выступать за внешние габариты багажников.
- Перед началом движения убедитесь, что весь груз надежно закреплен.
- Груз должен равномерно распределяться по правой и левой сторонам мотовездехода.
- Ни при каких обстоятельствах не превышайте максимальную грузоподъемность.
- Буксируя прицеп, принимайте особые меры для поддержания равновесия и устойчивости. Во избежание превышения максимальной нагрузки на сцепное устройство правильно распределяйте груз между передней и задней частями прицепа.
- При буксировке прицепа используйте ручной режим переключения передач ESP (стр. 74) и первую передачу.
- Оставляйте запас пространства для выполнения любых маневров при перевозке груза или буксировке прицепа.
- При перевозке груза или буксировке прицепа избегайте движения по крутым склонам.
- При буксировке прицепа ни при каких обстоятельствах не двигайтесь по склонам по диагонали.

Использование аксессуаров и внесение изменений в конструкцию мотовездехода

Внесение изменений в конструкцию или использование аксессуаров, не изготовленных компанией Honda, могут отрицательно сказаться на безопасности эксплуатации мотовездехода.

До внесения в конструкцию мотоцикла любых изменений или приобретением аксессуаров, ознакомьтесь со следующей информацией.

ПРЕДУПРЕЖДЕНИЕ

Установка нерекомендованных аксессуаров или внесение в конструкцию мотовездехода недопустимых изменений могут послужить причиной аварии с серьезными последствиями или смертельным исходом.

Необходимо следовать всем инструкциям данного Руководства, относящимся к использованию аксессуаров и внесению в конструкцию мотовездехода любых изменений.

Любое изменение конструкции мотовездехода а так же применение не сертифицированных Хондой не оригинальных аксессуаров, может привести к снятию мотовездехода с гарантии.

Аксессуары

Мы настоятельно рекомендуем использовать только оригинальные аксессуары Honda, предназначенные и испытанные для вашего мотовездехода. Компания Honda не имеет возможности испытать все представленные на рынке аксессуары, поэтому персональная ответственность за выбор, установку или использование неоригинальных аксессуаров лежит исключительно на владельце мотовездехода.

Обратитесь за помощью к официальному дилеру и всегда следуйте приведённым ниже рекомендациям:

- Убедитесь, что аксессуары не заслоняют приборы освещения, не уменьшают дорожный просвет, не уменьшают ход подвески или угол поворота управляемых колес, не меняют вашу посадку и не создают помех для доступа к органам управления.
- Убедитесь, что аксессуары не препятствуют изменению посадки или и не мешают рукам и ногам оперировать органами управления.
- Не используйте дополнительные устройства, мощность которых превышает возможности электрической системы мотовездехода (стр. 209). Выход из строя плавкого предохранителя может привести к отключению приборов освещения или потере мощности двигателя (стр. 194).

Использование аксессуаров и внесение изменений в конструкцию мотовездехода

Изменения конструкции

Настоятельно рекомендуется не демонтировать никакое оригинальное оборудование мотовездехода и не производить модификации, вызывающие изменения конструкции или эксплуатационных характеристик мотовездехода. Такие изменения приведут к серьёзному нарушению управляемости, устойчивости тормозных качеств и сделают мотовездеход опасным для использования.

Демонтаж или изменение конструкции приборов освещения, системы выпуска, системы контроля токсичности отработавших газов сделают эксплуатацию мотовездехода незаконной.

Любое изменение конструкции мотовездехода, а так же применение не сертифицированных Хондой не оригинальных аксессуаров, может привести к снятию мотовездехода с гарантии.

Общие сведения по управлению мотовездеходом и вождению

В данном разделе содержится информация по вождению мотовездехода, включая пуск и остановку двигателя, а также использование акселератора и тормозов. Также в разделе содержится важная информация касательно перевозки груза.

Для обеспечения максимально продолжительной и полноценной службы двигателя следуйте рекомендациям, приведенным в разделе "Обкатка" (стр. 210).

Правила безопасного вождения	61
Для эксплуатации вне дорог общего пользования	61
Держите руки и ноги на органах управления	62
Поддерживайте безопасную скорость	63
Особые меры предосторожности при движении по незнакомой или пересеченной местности	64
Не лихачьте	65
Запуск и остановка двигателя	66
Подготовка к работе	66
Процедура запуска	67
Заливание цилиндров топливом	68
Система отсекаания подачи топлива с датчиком крена	68
Самопроизвольная остановка двигателя	69
Процедура остановки двигателя	69
Использование стартера с ручным приводом	70
Переключение передач	71
Движение задним ходом	77

(продолжение на следующей странице)

Общие сведения по управлению мотовездеходом и вождению

Торможение	79
Вождение мотовездехода	81
Прохождение поворотов	81
Движение с боковым скольжением	83
Движение вверх по склону	84
Движение вниз по склону	88
Диагональное движение по склонам и прохождение поворотов на склонах	89
Переезд через препятствия	91
Форсирование брода	92
Стоянка	93

Правила безопасного вождения

Перед началом эксплуатации мотовездехода внимательно ознакомьтесь с содержанием раздела "Безопасность", который начинается со стр.1, и раздела "Перед поездкой на мотовездеходе", который начинается со страницы 43.

Даже если вы прежде эксплуатировали мотовездеходы, уделите необходимое время для изучения устройства данного мотовездехода и способов управления им. Рекомендуется попрактиковаться в безопасном месте до получения необходимых навыков вождения и адаптации к весу и габаритам мотовездехода.

Для эксплуатации вне дорог общего пользования

Конструкцией данного мотовездехода предусмотрена его эксплуатация исключительно вне дорог общего пользования. Езда по дорогам с твердым покрытием может отрицательным образом сказаться на управляемости и устойчивости мотовездехода. Запрещается двигаться на данном мотовездеходе по дорогам с твердым покрытием.

ПРЕДУПРЕЖДЕНИЕ

При движении по дорогам с твердым покрытием управляемость машины серьезно ухудшается, что может привести к потере контроля над мотовездеходом.

Запрещается двигаться на данном мотовездеходе по дорогам с твердым покрытием, включая тротуары, парковки и улицы.

При движении вне дорог общего пользования соблюдайте требования местного законодательства касательно внедорожной езды. Для проезда по частным владениям получайте соответствующие разрешения. Не въезжайте в запретные зоны и выполняйте требования знаков "въезд запрещен".

(продолжение на следующей странице)

Правила безопасного вождения

Запрещается двигаться на данном мотовездеходе по улицам, дорогам, шоссе и автомагистралям общего пользования, даже если они не имеют твердого покрытия. Водители дорожных транспортных средств могут не заметить вас на дороге, что приведет к возникновению аварийной ситуации. Во многих регионах движение мотовездеходов по улицам, дорогам и магистралям общего пользования запрещено.

ПРЕДУПРЕЖДЕНИЕ

Езда на данном мотовездеходе по улицам, дорогам, шоссе и автомагистралям общего пользования может привести к дорожно-транспортному происшествию.

Никогда не используйте мотовездеход на дорогах, улицах или шоссе общего пользования, даже покрытых грязью или гравием.

Держите руки и ноги на органах управления

Во время движения обязательно держите руль обеими руками, а обеими ногами постоянно опирайтесь на подножки. Это необходимо для поддержания равновесия и управления мотовездеходом. Сняв даже одну руку с руля или одну ногу с подножки, вы рискуете утратить контроль над машиной или потерять равновесие и упасть с мотовездехода.

ПРЕДУПРЕЖДЕНИЕ

Сняв руки с руля или ноги с подножек, вы рискуете утратить контроль над машиной или потерять равновесие и упасть с мотовездехода.

Во время движения обязательно держите руль обеими руками, а обе ноги постоянно опирайте на подножки.

Правила безопасного вождения

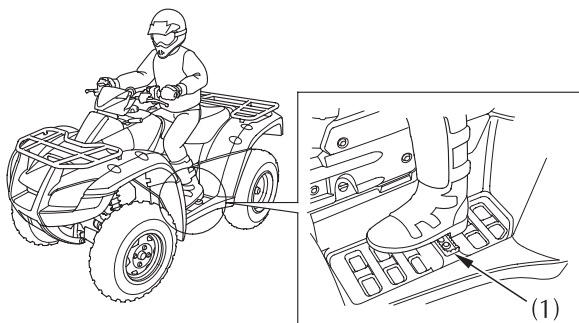

(1) подножка

Поддерживайте безопасную скорость

Движение с превышением безопасной скорости увеличивает вероятность аварии. Выбирая скоростной режим движения, следует учитывать возможности мотовездехода, характер рельефа, условия видимости и иные факторы, а также степень вашей готовности и опыт вождения.

⚠ ПРЕДУПРЕЖДЕНИЕ

Движение с превышением безопасной скорости увеличивает вероятность потери управления и последующей аварии.

Скорость движения должна соответствовать состоянию дороги, условиям видимости и другим внешним условиям, а также вашему водительскому опыту.

Правила безопасного вождения

Особые меры предосторожности при движении по незнакомой или пересеченной местности

Перед поездкой по незнакомой местности обязательно тщательно ознакомьтесь с характером рельефа. Воздержитесь от езды на высокой скорости по незнакомой местности или в условиях недостаточной видимости. (Порой сложно заблаговременно обнаружить скрытые булыжники, кочки и ямы).

ПРЕДУПРЕЖДЕНИЕ

Невыполнение мер предосторожности при движении на мотовездеходе по незнакомой местности может привести к переворачиванию мотовездехода или потере управления.

Снизьте скорость и будьте особенно осторожным при движении по незнакомой территории. Управляя мотовездеходом, будьте в постоянной готовности к смене грунтовых условий. Общие сведения по управлению мотовездеходом и вождению.

Правила безопасного вождения

При езде на мотовездеходе обязательно учитывайте условия видимости. Соблюдайте безопасную дистанцию между вами и впереди идущим транспортным средством. При движении по рыхлым, скользким и неровным поверхностям принимайте особые меры предосторожности.

ПРЕДУПРЕЖДЕНИЕ

При неосторожном вождении мотовездехода по чрезмерно неровному, скользкому или рыхлому грунту машина может потерять сцепление с грунтом или стать неуправляемой, что может привести к несчастному случаю, в том числе к опрокидыванию.

Не ездите по чрезмерно неровным поверхностям, по скользким или рыхлым грунтам, пока не приобретёте достаточное мастерство, необходимое для управления мотовездеходом в таких условиях. Будьте особенно осторожны на подобных участках маршрута.

Не лихачьте

Управляйте мотовездеходом, руководствуясь здравым смыслом. Управляйте мотовездеходом так, чтобы все четыре колеса сохраняли контакт с грунтом.

ПРЕДУПРЕЖДЕНИЕ

Попытки выполнения прыжков, движение на задних колесах и иные каскадерские трюки могут привести к аварии, включая переворачивание.

Никогда не пытайтесь выполнять на мотовездеходе езду на задних колёсах, прыжки или иные трюки. Не пытайтесь показать себя "крутым каскадером".

Запуск и остановка двигателя

Всегда следуйте правильной процедуре запуска двигателя, рассматриваемой ниже.

В целях безопасности воздержитесь от запуска и работы двигателя в закрытых помещениях таких как гараж. В отработавших газах содержится ядовитый газ оксид углерода, который обладает способностью быстро скапливаться в закрытых помещениях, вызывая нарушения самочувствия и даже смерть.

Подготовка к работе

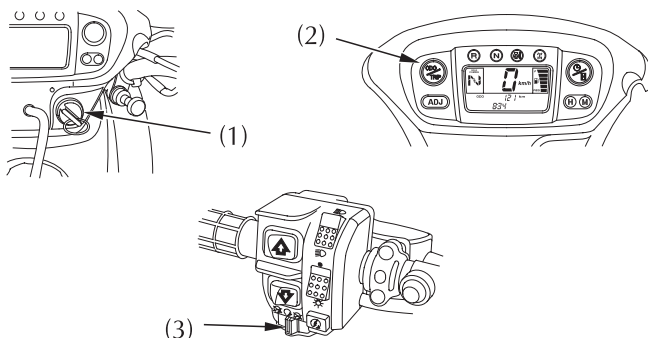

(1) замок зажигания

(2) индикатор нейтрали

(3) выключатель двигателя

1. Установите мотовездеход на горизонтальной поверхности и включите стояночный тормоз (стр. 37).
2. Включите зажигание, повернув замок в положение ON (ВКЛ).

Убедитесь в следующем:

- В коробке передач включена НЕЙТРАЛЬНАЯ ПЕРЕДАЧА (горит индикатор нейтральной передачи).
- Выключатель двигателя (3) находится в положении RUN (РАБОТА).

Запуск и остановка двигателя

Процедура запуска

Данный мотовездеход оснащается системой электронного зажигания с автоматической системой управления воздушной заслонкой. Следуйте следующей процедуре.

При любой температуре воздуха

- При полностью закрытой дроссельной заслонке нажмите кнопку стартера.

Двигатель не запустится при полностью открытой дроссельной заслонке (по причине отсечки подачи топлива электронным блоком управления).

Запуск и остановка двигателя

Заливание цилиндров топливом

Если двигатель не удается запустить после нескольких попыток, это может означать, что камера сгорания залита избытком топлива. Для очистки камеры сгорания:

1. Оставьте выключатель двигателя в рабочем положении RUN (⊖) (РАБОТА).
2. Полностью откройте дроссельную заслонку.
3. Нажмите и удерживайте в течение пяти секунд кнопку стартера или несколько раз задействуйте ручной стартер.
4. Следуйте обычной процедуре запуска.
5. Если холостой ход после запуска двигателя нестабилен, немного приоткройте дроссельную заслонку. Если двигатель не запускается, подождите 10 секунд, затем повторите операции 1 - 4.

Если двигатель не запускается, обратитесь к разделу **"Двигатель не запускается или самопроизвольная остановка двигателя"** на стр. 184.

Система отсекаания подачи топлива с датчиком крена

Система отсекаания подачи топлива с датчиком крена автоматически останавливает двигатель в случае переворачивания мотовездехода.

Перед запуском двигателя вы должны повернуть замок зажигания в положение OFF (ВЫКЛ) и затем опять в положение ON (ВКЛ). Без выполнения этой процедуры пуск двигателя будет невозможен.

Запуск и остановка двигателя

Самопроизвольная остановка двигателя

Если произошла самопроизвольная остановка двигателя, включите нейтральную передачу и произведите повторный пуск двигателя.

При невозможности включить нейтральную передачу (N) из положения движение вперед (D) произведите пуск двигателя на остановленном мотовездеходе, выжав рычаг переднего тормоза и нажав кнопку стартера.

При этом не следует нажимать рычаг акселератора. Мотовездеход оборудован системой, выключающей зажигание, если дроссельная заслонка открыта во время пуска двигателя со включенной передачей.

После запуска двигателя отпустите рычаг переднего тормоза и плавно нажмите на рычаг акселератора.

Процедура остановки двигателя

Нормальное выключение двигателя

Перед остановкой двигателя включите нейтральную передачу, после чего переведите замок зажигания в положение OFF (ВЫКЛ).

Выключатель двигателя во всех штатных режимах и даже при остановленном двигателе, должен находиться в положении RUN (РАБОТА) ().

Если мотовездеход остановлен и при этом замок зажигания находится в положении ON (ВКЛ), а выключатель двигателя в положении OFF  (ВЫКЛ), это может привести к разряду аккумуляторной батареи.

Аварийное выключение двигателя

Для остановки двигателя в экстренных ситуациях используйте выключатель двигателя. Для выключения двигателя переместите выключатель в любое из положений OFF  (ВЫКЛ).

Запуск и остановка двигателя

Использование стартера с ручным приводом

Стартер с ручным приводом служит для запуска двигателя при разряженной аккумуляторной батарее. Пуск двигателя с помощью стартера с ручным приводом:

1. Проверьте, включена ли нейтральная передача.
2. Снимите правую боковую панель (см. стр. 1).
3. Крепко сожмите рукоятку (2) стартера. Вытяните около 100 мм шнура стартера.
4. Резко и с силой вытяните шнур стартера на всю его длину.
5. После пуска двигателя медленно верните шнур стартера в исходное положение.

Если шнур стартера возвращается в исходное положение с трудом (по причине загрязнения), обратитесь к официальному дилеру Honda.

ПРАВАЯ СТОРОНА

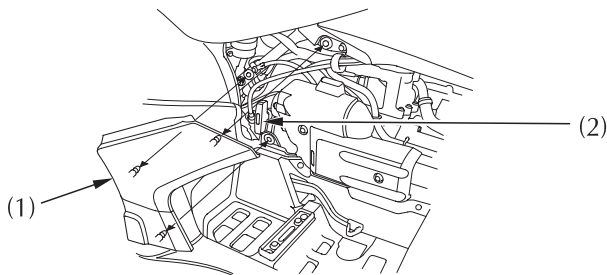

(1) правая боковая панель

(2) стартер с ручным приводом

Запуск двигателя с отсоединенной, разряженной и неисправной аккумуляторной батареей невозможен. Если пуск двигателя невозможен даже после подключения аккумуляторной батареи, зарядите батарею (стр. 165).

Если двигатель невозможно запустить даже после зарядки аккумуляторной батареи, обратитесь к официальному дилеру Honda.

Переключение передач

Рычаг переключения передач мотовездехода имеет три фиксированных положения: Переднего хода (D), Нейтральной передачи (N) и Передачи заднего хода (R).

Нейтральная передача (N)

Используйте нейтральную передачу при запуске двигателя, а также при непродолжительных остановках с работающим на холостых оборотах двигателем.

Передача переднего хода (D)

Применяется в нормальном режиме движения. Для положения переднего хода (D) предусмотрено два режима работы трансмиссии; Автоматический режим переключения передач (AUTO) и ручной режим переключения передач (ESP). Выбор режима работы трансмиссии осуществляется с помощью переключателя режимов трансмиссии (стр. 30).

Режим автоматического переключения передач (AUTO):

Применяется в нормальном режиме движения. Трансмиссия автоматически адаптируется к условиям движения для обеспечения оптимальных характеристик работы двигателя.

В этом режиме индикатор включенной передачи отображает символ "D", а индикатор режима трансмиссии выключается.

Режим ручного переключения передач (ESP):

В этом режиме можно переключать передачи как в механической коробке передач, не пользуясь, однако, сцеплением.

Для выбора передач (1, 2 и 3) служат кнопки переключения передач.

Индикатор включенной передачи будет отображать номер выбранной передачи, а индикатор режима трансмиссии будет отображать символ "ESP".

При буксировке прицепа для достижения наилучших характеристик используйте первую передачу.

Передача заднего хода (R)

Данное положение рычага используется для движения задним ходом.

Переключение передач

Рычаг переключения передач (1) находится с левой стороны топливного бака. Переключение должно производиться при полной остановке мотовездехода.

ПРИМЕЧАНИЕ

Переключение диапазонов коробки передач в движении может привести к выходу трансмиссии из строя.

Манипулировать рычагом переключения передач, необходимо чётко и быстро. Переключения из позиции D (передний ход) в позицию R (задний ход) необходимо производить с обязательным включением нейтрали.

Переключатель (2) режимов работы трансмиссии расположен на правой рукоятке руля.

Переключатель служит для выбора режима работы трансмиссии. Переключение режимов работы трансмиссии можно осуществлять на ходу, предварительно полностью закрыв дроссельную заслонку.

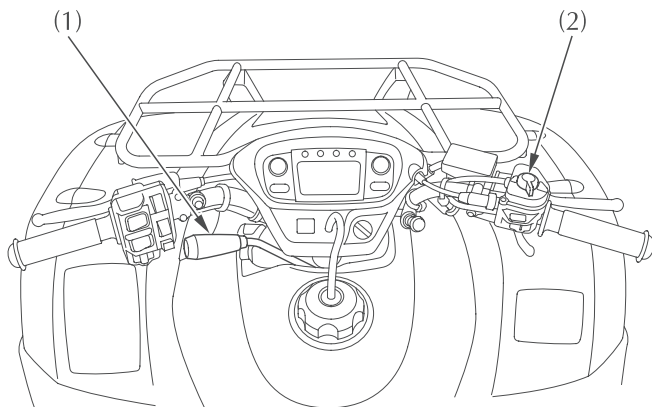

(1) рычаг переключения

(2) переключатель режимов трансмиссии

Переключение передач

Режим автоматического переключения передач AUTO

В этом режиме коробка передач работает как трехступенчатая автоматическая коробка передач.

1. Потянув рычаг (1) вверх, переведите его в положение "D" (передний ход).
2. Опустите рычаг переключения передач и убедитесь, что рычаг корректно зафиксировался, а индикатор (3) включенной передачи показывает символ "D".

Переключение в положение "N" (нейтральная передача) или "R" (передача заднего хода) производится по аналогичному алгоритму. Информация касательно движения задним ходом находится на стр. 77.

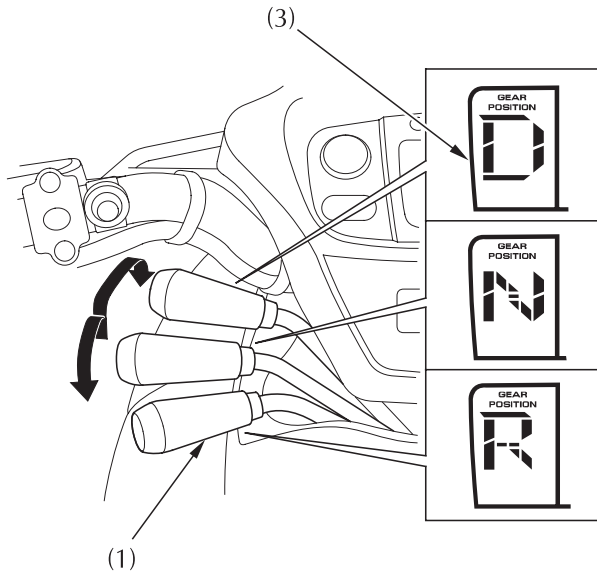

(3) индикатор выбранной передачи

Переключение передач

Режим ручного переключения передач ESP

В этом режиме имеется возможность переключать передачи с 1 по 3 вручную с помощью переключателей.

Две кнопки переключения передач расположены сбоку от левой рукоятки руля. переключение на повышенную передачу (⬆) переключение на пониженную передачу (⬇).

Для перехода на понижающую передачу нажмите переключатель (4) один раз.

Для перехода на повышенную передачу нажмите переключатель (5) один раз.

ПОРЯДОК ПЕРЕКЛЮЧЕНИЯ НА ПОВЫШАЮЩУЮ ПЕРЕДАЧУ

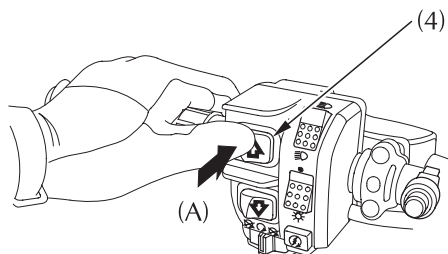

ПОРЯДОК ПЕРЕКЛЮЧЕНИЯ НА Понижающую передачу

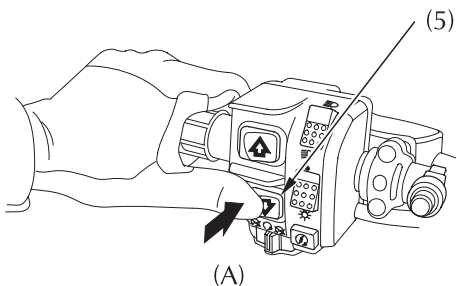

- (4) кнопка переключения на повышенную передачу (A) нажать
(5) кнопка переключения на понижающую передачу

Переключение передач

После запуска и прогрева двигателя выполните следующие операции:

1. Остановите мотовездеход. Включите ручной режим переключения передач ESP и переведите рычаг коробки передач в положение "D".

ПРИМЕЧАНИЕ

Переключение диапазонов коробки передач в движении может привести к выходу трансмиссии из строя.

2. Отпустите стояночный тормоз, но продолжайте удерживать рычаг заднего тормоза.
3. Отпустите рычаг заднего тормоза и увеличьте частоту вращения вала двигателя, постепенно открывая дроссельную заслонку.
4. По мере набора скорости отпустите рычаг акселератора и перейдите на следующую передачу, нажав один раз кнопку переключения на повышающую передачу.
5. Эта операция последовательно повторяется при переходе на 3-ю (высшую) передачу.
6. Для перехода на понижающую передачу нажмите один раз кнопку переключения на понижающую передачу. Помните о необходимости закрывать дроссельную заслонку при каждом переключении на пониженную передачу.

С опытом приходит умение угадывать оптимальный момент переключения передач в ручном режиме переключения. Помните следующее:

- Главное правило - переключение передач осуществляется при прямолинейном движении.
- Перед переключением передач необходимо полностью закрывать дроссельную заслонку. Неправильное переключение передач может привести к выходу из строя двигателя, трансмиссии или ходовой части.
- До того как обороты двигателя превысят допустимое значение, переключайтесь на повышенную передачу, либо уменьшайте степень открывания дроссельной заслонки. Через практический опыт научитесь определять достижение оптимальной точки переключения по звучанию двигателя.
- Переключайтесь на пониженную передачу до того, как обороты двигателя упадут ниже допустимого предела (двигатель начнет "дергаться").
- Избегайте использования торможения двигателем при его работе на повышенных оборотах. Переход на пониженную передачу при работающем на близких к предельным оборотам двигателе может привести к превышению максимально допустимых оборотов двигателя и его выходу из строя.

Переключение передач

- Для предотвращения выхода из строя трансмиссии избегайте буксировки мотовездехода на дальние расстояния и воздерживайтесь от длительной езды по склонам.

Рекомендованная скорость для переключения передач

Двигайтесь на самой повышенной передаче, которая позволяет двигателю плавно и легко разгонять мотовездеход.

Движение в таком режиме обеспечивает наилучшую экономичность и наименьшую токсичность отработавших газов.

При необходимости двигаться задним ходом начинайте движение только после того как убедитесь в отсутствии сзади помех. Поддерживайте низкую скорость движения.

ПРЕДУПРЕЖДЕНИЕ

Невыполнение этих условий может привести к аварии или наезду на человека, стоявшего за мотовездеходом.

Перед включением передачи убедитесь, что позади мотовездехода отсутствуют помехи. Поддерживайте низкую скорость движения.

1. Остановите мотовездеход. Включите нейтральную передачу.
2. Выжмите и удерживайте педаль тормоза.
3. Убедитесь, что на пути движения нет помех или людей.
4. Включите передачу заднего хода (R).

ПРИМЕЧАНИЕ

Переключение диапазонов коробки передач в движении может привести к выходу трансмиссии из строя.

Манипулировать рычагом переключения передач, необходимо чётко и быстро. Переключения из позиции D (передний ход) в позицию R (задний ход) необходимо производить с обязательным включением нейтрали.

5. Отпустите педаль тормоза.
6. Постепенно открывайте дроссельную заслонку. Двигайтесь на низкой скорости. Не открывайте резко дроссельную заслонку. Не совершайте резких поворотов.

Движение задним ходом

7. Для остановки мотовездехода закройте дроссельную заслонку и одновременно задействуйте задний и передний тормоз. Не задействуйте резко только задний тормоз.
8. Для включения нейтральной передачи переведите рычаг переключения диапазонов в положение "N".

ПРЕДУПРЕЖДЕНИЕ

Задействование только заднего тормоза при движении задним ходом может привести к отрыву передних колес от грунта и переворачиванию мотовездехода назад.

При движении задним ходом тормозите обоими тормозами.

Данный мотовездеход оснащается дисковыми тормозными механизмами передних колес с гидравлическим приводом. Управление ими осуществляется с помощью правого рычага тормоза. Одинарный задний тормоз дискового типа имеет гидравлический привод, который управляется с помощью педали тормоза, а также механический привод, который управляется левым рычагом тормоза.

Несмотря на то, что за управление тормозными механизмами колес отвечают различные органы управления, при движении в режиме полного привода трансмиссии все колеса взаимосвязаны. Потому задействование любого тормоза при движении в режиме полного привода вызовет торможение и передних, и задних колес.

В большинстве режимов передний тормоз обеспечивает 70% всего тормозного усилия.

Для достижения максимальной эффективности торможения используйте педаль и рычаг тормозов одновременно. Одновременное использование тормозов позволит добиться минимального тормозного пути и максимальной стабильности торможения.

Для снижения скорости или остановки мотовездехода плавно нажимайте на рычаг и педаль тормозов, одновременно последовательно переходя на пониженные передачи для торможения двигателем.

В зависимости от скорости замедления постепенно наращивайте усилие на рычаге и педали тормозов. Использование торможения двигателем путем переключения на пониженные передачи в ручном режиме переключения передач будет способствовать торможению.

Приложение избыточного усилия к педали и рычагу тормозов способно вызвать блокировку и занос колес, что может привести к потере управления. Если это произошло, слегка отпустите органы управления тормозами, выполните корректирующие действия рулем до полного восстановления контроля, после чего возобновите торможение.

По возможности снижайте скорость и завершайте торможение до входа в поворот. При прохождении поворотов избегайте резких торможений и резкого изменения частоты вращения вала двигателя. Эти действия могут вызвать скольжение одного или нескольких колес и привести к потере управления.

Торможение

Важными составляющими водительского мастерства являются умение грамотно тормозить при прохождении поворотов и умение резко тормозить в экстренной ситуации.

При движении по длинному или крутому спуску применяйте торможение двигателем (в ручном режиме переключения передач ESP) с периодическим торможением обоими тормозами. Длительное торможение может привести к перегреву тормозных механизмов, что снизит интенсивность торможения.

Езда с рукой на рычаге тормоза или ногой на педали тормоза может привести к перегреву тормозов и снижению их эффективности.

Для получения информации касательно техники торможения обратитесь к следующему разделу **"Вождение мотовездехода"**.

Прохождение поворотов

Научитесь правильно выполнять маневры на мотовездеходе. Практикуйтесь в выполнении приемов, перечисленных в данном разделе, на площадке с ровной поверхностью, двигаясь на невысокой скорости, до тех пор, пока не почувствуете себя уверенно.

Неправильное выполнение маневра может привести к потере контроля над мотовездеходом и последующему перевороту или аварии.

Соблюдайте технику прохождения поворотов, описанную в данном руководстве.

Научитесь поворотам на малой скорости и только после этого осваивайте повороты на высокой скорости.

Не превышайте безопасную скорость при прохождении поворотов.

ПРЕДУПРЕЖДЕНИЕ

Неправильное выполнение маневра может привести к потере контроля над мотовездеходом и последующему перевороту или аварии.

- Соблюдайте технику прохождения поворотов, описанную в данном руководстве.
- Научитесь поворотам на малой скорости и только после этого осваивайте повороты на высокой скорости.
- Не превышайте безопасную скорость при прохождении поворотов.

Вождение мотовездехода

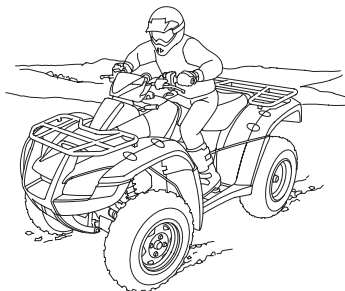

Наклоните туловище вперед и по направлению к центру поворота.

Для выполнения маневра на ровной поверхности: Поверните руль и наклоните туловище внутрь поворота. Такой наклон туловища помогает сохранять равновесие и удобную посадку. Умение балансировать телом в повороте является одной из самых важных составляющих техники вождения мотовездехода.

Для выполнения резкого поворота на низкой скорости: Это помогает научиться смещать туловище в седле слегка вперед и наклоняться внутрь поворота, одновременно осуществляя руление. Смещение массы тела вперед помогает задним колесам проходить поворот и загружает передние управляемые колеса, обеспечивая более высокую маневренность.

Для выполнения поворота с места: Постепенно открывайте дроссельную заслонку и начинайте поворачивать одновременно с началом движения. Помните о необходимости смещать вес тела вперед при выполнении резких поворотов на низкой скорости и во время маневрирования при начале движения.

Движение с боковым скольжением

Большое влияние на технику вождения оказывает характер грунта и топографические особенности местности. Развитие заноса при прохождении поворотов наиболее вероятно при движении по поверхностям, обладающим низким коэффициентом сцепления, таким как лед, снег, грязь и гравий. Если занос разовьется на льду, существует опасность полной утраты контроля над линейным направлением движения мотовездехода. Чтобы избежать этого, двигайтесь с низкой скоростью, соблюдая меры предосторожности.

ПРЕДУПРЕЖДЕНИЕ

Развитие заноса может привести к полной потере управления. Также существует опасность переворота мотовездехода в случае внезапного восстановления сцепления колес с поверхностью.

Научитесь технике контролируемого заноса и скольжения, потренировавшись на малой скорости на ровной, горизонтальной площадке.

Если при прохождении поворота развился занос, поверните руль в направлении заноса. До восстановления контроля над мотовездеходом избегайте резких торможений и разгона.

Вождение мотовездехода

Движение вверх по склону

Способность мотовездехода двигаться вверх по склонам в значительной степени зависит от мастерства водителя. Для начала попрактикуйтесь на небольших склонах с ровным характером грунта и малым уклоном. По мере накопления опыта вы узнаете, какие опасности могут встретиться при движении по склонам, а также узнаете границы собственных возможностей. После этого можете переходить к движению по более трудным участкам. При этом вам придется самостоятельно определять участки, при прохождении которых мотовездеход может перевернуться. Избегайте движения по слишком крутым склонам.

ПРЕДУПРЕЖДЕНИЕ

При движении по крутому склону опасность переворачивания мотовездехода возрастает многократно по сравнению с движением по горизонтальной поверхности или небольшим склонам.

Не поднимайтесь на уклоны, чрезмерно крутые для вашего мотовездехода или если подъём на них превышает уровень вашего водительского мастерства.

При движении вверх по склонам необходимо смещать вес тела вперед для удержания передних колес на грунте. Для этого необходимо сместиться немного вперед и пригнуться к рулю. При необходимости сместитесь еще дальше вперед и пригнитесь сильнее.

ПРЕДУПРЕЖДЕНИЕ

Ошибка водителя при движении вверх по склону может привести к потере управления либо переворачиванию мотовездехода.

При любых обстоятельствах неукоснительно соблюдайте правильную технику подъема по склонам, описанную в данном руководстве.

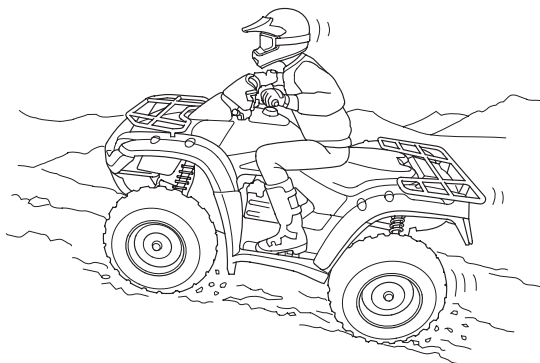

Вес тела при подъеме на склоны необходимо смещать вперед.

- Перед подъёмом на холм тщательно изучите местность.
- Избегайте откосов с чрезмерно скользкими или рыхлыми поверхностями.
- Подъем по склону следует осуществлять с хода, заблаговременно включив необходимую передачу и разогнавшись до нужной скорости. При движении вверх по склону необходимо поддерживать постоянную скорость.
- Избегайте резкого поворота рычага акселератора или незапланированного переключения передач. Мотовездеход может опрокинуться назад.
- Не взлетайте на вершину холма на высокой скорости. За гребнем холма может оказаться препятствие, крутой обрыв, другое транспортное средство или человек.

Вождение мотовездехода

Самопроизвольная остановка двигателя мотовездехода и опрокидывание его назад

В случае, если характер местности или возможности мотовездехода были оценены неверно, может возникнуть ситуация, при которой мотовездеход не сможет продолжать подъем по причине нехватки мощности или потери сцепления с поверхностью. В этом случае может произойти самопроизвольная остановка двигателя мотовездехода и/или его переворачивание.

ПРЕДУПРЕЖДЕНИЕ

Переворачивание мотовездехода может случиться, если произошла самопроизвольная остановка двигателя, если мотовездеход скатывался назад или водитель неправильно спешился.

При любых обстоятельствах неукоснительно соблюдайте правильную технику подъема по склонам, описанную в данном руководстве.

Действия при самопроизвольной остановке двигателя либо скатывании мотовездехода вниз по склону:

Если возникла опасность полной остановки мотовездехода:

1. Остановите с помощью заднего и переднего тормоза мотовездеход так, чтобы он был ориентирован строго прямо вверх по склону.
2. Слезьте с мотовездехода, продолжая удерживать его с помощью тормозов.
3. Переключитесь на нейтральную передачу, включите стояночный тормоз и остановите двигатель.
4. После этого оцените ситуацию.

Если мотовездеход начал скатываться вниз по склону до того, как вы задействовали тормоза:

1. Сместите массу вашего тела в сторону вершины холма.
2. Соблюдая осторожность, сначала задействуйте передний тормоз, затем осторожно задействуйте задний тормоз. Если мотовездеход скатывается назад, остерегайтесь резко задействовать какой-либо из тормозов. Это может привести к переворачиванию мотовездехода.

Если мотовездеход продолжает скатываться назад:

После того, как вы задействовали тормоза, спрыгните с мотовездехода и отскочите в сторону.

Вождение мотовездехода

Помните, задействование любого тормоза при движении в режиме полного привода вызовет торможение и передних, и задних колес.

Действия, которые необходимо предпринять в случае, если произошла самопроизвольная остановка двигателя или мотовездеход скатился назад:

Оставьте мотовездеход на месте и обратитесь за помощью в случае, если крутизна склона чрезмерна, грунт слишком скользкий, либо у вас имеются сомнения в возможности безопасно скатить мотовездеход вниз по склону.

По возможности заблокируйте колеса мотовездехода, чтобы исключить опасность его самопроизвольного скатывания.

Если крутизна склона невелика и характер грунта позволяет надежно ставить ноги, можно вручную скатить мотовездеход назад. Убедитесь, что предполагаемая траектория скатывания свободна от препятствий на случай, если вы утратите контроль над мотовездеходом.



Ставьте ноги вне траектории движения колес.

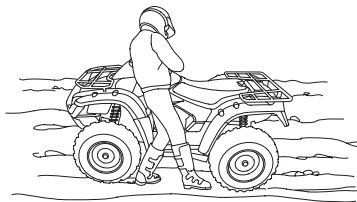

Положение тела при ведении мотовездехода вниз по склону.

1. Необходимо стоять сбоку от мотовездехода лицом в направлении вниз по склону так, чтобы была возможность дотянуться левой рукой до рычага переднего тормоза.
2. Ставьте ноги вне траектории движения колес.
3. Убедитесь, что имеете надежную опору для ног.
4. Медленно и осторожно скатите мотовездеход вниз, контролируя скорость движения с помощью переднего тормоза.
5. В целях вашей безопасности немедленно отскачите от мотовездехода при утере контроля.

Вождение мотовездехода

Движение вниз по склону

Рекомендуется спускаться под прямым углом к склону. Не двигайтесь под углом, если существует опасность переворачивания мотовездехода.

▲ ПРЕДУПРЕЖДЕНИЕ

Ошибка водителя при движении вниз по склону может привести к потере управления либо переворачиванию мотовездехода.

При любых обстоятельствах неукоснительно соблюдайте правильную технику спуска со склонов, описанную в данном руководстве.

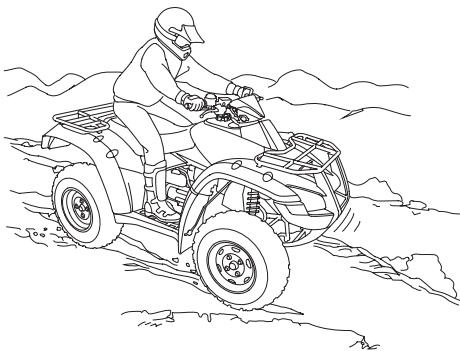

Во время спуска смещайте вес тела назад.

При приближении к спуску остановитесь и оцените местность внизу. При езде на мотовездеходе обязательно учитывайте условия видимости. Не спускайтесь на высокой скорости.

Вождение мотовездехода

Выбрав траекторию спуска, включите пониженную передачу, переместите вес тела назад, продолжая держаться за рукоятки руля, и спускайтесь на низкой скорости, закрыв дроссельную заслонку.

Для управления скоростью спуска используйте задний тормоз. Во время спуска избегайте резко задействовать передний или задний тормоз.

Помните, задействование любого тормоза при движении в режиме полного привода вызовет торможение и передних, и задних колес.

Помните, что эффективность тормозов при движении по рыхлым грунтам снижается.

Диагональное движение по склонам и прохождение поворотов на склонах

Техника вождения по склонам и холмам отличается от техники вождения по горизонтальной поверхности. При поворотах на любых уклонах следует проявлять особую осторожность. Основательно потренируйтесь на склонах малой крутизны с ровной поверхностью грунта прежде чем переходить к езде по крутым склонам либо сложным участкам.

ПРЕДУПРЕЖДЕНИЕ

Ошибка водителя при диагональном движении по склону или при выполнении поворота на склоне может привести к потере управления либо переворачиванию мотовездехода.

Соблюдайте технику прохождения поворотов, описанную в данном руководстве. По возможности избегайте диагонального движения по склонам.

Вождение мотовездехода

Движение по диагонали по склонам и холмам

При диагональном движении по склонам и холмам необходимо смещать вес тела по направлению к вершине холма. Для этого необходимо сместить туловище вбок и наклониться к склону.

- При движении по рыхлым грунтам либо скользким поверхностям для сохранения прямолинейного движения может возникнуть необходимость забирать курс немного вверх.
- Избегайте диагональной езды по склонам с рыхлым, неровным или скользким характером поверхности.
- При поперечном движении по склону смещайте вес тела в сторону вершины склона.



Выполнение поворотов на склонах

При выполнении поворотов на склонах вам может потребоваться более значительно смещать вес тела и сильнее наклоняться.

Не предпринимайте поворотов на склонах до того, как в совершенстве освоите технику выполнения поворотов на горизонтальных участках.

Переезд через препятствия

Перед поездками по незнакомой местности убедитесь в отсутствии препятствий. Остерегайтесь кочек, промоин, рытвин и иных препятствий, которые могут вам встретиться на пути. При приближении к препятствию снизьте скорость и будьте готовы остановиться. Не переезжайте через большие препятствия, такие как крупные валуны или упавшие деревья.

ПРЕДУПРЕЖДЕНИЕ

Ошибка водителя при переезде через крупные препятствия может привести к аварии или потере управления или перевороту мотовездехода.

Преодолевая препятствия, следуйте рекомендациям, изложенным в Руководстве по эксплуатации.

Вождение мотовездехода

Форсирование брода

Глубина форсируемого брода для мотовездехода данной модели составляет 254 мм. Перед форсированием водной преграды необходимо убедиться, что глубина воды не превышает допустимого предела, а скорость течения невелика.

ПРЕДУПРЕЖДЕНИЕ

Шины мотовездехода обладают положительной плавучестью. При попытке переезда через глубокое водное препятствие с быстрым течением шины могут "всплыть", что приведет к потере их сцепления с грунтом, нарушению управляемости и последующей аварии.

Не переезжайте брод с быстрым течением или при глубине большей, чем указано в Руководстве по эксплуатации.

1. Выберите траекторию движения. Места съезда и въезда должны иметь малую крутизну.
 2. Преодолевайте водную преграду, поддерживая постоянную невысокую скорость.
 3. Остерегайтесь подводных препятствий и скользких валунов.
 4. Избегайте попадания влаги на свечу зажигания и воздухоочиститель. Это может привести к остановке двигателя.
 5. После форсирования водной преграды проверьте работоспособность переднего и заднего тормоза.
- Преодоление водной преграды может временно снизить эффективность тормозов.
 - При необходимости просушите тормозные механизмы, выполнив несколько последовательных циклов торможения.

1. Для стоянки выбирайте участки с ровной горизонтальной поверхностью. Убедитесь в достаточной плотности грунта выбранного для стоянки участка.
2. Остановите мотовездеход. Удерживайте его на месте тормозами до включения нейтральной передачи.
3. Включите стояночный тормоз.
4. Установите замок зажигания в положение OFF (ВЫКЛ).

Если необходимо запустить двигатель мотовездехода, остановленного на склоне со включенной передачей, необходимо раскачивать мотовездеход взад-вперед, чтобы иметь возможность переключиться на нейтральную передачу.

Включение стояночного тормоза активирует стоп-сигналы. Во избежание разрядки аккумуляторной батареи выключайте зажигание при использовании стояночного тормоза.

Стоянка на склоне значительной крутизны или скользких и рыхлых грунтах

При необходимости поставить мотовездеход на стоянку на рыхлом или скользком грунте, выполните следующие действия:

1. Удерживая тормозами мотовездеход, включите стояночный тормоз.
2. Выключите зажигание, повернув замок в положение OFF (ВЫКЛ) и отпустите тормоза.
3. Если мотовездеход начал самопроизвольно двигаться, пока вы находитесь в седле или после того, как вы спешились, выберите другое место для стоянки.
4. Вы можете воспользоваться булыжниками или иными предметами в качестве дополнительных средств блокировки колес.

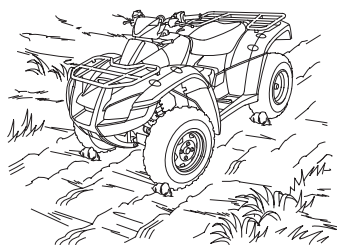

Обслуживание мотовездехода Honda

Данный раздел содержит информацию касательно регламента технического обслуживания мотовездехода, а также подробные инструкции по выполнению операций по техническому обслуживанию. Данная информация призвана облегчить вам задачу поддержания мотовездехода в исправном состоянии. Кроме того, в данном разделе вы найдете важную информацию о мерах предосторожности, данные по горюче-смазочным материалам, а также рекомендации по уходу.

Информация касательно замены предохранителей находится на стр. 194.

Перед тем, как приступить к техническому обслуживанию мотовездехода Honda

Значение технического обслуживания	97
Меры безопасности при проведении технического обслуживания	98
Информация, относящаяся к безопасности	99
Регламент технического обслуживания	100
Дневник технического обслуживания	104

Подготовка к проведению технического обслуживания

Расположение частей и механизмов	105
Комплект инструментов	108
Отделение для хранения Руководства по эксплуатации	109
Демонтаж седла	110

Обслуживание мотовездехода Honda

Операции по техническому обслуживанию

Рабочие жидкости и фильтры

Топливо	111
Моторное масло и масляный фильтр двигателя	114
Масло в картере редуктора	122
Масло дифференциала	124
Охлаждающая жидкость	126
Воздухоочиститель	131

Двигатель:

Дроссельная заслонка	136
Свеча зажигания	138
Клапаны	141
Пламегаситель	142

Шасси

Тормоза	144
Шины	152
Защита двигателя и днища	159
Пыльники ведущих осей	160

Электрическая система

Аккумуляторная батарея	161
Уход	166

Значение технического обслуживания

Правильное ведение технического обслуживания имеет важное значение для безопасной, экономичной и безотказной работы мотовездехода. Оно также способствует снижению степени воздействия на окружающую среду. Проведение тщательного контрольного осмотра перед поездкой и поддержание мотовездехода в исправном состоянии особо важны, поскольку мотовездеход предназначен для движения по пересеченной местности.

Чтобы помочь вам осуществлять грамотное техническое обслуживание мотовездехода, данный раздел Руководства содержит Регламент технического обслуживания. Сервисные интервалы определены, исходя из средне-взвешенных условий эксплуатации.

ПРЕДУПРЕЖДЕНИЕ

Неадекватное техническое обслуживание или оставленная перед поездкой без внимания неисправность могут стать причиной аварии, в которой вы можете получить серьёзные травмы или погибнуть.

Всегда следуйте рекомендациям по осмотру и техническому обслуживанию, имеющимся в Руководстве по эксплуатации мотовездехода.

Помните, что самостоятельное техническое обслуживание возможно только при отсутствии возможности приезда в официальный сервис. Перед проведением работ самостоятельно, предупредите об этом своего дилера.

Регулярное обслуживание воздухоочистителя имеет особое значение для обеспечения длительного срока службы двигателя.

Если мотовездеход опрокинулся или попал в дорожно-транспортное происшествие, обратитесь к официальному дилеру Honda для проведения тщательной проверки всех систем и механизмов, даже если вы сами способны выполнить некоторый ремонт.

Меры безопасности при проведении технического обслуживания

В данный раздел включены инструкции по выполнению некоторых важных операций технического обслуживания. Если вы обладаете необходимыми навыками, то можете самостоятельно осуществлять определенные виды технического обслуживания, используя инструменты, которые входят в комплект инструментов, поставляемый вместе с мотовездеходом.

Другие операции более сложны, требуют использования специального инструмента, и лучше поручить их выполнение профессионалам. Демонтаж колес в обычных условиях должен производиться специалистом Honda или иным квалифицированным механиком. В руководстве имеются инструкции по выполнению этих операций в экстренных случаях.

Ниже приводятся некоторые наиболее важные предупреждения, относящиеся к безопасности. Однако, мы не можем предостеречь вас от любого возможного риска, который может возникнуть в связи с проведением технического обслуживания. Только вы сами можете решить, выполнять или не выполнять конкретную операцию.

ПРЕДУПРЕЖДЕНИЕ

Невозможность правильно и безопасно выполнить все указания по техническому обслуживанию может стать причиной серьезной травмы или гибели на дороге.

Всегда следуйте указаниям и предостережениям, содержащимся в данном Руководстве.

Помните, что самостоятельное техническое обслуживание возможно только при отсутствии возможности приезда в официальный сервис. Перед проведением работ самостоятельно, предупредите об этом своего дилера.

Меры безопасности при проведении технического обслуживания

Информация, относящаяся к безопасности

- Перед началом любых работ по обслуживанию или ремонту убедитесь, что двигатель остановлен. Это поможет избежать нескольких возможных рисков.
Оксись углерода, которая содержится в отработавших газах, обладает высокой токсичностью. Если вам требуется запустить двигатель, то это следует делать в условиях хорошей вентиляции.
Ожоги от контакта с горячими частями двигателя. Перед началом работ дайте двигателю и системе выпуска остыть.
Травмы, вызванные контактом с движущимися частями. Не запускайте двигатель, если это не требуется по инструкции для данной операции.
- Прочтите указания по выполнению работ перед тем как приступить к ним и убедитесь, что в наличии имеется необходимый инструмент и вы владеете соответствующими навыками.
- Будьте внимательны при работе с топливом, чтобы исключить риск возникновения возгорания или взрыва. Для очистки частей мотовездехода не применяйте бензин. Используйте только негорючий растворитель. Не приближайтесь с сигаретами и открытым пламенем к аккумуляторной батарее и элементам топливной системы.

Помните, что официальный дилер Honda лучше всех знаком с устройством данного мотовездехода и имеет всё необходимое оснащение для его обслуживания и ремонта. Для обеспечения наилучшего качества и надёжности при ремонте и замене используйте только новые оригинальные части.

Регламент технического обслуживания

Регламент технического обслуживания, который приводится ниже, определяет частоту проведения технического обслуживания мотовездехода, а также перечисляет виды технического обслуживания, подлежащие выполнению. Тщательное выполнение Регламента технического обслуживания способствует длительной и безотказной службе мотовездехода, а также его соответствию экологическим стандартам.

Сервисные интервалы определены, исходя из средневзвешенных условий эксплуатации. При эксплуатации мотовездехода в условиях повышенной влажности или запыленности, а также в предельных режимах работы двигателя потребуются более частое проведение технического обслуживания некоторых агрегатов. Проконсультируйтесь с официальным дилером Honda и получите рекомендации по техническому обслуживанию, отвечающие вашим нуждам и режиму эксплуатации мотовездехода.

Некоторые виды технического обслуживания могут выполняться людьми, обладающими основными техническими навыками и располагающими необходимым инструментом. В данном Руководстве приводится перечень работ по этим видам технического обслуживания. Для проведения других видов технического обслуживания требуется более высокая квалификация и специальные инструменты и оборудование. Если вы не обладаете необходимыми навыками и не располагаете соответствующим инструментом, рекомендуется доверить выполнение этих операций официальному дилеру Honda.

Если вы не уверены, что сможете надлежащим образом выполнить эти виды технического обслуживания, доверьте эту задачу официальному дилеру Honda, который лучше всех знаком с устройством данного мотовездехода и обладает всем необходимым для его качественного обслуживания и ремонта. Если вы выполняете техническое обслуживание самостоятельно, используйте только качественные и надежные оригинальные запасные части и расходные материалы Honda.

Регламент технического обслуживания

В обязательном порядке выполняйте контрольный осмотр перед поездкой (стр. 49) и виды технического обслуживания, которые выполняются владельцем, с предписанной регулярностью.

Выполнение любых видов технического обслуживания требует наличия определенных навыков. Для выполнения некоторых видов технического обслуживания (особенно тех, которые отмечены значками * и **) может потребоваться дополнительная информация и специальные инструменты. В этом случае обратитесь к официальному дилеру Honda.

- * Операция должна выполняться официальным дилером Honda, если только у вас нет требуемого инструмента, справочных данных и вы не обладаете соответствующей квалификацией. Обратитесь к Руководству по ремонту Honda.
- ** По соображениям безопасности рекомендуется доверить выполнение данных видов работ только официальному дилеру Honda.

В заключение

ПРИМЕЧАНИЕ

1. *Выполняйте техническое обслуживание чаще при эксплуатации в условиях повышенной пыльности, при езде по песку и снегу.*
2. *Выполняйте техническое обслуживание чаще при эксплуатации в условиях повышенной влажности или езде по грязи.*
3. *Замена через каждые два года. Замена должна производиться квалифицированным механиком.*

Регламент технического обслуживания

Виды работ по техническому обслуживанию:

П: проверка и, при необходимости, очистка, регулировка или замена

О: очистка

Р: регулировка

С: смазка

З: замена

Работы по очистке, регулировке или замене выполняются по отдельному нормативу и не входят в норму времени отведённого на проведения ТО.

ОПЕРАЦИИ ТЕХНИЧЕСКОГО ОБСЛУЖИВАНИЯ ПЕРИОДИЧНОСТЬ ТЕХНИЧЕСКОГО ОБСЛУЖИВАНИЯ	В ЗАВИСИМ. ОТ ТОГО, КАКОЕ ИЗ СОБЫТИЙ НАСТУПИТ РАНЬШЕ ⇒ ПРИМЕЧАНИЕ	ПЕРВИЧНОЕ ОБСЛУЖИВ.			РЕГУЛЯРНЫЙ ИНТЕРВАЛ В ОБСЛУЖИВАНИИ		Обратитесь к стр.
		км	150	1000	2000	2000	
		миль	100	600	1200	1200	
* ТОПЛИВОПРОВОД		МТО-ЧАСОВ	20	100	200	П	—
* ФУНКЦИОНИРОВАНИЕ ДРОССЕЛЬНОЙ ЗАСЛОНКИ ВОЗДУХООЧИСТИТЕЛЯ	ПРИМЕЧАНИЕ 1					П	136
КОЖУХ ВОЗДУХООЧИСТИТЕЛЯ ДРЕНАЖНАЯ ТРУБКА	ПРИМЕЧАНИЕ 2			О	О	П	131
СВЕЧА ЗАЖИГАНИЯ						П	135
* ЗАЗОР КЛАПАНОВ				П	П	П	138
МОТОРНОЕ МАСЛО				П	П	П	141
				ПЕРВИЧНОЕ = после 150 км пробега, 20 мото-часов работы или 1 месяц; РЕГУЛЯРНЫЙ = каждые 1000 км, 100 мото-часов или 12 месяцев			114
МАСЛ. ФИЛЬТР ДВИГАТЕЛЯ РАДИАТОР				З	З	З	119
ОХЛАЖДАЮЩАЯ ЖИДКОСТЬ	ПРИМЕЧАНИЕ 3					П	126
* СИСТЕМА ОХЛАЖДЕНИЯ	ПРИМЕЧАНИЕ 4					П	—

* Операция должна выполняться официальным дилером Honda, если только у вас нет требуемого инструмента, справочных данных и вы не обладаете соответствующей квалификацией. Обратитесь к Руководству по ремонту Honda.

Регламент технического обслуживания

ОПЕРАЦИИ ТЕХНИЧЕСКОГО ОБСЛУЖИВАНИЯ	В ЗАВИСИМ. ОТ ТОГО, КАКОЕ ИЗ СОБЫТИЙ НАСТУПИТ РАНЬШЕ ⇐	ПЕРВИЧНОЕ ОБСЛУЖИВ.			РЕГУЛЯРНЫЙ ИНТЕРВАЛ В ОБСЛУЖИВАНИИ		Обратитесь к стр.
		км	150	1000	2000		
		миль	100	600	1200		
ПЕРИОДИЧНОСТЬ ТЕХНИЧЕСКОГО ОБСЛУЖИВАНИЯ	ПРИМЕЧАНИЕ	МОТО-ЧАСОВ	20	100	200		
ПЫЛЬНИКИ ПРИВодОВ				п	п	160	
МАСЛО ГЛАВНОЙ ПЕРЕДАЧИ ЗАДНЕЙ ОСИ И МАСЛО ДИФФЕРЕНЦИАЛА				(3: КАЖДЫЕ ДВА ГОДА)		122 124	
* ТОРМОЗНАЯ ЖИДКОСТЬ	ПРИМЕЧАНИЕ 3			п	п	144	
* ИЗНОС ТОРМОЗНЫХ КОЛОДОК	ПРИМЕЧ. 1,2				п	147	
* ВЫКЛЮЧАТЕЛЬ СТОП-СИГНАЛА			п	п	п	151	
ТОРМОЗНАЯ СИСТЕМА			п	п	п	144	
ЗАЩИТА ДВИГАТЕЛЯ И ДНИЩА				п	п	159	
* ПОДВЕСКА				п	п	–	
* ПЛАМЕГАСИТЕЛЬ				о	о	142	
* СОЕДИНЕНИЯ, ГАЙКИ И БОЛТЫ			п		п	–	
** КОЛЕСА И ШИНЫ			п	п	п	152	
** ПОДШИПНИКИ КРОНШТЕЙНА РУЛЕВОГО ВАЛА					п	–	
** РУЛЕВОЕ УПРАВЛЕНИЕ					п	–	

* Операция должна выполняться официальным дилером Honda, если только у вас нет требуемого инструмента, справочных данных и вы не обладаете соответствующей квалификацией. Обратитесь к Руководству по ремонту Honda.

** В целях безопасности рекомендуется доверить выполнение этих операций официальному дилеру Honda.

Помните, что самостоятельное техническое обслуживание возможно только при отсутствии возможности приезда в официальный сервис. Перед проведением работ самостоятельно, предупредите об этом своего дилера.

Дневник технического обслуживания

Ведение дневника технического обслуживания является залогом правильного технического обслуживания мотовездехода. Сохраняйте все документальные подтверждения проведения технического обслуживания. При продаже мотовездехода передавайте их новому владельцу. В обязательном порядке удостоверьтесь, что при проведении технического обслуживания ведется вся необходимая документация. Все работы, связанные с проведением регулярного технического обслуживания, включая первичное техническое обслуживание, проводимое при пробеге 150 км или после 20 мото-часов работы, являются платными и подлежат оплате владельцем мотовездехода. Используйте свободное место, предусмотренное под словом "Примечание", для того, чтобы делать необходимые пометки или записи.

км или мото-часов	ОДОМЕТР ИЛИ СЧЕТЧИК МОТО-ЧАСОВ	Дата	Выполнено сотрудником:	Примечания:
150 или 20				
1000 или 100				
2000 или 200				
3000 или 300				
4000 или 400				
5000 или 500				
6000 или 600				
7000 или 700				
8000 или 800				

Техническое обслуживание

Расположение частей и механизмов

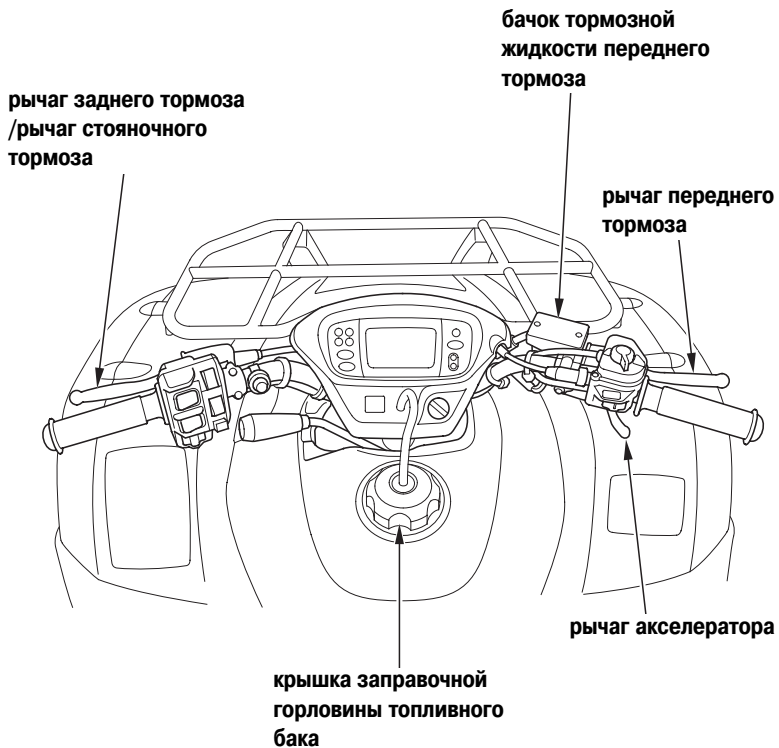

Техническое обслуживание

Расположение частей и механизмов

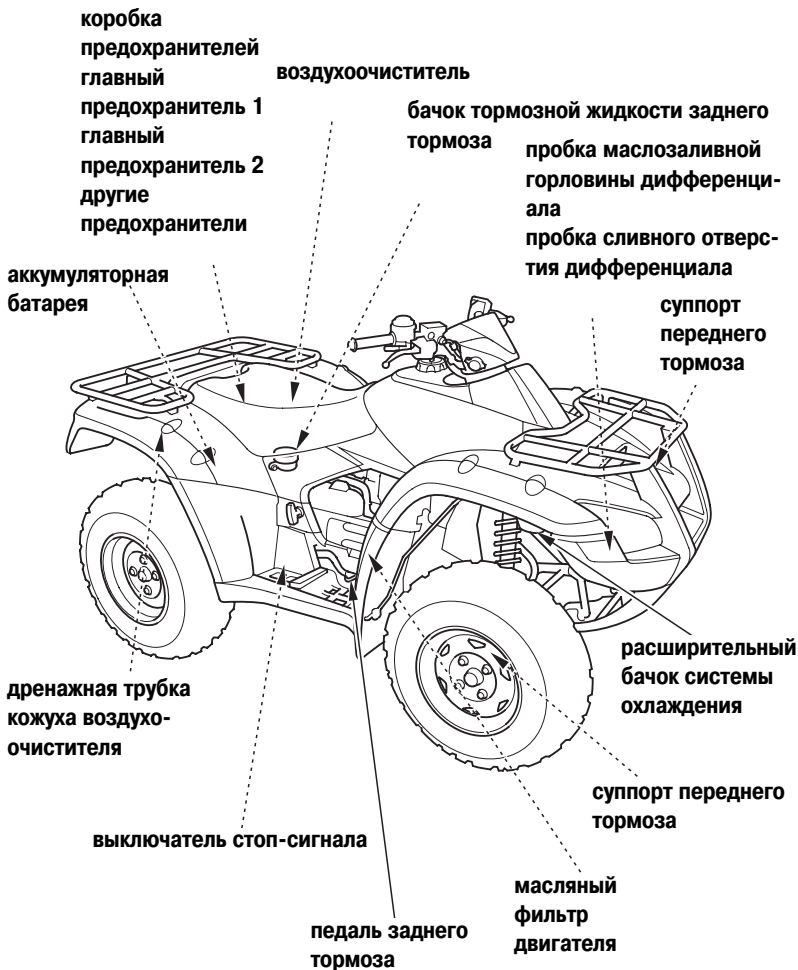

Техническое обслуживание

Расположение частей и механизмов

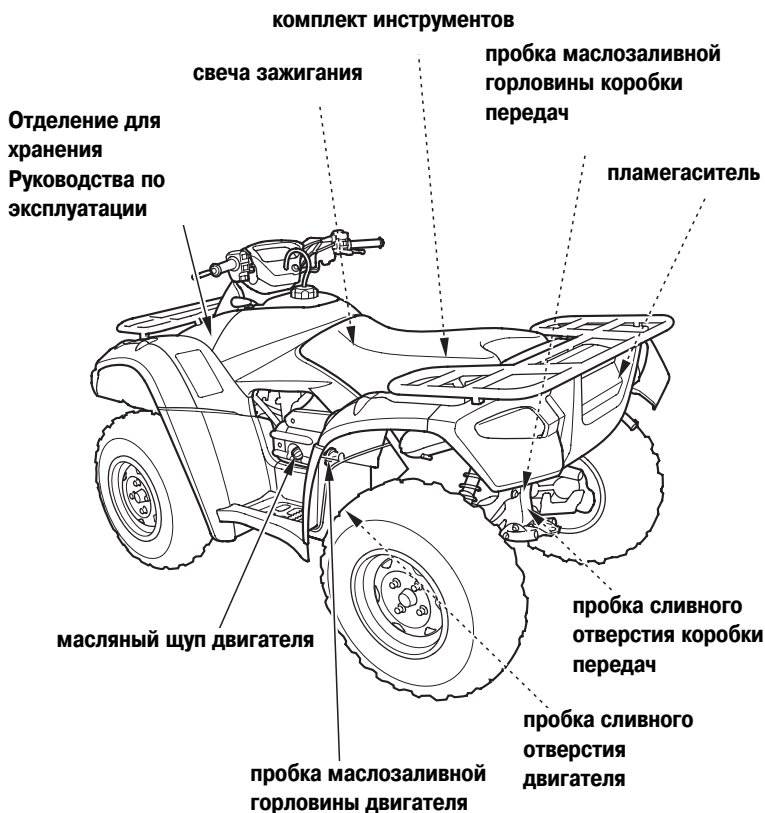

Комплект инструментов

Комплект инструментов (1) хранится в багажном отсеке (2) под седлом. После использования в обязательном порядке надежно закрепляйте инструменты с помощью резинового жгута (3).

Инструменты, входящие в комплект, предназначены для выполнения простейших ремонтных работ и несложных операций по техническому обслуживанию. Специфические виды работ, требующие применения специального инструмента, должны выполняться силами официального дилера Honda.

В комплект входят следующие инструменты:

- * отвертка с плоским жалом/крестообразная отвертка
- * рукоятка отвертки
- * рожковый ключ 10 X 12 мм
- * накидной ключ 14 мм
- * накидной ключ 17 мм
- * свечной ключ с ручкой
- * плоскогубцы
- * сумка комплекта инструментов

ПОД СЕДЛОМ

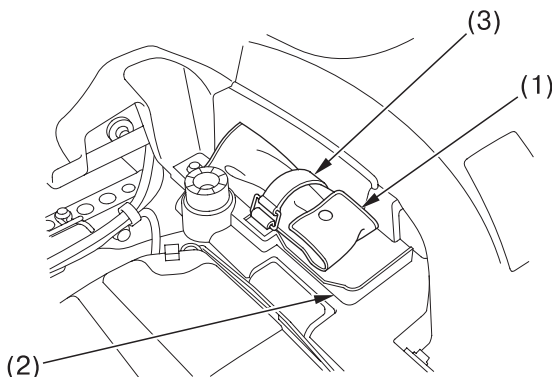

(1) комплект инструментов

(3) резиновый жгут

(2) отделение хранения для комплекта инструментов

Отделение для хранения Руководства по эксплуатации

В мотовездеходе предусмотрено место для хранения Руководства по эксплуатации, что позволяет всегда иметь его под рукой. Храните Руководство по эксплуатации (1) в багажном отсеке (2), расположенном на левой стороне переднего крыла.

Чтобы открыть отсек, поверните винт (3) против часовой стрелки и снимите крышку (4).

Руководство по эксплуатации и манометр (5) должны храниться в пластиковом пакете (6) и надежно крепиться резиновым жгутом (7).

Старайтесь не заливать эту зону водой при мойке мотовездехода.

ЛЕВАЯ СТОРОНА

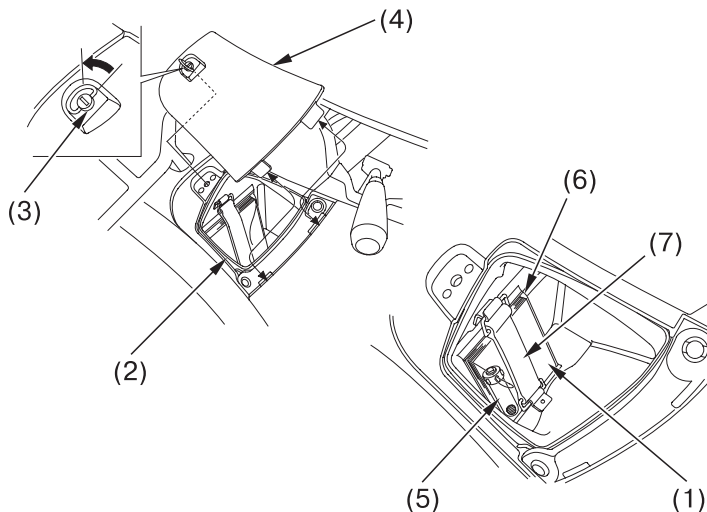

- (1) руководство по эксплуатации
- (2) багажный отсек
- (3) винт
- (4) крышка

- (5) манометр
- (6) пластиковый пакет
- (7) резиновый жгут

Демонтаж седла

Ознакомьтесь с правилами техники безопасности на стр. 99.

Для проведения технического обслуживания воздухоочистителя, аккумуляторной батареи и предохранителей необходимо демонтировать седло.

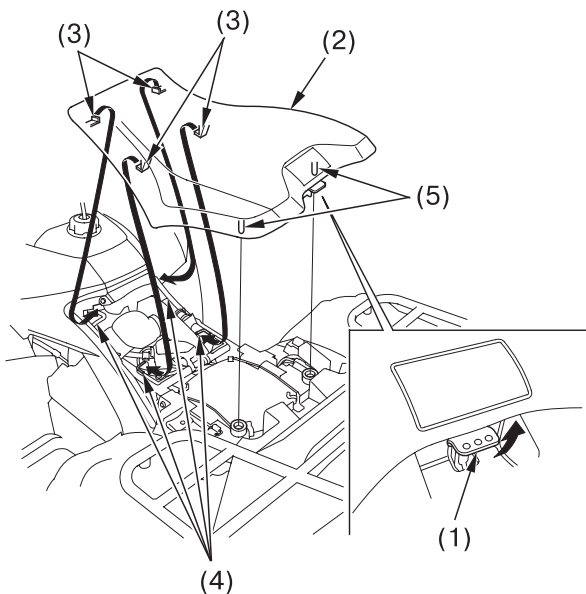

(1) фиксатор седла

(4) петли

(2) седло

(5) штифты

(3) штыри

Демонтаж

1. Потяните вверх фиксатор (1) седла, расположенный в задней части седла.
2. Сдвиньте седло (2) назад и поднимите его.

Установка:

1. Установите передние штыри (3) в петли (4) и вставьте штифты (5) в прокладки на заднем крыле.
2. Нажмите на седло до фиксации.

Ознакомьтесь с правилами техники безопасности на стр. 99.

Рекомендации, касающиеся топлива

Тип	неэтилированное
октановое число по исследовательскому методу	91 и выше

Рекомендуется применять неэтилированный бензин, поскольку его использование увеличивает ресурс узлов выпускной системы и образует меньше нагара на свечах зажигания и других узлах и деталях двигателя.

Конструкция двигателя предусматривает использование топлива с октановым числом по исследовательскому методу, равному 91 и выше. Октановое число топлива обычно отображается на топливных колонках заправочных станций. Для информации касательно применения спиртосодержащих видов топлива см. стр. 214.

Использование низкооктанового топлива может вызвать "прострелы" или появление детонационных стуков, что может привести к выходу двигателя из строя. Незначительные детонационные стуки, проявляющиеся при высоких нагрузках двигателя, не является поводом для беспокойства.

Если при равномерном режиме и нормальной нагрузке на двигатель слышны металлические детонационные стуки, поменяйте марку используемого бензина. Если и после этого детонационные стуки не прекратились, обратитесь к официальному дилеру Honda.

Запрещается использовать загрязненный бензин или смесь бензина с маслом. Не допускайте попадания в топливный бак грязи, пыли или воды.

Топливо

Заправочная емкость топливного бака

Заправочная емкость топливного бака:
17,0 л

При загорании деления Е указателя уровня топлива необходимо как можно скорее заправить топливный бак.

Процедура заправки

Ознакомьтесь с правилами техники безопасности на стр. 99.

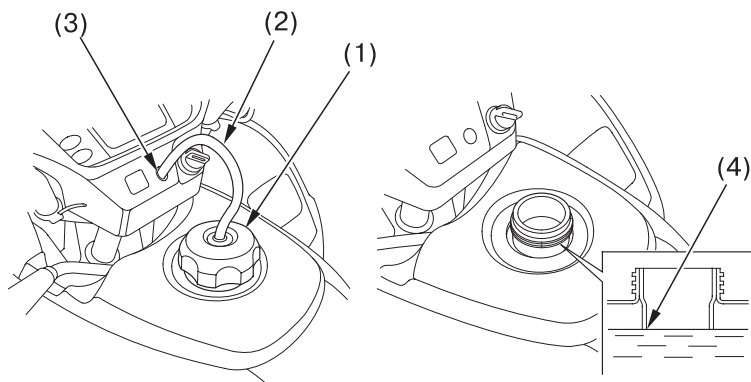

- (1) крышка заливной горловины топливного бака (3) отверстие в обтекателе руля
(2) трубка сапуна (4) заправочная горловина

1. Чтобы открыть крышку (1) топливозаливной горловины, необходимо повернуть ее против часовой стрелки.
2. Извлеките трубку (2) сапуна из отверстия (3) в обтекателе руля.
3. Долейте топливо до нижней кромки заливной горловины (4). Запрещается переливать топливный бак. Заливная горловина не должна быть заполнена.

ПРЕДУПРЕЖДЕНИЕ

Бензин исключительно огнеопасен и взрывоопасен. Работая с топливом, вы можете получить серьёзные ожоги и травмы.

- Остановите двигатель и не приближайтесь к топливу с источниками тепла, искр и открытого пламени.
- Все работы с бензином следует проводить на открытом воздухе.
- Немедленно вытирайте брызги или пролитое топливо.

4. После заправки закройте крышку, повернув ее по часовой стрелке до щелчка.
5. Вставьте трубку сапуна в отверстие в обтекателе руля.

При замене крышки топливозаливной горловины используйте только оригинальную крышку производства компании Honda.

Моторное масло и масляный фильтр двигателя

Качество применяемого моторного масла является главным фактором, определяющим технические характеристики и срок службы двигателя.

Используя оригинальное масло Honda моторное масло с рекомендованными характеристиками (стр. 115) и оригинальные масляные фильтры Honda, а также регулярно проводя проверку уровня, долив и замену масла, вы сможете добиться максимального срока службы двигателя. Даже самое качественное масло имеет ограниченный срок службы. Замена моторного масла позволяет очистить двигатель от накопившейся грязи и отложений. Эксплуатация двигателя на старом или грязном моторном масле может привести к выходу его из строя. Эксплуатация двигателя при недостаточном уровне масла может привести к выходу из строя двигателя и коробки передач.

Замену моторного масла в двигателе производите в соответствии с регламентом технического обслуживания, указанного на стр. 102. При эксплуатации мотовездехода в условиях повышенной пыльности, интервалы замены моторного масла следует сократить.

С оригинальным моторным маслом Honda двигатель работает на 100%

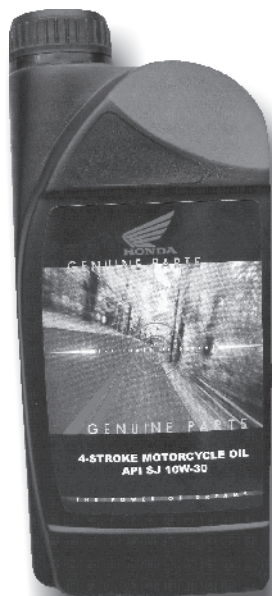

Оригинальное моторное масло Honda высшего качества, разработанное с учётом специфики конструкции и эксплуатации мотовездехода.

Иницированные Honda исследования, помогли классифицировать масла, предназначенные для использования только в мотоциклетных двигателях. Масло соответствует международным техническим требованиям стандарта API, SAE и JASO T903.

Компания Honda гарантирует высокое качество своих масел, подтверждённое испытаниями двигателя, коробки передач и сцепления.

Используйте оригинальное масло HONDA для сохранения высоких показателей вашего мотовездехода.



Моторное масло и масляный фильтр двигателя

Рекомендации по выбору масла

Классификация по методике API *	SE, SF или SG
вязкость	SAE10W-40, 5W-30
рекомендованное моторное масло	Моторное масло Honda для четырехтактных двигателей

* Моторное масло классификации SE, SF или SG имеет соответствующую маркировку на упаковке.

- Ваш мотовездеход не нуждается в добавлении присадок в масло. Используйте рекомендованное масло.
- Не используйте масла с графитовыми или молибденовыми добавками. Их применение может неблагоприятно повлиять на работу сцепления.
- Не используйте масла классификации API SH или выше, несущие на ёмкости круглую этикетку API "энергосберегающее". Они могут повлиять на смазку и эффективность работы сцепления.

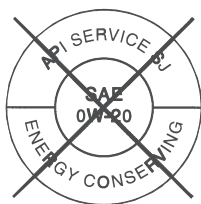

НЕ РЕКОМЕНДУЕТСЯ

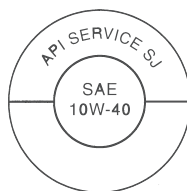

РЕКОМЕНДУЕТСЯ

- Не используйте масла без мощных присадок, а также растительные масла или касторовые масла для гонок.

Моторное масло и масляный фильтр двигателя

Стандарт JASO T 903

Стандарт JASO T 903 определяет выбор моторных масел для 4-х тактных мотоциклетных двигателей.

По этому стандарту предусмотрено два класса: MA и MB.

Масло, отвечающее стандарту, имеет маркировку на ёмкости с маслом. Например, на этикетке ниже показана маркировка по классификации MA.

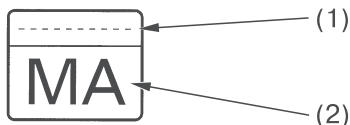

**ПРОДУКТ СООТВЕТСТВУЕТ СТАНДАРТУ JASO T 903
КОМПАНИЯ, ГАРАНТИРУЮЩАЯ ПАРАМЕТРЫ КЛАССА MA:**

- (1) кодовый номер компании, продающей данное масло.
- (2) классификация масла

Моторное масло и масляный фильтр двигателя

Проверка уровня и долив масла

Ознакомьтесь с правилами техники безопасности на стр. 99.

Проверка уровня моторного масла производится перед каждой поездкой. При необходимости долейте масло.

1. Установите мотовездеход на твердой ровной поверхности.
2. Запустите двигатель и дайте ему 3 - 5 минут поработать на холостом ходу. Остановите двигатель и подождите 2-3 минуты.
3. Извлеките мерный щуп (1), расположенный в передней части картера двигателя. Протрите щуп насухо.
4. Вставьте щуп, не закручивая. После этого извлеките щуп и проверьте уровень масла. Уровень моторного масла должен находиться между меткой (2) максимального уровня и меткой (3) минимального уровня на щупе.

ЛЕВАЯ СТОРОНА

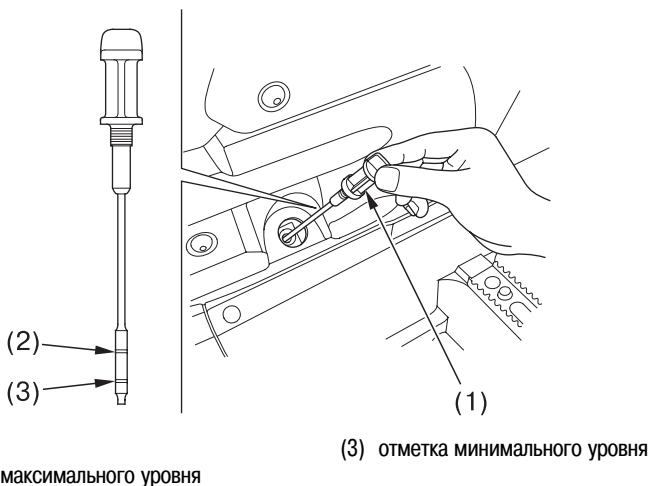

Моторное масло и масляный фильтр двигателя

5. При необходимости откройте крышку (4) маслосливной горловины и открутите пробку (5) маслосливной горловины, и долейте моторное масло Honda с до достижения им уровня верхней метки щупа. Не допускайте перелива.
6. Установите на место щуп, плотно затяните пробку маслосливной горловины и закройте крышку маслосливной горловины.

ПРИМЕЧАНИЕ

Эксплуатация двигателя при недостаточном уровне масла может привести к выходу двигателя из строя.

ЛЕВАЯ СТОРОНА

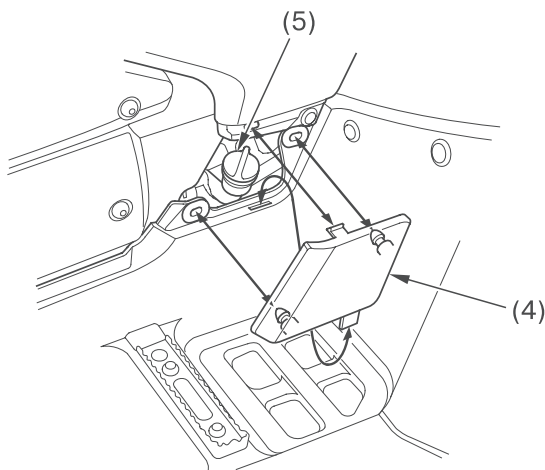

(4) крышка пробки маслосливной горловины

(5) пробка маслосливного отверстия

Моторное масло и масляный фильтр двигателя

Замена моторного масла и масляного фильтра двигателя

Ознакомьтесь с правилами техники безопасности на стр. 99.

К масляному фильтру мотовездехода предъявляются особые требования. Поэтому используйте только оригинальные масляные фильтры, предназначенные для мотовездехода данной модели.

ПРИМЕЧАНИЕ

Использование неподходящего масляного фильтра может привести к утечке масла или сокращению срока службы двигателя.

Помните что самостоятельное техническое обслуживание возможно только при отсутствии возможности приезда в официальный сервис. Перед проведением работ самостоятельно, предупредите об этом своего дилера.

Процедура замены масла требует наличия специального инструмента таких как динамометрический ключ, а также средств для утилизации отработанного масла (стр. 180). Если вы не обладаете соответствующими техническими навыками и не располагаете необходимым инструментом, обратитесь для выполнения этих работ к официальному дилеру Honda.

Слив моторного масла:

1. Установив мотовездеход на горизонтальной поверхности, снимите пробку маслозаливной горловины, расположенную на левой стороне картера.
2. Установите под картер емкость, предназначенную для слива масла, и открутите болт сливного отверстия (1).

ПОД ДВИГАТЕЛЕМ

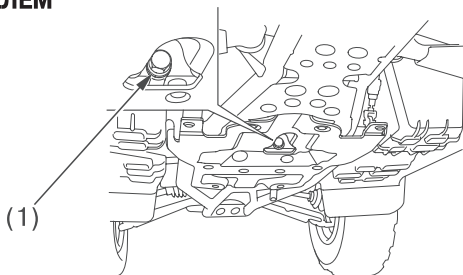

- (1) болт сливного отверстия

Моторное масло и масляный фильтр двигателя

Установка нового масляного фильтра:

3. Снимите крышку (3) масляного фильтра, отвернув болт (2). Дайте остаткам масла стечь.
4. Извлеките масляный фильтр (4) из корпуса.
5. Извлеките пружину и шайбу. Не выбрасывайте шайбу вместе с использованным фильтром.
6. Сдайте использованный масляный фильтр в утилизацию.
7. Убедитесь в исправности уплотнительных колец (5) и установите новый масляный фильтр в корпус.

Используйте только сертифицированный масляный фильтр Honda, предназначенный для данной модели мотовездехода. Использование неподходящего фильтра Honda или фильтра ненадлежащего качества может стать причиной выхода двигателя из строя.

8. Установите на место крышку масляного фильтра и закрутите болт масляного фильтра. Закрутите болт масляного фильтра с требуемым моментом.

Момент затяжки болта масляного фильтра: **18 Нм**

ПРИМЕЧАНИЕ

Неправильная установка масляного фильтра может привести к выходу двигателя из строя.

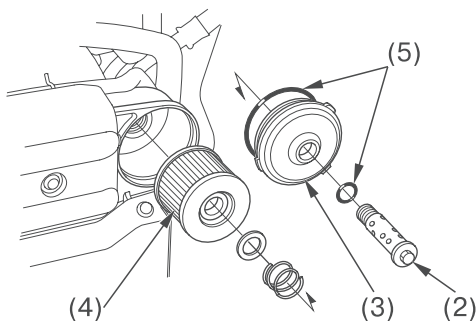

(2) болт масляного фильтра

(3) крышка масляного фильтра

(4) масляный фильтр

(5) уплотнительное кольцо

Моторное масло и масляный фильтр двигателя

9. Слейте отработанное масло в подходящую емкость и утилизируйте его в соответствии с правилами (стр. 180).

ПРИМЕЧАНИЕ

Неправильная утилизация рабочих жидкостей ведет к загрязнению окружающей среды.

Долив моторного масла:

10. Убедитесь, что шайба (6) болта сливного отверстия и уплотнительное кольцо (7) исправны. При необходимости замените их.

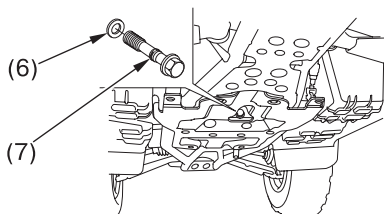

- (6) уплотнительная шайба болта сливного отверстия (7) уплотнительное кольцо

11. Нанесите тонкий слой масла на уплотнительное кольцо.
12. Установите болт сливного отверстия на место и затяните его с моментом:
25 Нм
13. Залейте в картер моторное масло рекомендованного типа, примерно:
2,9 л
14. Установите на место пробку маслозаливного отверстия.
15. Запустите двигатель и дайте ему 3 - 5 минут поработать на холостом ходу.
16. Остановите двигатель, подождите 2-3 минуты, после чего проверьте уровень моторного масла. Уровень масла должен находиться между верхней и нижней отметками на контрольном щупе. При необходимости долейте моторное масло, но не переливайте его.
17. Установите на место щуп и плотно затяните пробку маслозаливной горловины.
18. Проверьте отсутствие утечек.
Если при установке не использовался динамометрический ключ, как можно скорее обратитесь к официальному дилеру Honda для проверки правильности сборки.

Масло в картере редуктора

Рекомендации по выбору масла

Тип	гипоидное масло
вязкость	SAE80
рекомендованное моторное масло	трансмиссионное масло Honda

Замена моторного масла

Ознакомьтесь с правилами техники безопасности на стр. 99.

Замену следует производить, когда картер редуктора нагрет до рабочей температуры. Это обеспечит полный и быстрый слив масла.

Помните, что самостоятельное техническое обслуживание возможно только при отсутствии возможности приезда в официальный сервис. Перед проведением работ самостоятельно, предупредите об этом своего дилера.

Масло в картере редуктора

1. Установите мотовездеход на горизонтальной поверхности.
2. Расположите емкость для слива масла под отверстием сливного болта (1).
3. Выверните пробку маслозаливной горловины (2) и болт сливного отверстия.
4. После слива масла установите болт сливного отверстия на место и затяните его с моментом:
12 Нм
5. Залейте масло с рекомендованными характеристиками.
78 см³
6. Убедитесь, что уровень масла достигает нижней кромки отверстия (3) проверки уровня масла.
7. Установите на место пробку маслозаливной горловины.

ЗАДНЯЯ СТОРОНА

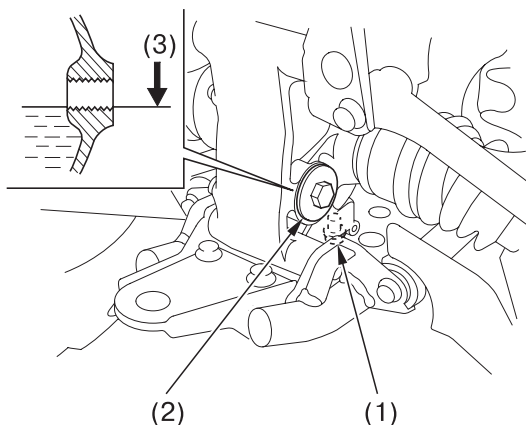

(1) болт сливного отверстия

(3) нижняя кромка контрольного отверстия

(2) пробка маслозаливного отверстия

Масло дифференциала

Рекомендации по выбору масла

Тип	гипоидное масло
вязкость	SAE80
рекомендованное моторное масло	трансмиссионное масло Honda

Замена масла

Ознакомьтесь с правилами техники безопасности на стр. 99.

Замену следует производить, когда картер дифференциала нагрет до рабочей температуры. Это обеспечит полный и быстрый слив масла. Помните, что самостоятельное техническое обслуживание возможно только при отсутствии возможности приезда в официальный сервис. Перед проведением работ самостоятельно, предупредите об этом своего дилера.

Масло дифференциала

1. Установите мотовездеход на горизонтальной поверхности.
2. Расположите емкость для слива масла под отверстием сливного болта (1).
3. Выверните пробку маслозаливной горловины (2) и болт сливного отверстия.
4. После слива масла установите болт сливного отверстия на место и затяните его с моментом:
12 Нм
5. Залейте масло с рекомендованными характеристиками.
175 см³

Убедитесь, что уровень масла достигает нижней кромки отверстия (3) проверки уровня масла.

6. Установите на место пробку маслозаливного отверстия.

ПЕРЕДНЯЯ СТОРОНА

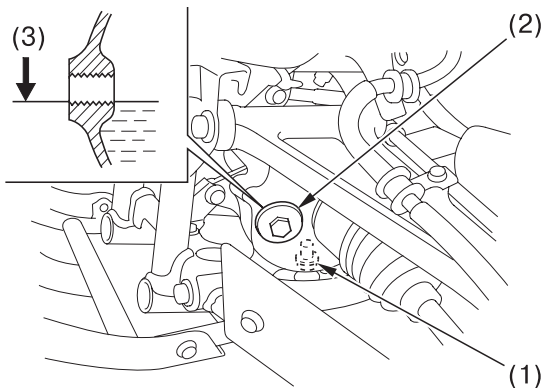

- (1) болт сливного отверстия
- (2) пробка маслозаливного отверстия
- (3) нижняя кромка контрольного отверстия

Жидкость

Система охлаждения мотовездехода предназначена для отвода тепла от двигателя с помощью рубашки охлаждения, встроенной в конструкцию блока и гофровки цилиндра.

Грамотное техническое обслуживание будет способствовать безотказной работе двигателя и позволит предотвратить замерзание, перегрев и коррозию двигателя.

Рекомендации относительно охлаждающей жидкости

Используйте охлаждающую жидкость марки Pro Honda HP, приготовленную на основе этиленгликолевого антифриза с содержанием ингибиторов коррозии, и специально предназначенную для использования в алюминиевых двигателях. Необходимая информация об охлаждающей жидкости указана на упаковке.

Для приготовления охлаждающей жидкости используется только дистиллированная вода. Вода с высоким содержанием минералов или солей может нанести вред алюминиевому блоку двигателя.

Помните, что самостоятельное техническое обслуживание возможно только при отсутствии возможности приезда в официальный сервис. Перед проведением работ самостоятельно, предупредите об этом своего дилера.

ПРИМЕЧАНИЕ

Применение охлаждающей жидкости с силикатными ингибиторами коррозии может стать причиной преждевременного износа насоса системы охлаждения или засорения каналов радиатора. Использование водопроводной воды в системе охлаждения может привести к выходу двигателя из строя.

Система охлаждения мотовездехода заполнена на заводе 50-процентным раствором антифриза и дистиллированной воды. Такая охлаждающая жидкость рекомендуется для большинства температурных условий и обеспечивает хорошую защиту от коррозии.

При концентрации антифриза менее 40% невозможно обеспечить достаточную защиту системы охлаждения от коррозии.

Не рекомендуется увеличивать концентрацию антифриза, поскольку это приведет к снижению эффективности системы охлаждения. Охлаждающая жидкость с высокой концентрацией антифриза (до 60%) должна применяться исключительно в условиях минусовых температур. Регулярно проверяйте систему охлаждения, если мотовездеход эксплуатируется в зимнее время в условиях минусовых температур.

Проверка уровня и долив охлаждающей жидкости

Ознакомьтесь с правилами техники безопасности на стр. 99.

Проверка уровня охлаждающей жидкости производится перед каждой поездкой. При необходимости долейте охлаждающую жидкость.

ПРАВАЯ ПЕРЕДНЯЯ ЧАСТЬ

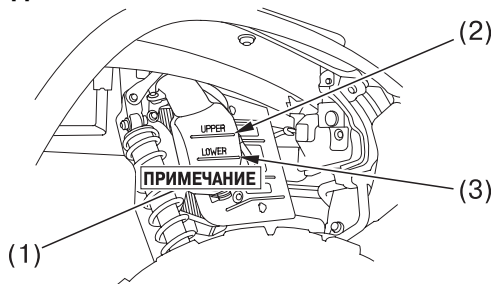

(1) расширительный бачок

(3) нижняя отметка уровня LOWER

(2) верхняя отметка уровня UPPER

1. Установите мотовездеход на горизонтальную поверхность.
2. Прогрейте двигатель до рабочей температуры. После этого проверьте уровень охлаждающей жидкости в расширительном бачке (1). Он должен находиться между верхней отметкой UPPER (2) и нижней отметкой LOWER (3). Если расширительный бачок пуст, или имеет место существенная потеря охлаждающей жидкости, проверьте, нет ли подтеканий охлаждающей жидкости, и обратитесь к официальному дилеру Honda для проведения ремонта.

Жидкость

3. Снимите обтекатель (4) руля и крышку расширительного бачка (5).
Всегда добавляйте охлаждающую жидкость только в расширительный бачок. Не пытайтесь добавлять охлаждающую жидкость, открыв пробку радиатора.
4. Долейте охлаждающую жидкость в расширительный бачок до отметки максимального уровня UPPER.

ПЕРЕДНЯЯ СТОРОНА

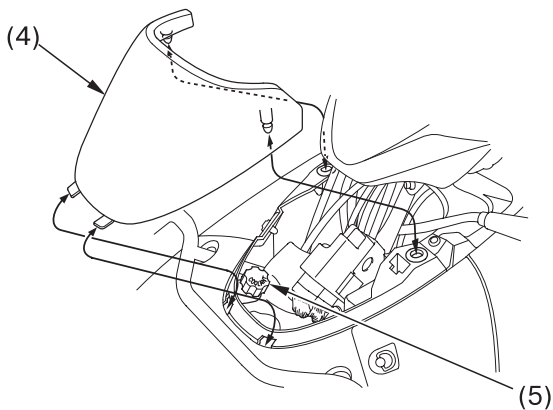

(4) обтекатель руля

(5) крышка заливной горловины
расширительного бачка

5. После долива охлаждающей жидкости установите на место крышку расширительного бачка и обтекатель руля.

Жидкость

Рабочие поверхности радиатора

Ознакомьтесь с правилами техники безопасности на стр. 99.

Регулярно проверяйте воздухопроводы на предмет наличия засорений или повреждений. Удаляйте насекомых и загрязнения струей воды с малым напором. Если более 20% воздухопроводов вышли из строя, обратитесь к официальному дилеру Honda для проведения проверки.

После езды по грязи очищайте ячейки радиатора.

Для очистки сот радиатора, масляного радиатора и радиаторной решетки:

1. Отстегните фиксаторы (1).
2. Снимите панель радиатора (2).
3. Промойте сердцевину (3) радиатора, масляный радиатор (4) и радиаторную решетку.

ПРИМЕЧАНИЕ

Не направляйте струю воды под давлением на сердцевину радиатора и масляный радиатор. Струя воды под давлением способна вывести сердцевину радиатора из строя.

ПЕРЕДНЯЯ СТОРОНА

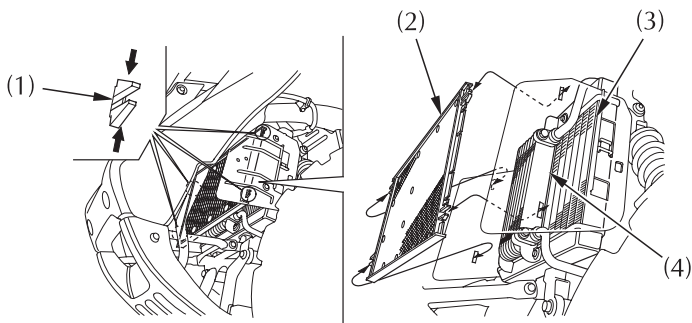

(1) фиксаторы

(2) панель радиатора

(3) сердцевина радиатора

(4) масляный радиатор

Ознакомьтесь с правилами техники безопасности на стр. 99.

Правильное и своевременное техническое обслуживание воздухоочистителя очень важно для транспортных средств, предназначенных для внедорожной езды. Загрязненный, промокший, изношенный или дефектный воздухоочиститель позволит грязи, пыли и иным веществам беспрепятственно проникать в двигатель.

Фильтрующий элемент воздухоочистителя подлежит более частой замене при эксплуатации мотовездехода в нетипично влажных или пыльных условиях. Проконсультируйтесь со специалистами официального дилера Honda для определения сервисных интервалов, соответствующих режиму эксплуатации вашего мотовездехода.

К воздухоочистителю мотовездехода предъявляются особые требования. Для замены используйте только оригинальный фильтрующий элемент, предназначенный именно для данного мотовездехода, либо элемент равноценного качества.

ПРИМЕЧАНИЕ

Использование неподходящего фильтрующего элемента приведет к преждевременному износу двигателя.

Правильное ведение технического обслуживания воздухоочистителя позволит обеспечить продолжительную и безотказную службу двигателя, а также избежать дорогостоящего ремонта, потери мощности, чрезмерного расхода топлива и преждевременного выхода свечей зажигания из строя.

ПРИМЕЧАНИЕ

Неправильное техническое обслуживание или его отсутствие могут привести к ухудшению технических характеристик и преждевременному износу двигателя.

Помните, что самостоятельное техническое обслуживание возможно только при отсутствии возможности приезда в официальный сервис. Перед проведением работ самостоятельно, предупредите об этом своего дилера.

Воздухоочиститель

Чистка

1. Демонтируйте седло, потянув фиксатор (1) блокировки седла вверх.

ПОД СЕДЛОМ

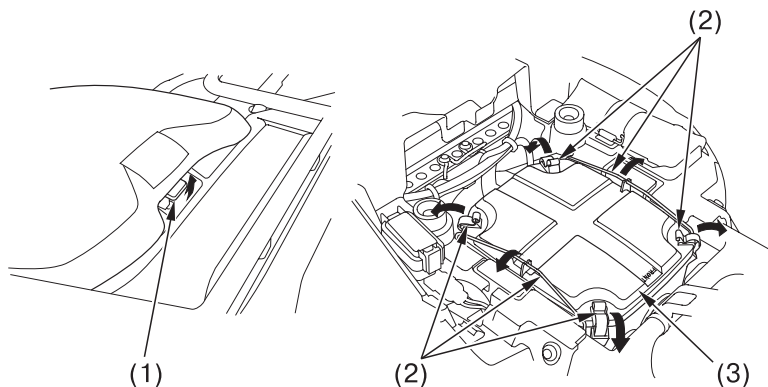

- (1) фиксатор седла
(2) фиксаторы

- (3) крышка воздухоочистителя

2. Отстегните фиксаторы (2).
3. Снимите крышку (3) воздухоочистителя.

4. Снимите фиксатор (4) фильтрующего элемента.
5. Открутите винт (5) и извлеките фильтрующий элемент (6) в сборе из корпуса воздухоочистителя.
6. Открутите хомут (7).
7. Отсоедините фильтрующий элемент (8) от корпуса воздухоочистителя (9).
8. Осторожно промойте фильтрующий элемент в чистом растворителе с высокой точкой воспламенения, например, керосине (не бензине). После чистки выжмите излишки растворителя. Не выкручивайте при этом фильтрующий элемент. Это может привести к повреждению поролона.
9. Осмотрите поролон на предмет наличия порывов и иных повреждений фильтрующего элемента или корпуса воздухоочистителя. Если фильтрующий элемент поврежден, замените его.

ПОД СЕДЛОМ

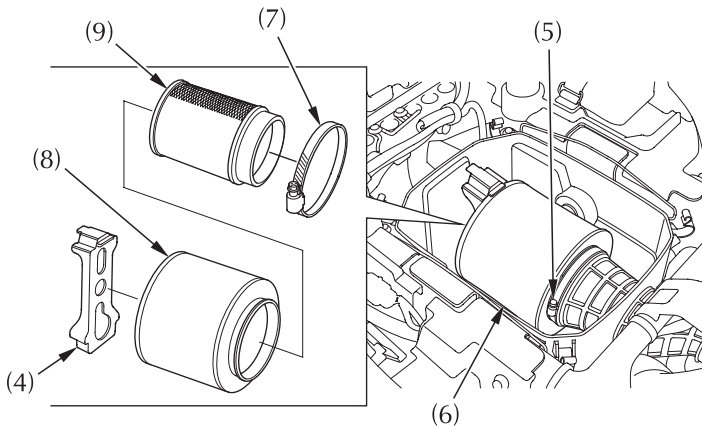

- | | |
|------------------------------------|------------------------------|
| (4) фиксатор фильтрующего элемента | (7) хомут |
| (5) винт | (8) фильтрующий элемент |
| (6) фильтрующий элемент в сборе | (9) корпус воздухоочистителя |

Воздухоочиститель

10. Перед нанесением масла дайте фильтрующему элементу просохнуть. Влажный фильтрующий элемент хуже впитывает масло.
11. Нанесите чистое масло, предназначенное для фильтрующих элементов, на всю поверхность элемента. Наносите масло обеими руками, чтобы тщательно смазать фильтрующий элемент. Осторожно сожмите и выжмите излишки масла. (Чтобы оставить руки чистыми поместите элемент в пластиковый пакет перед выжиманием.)
12. Установите фильтрующий элемент на корпус воздухоочистителя.
13. Нанесите тонкий слой смазки на поверхность уплотнителя воздухоочистителя.
14. Установите на место хомут.
15. Установите воздухоочиститель в сборе в кожух.
16. Установите на место фиксатор воздухоочистителя.
17. Закрутите винт.
18. Сборку проводите в порядке, обратном разборке.
 - Установите крышку кожуха воздухоочистителя так, чтобы метка FRONT (11) (передняя часть) была направлена вперед и входила в фиксатор (12) держателя фильтрующего элемента.

ПОД СЕДЛОМ

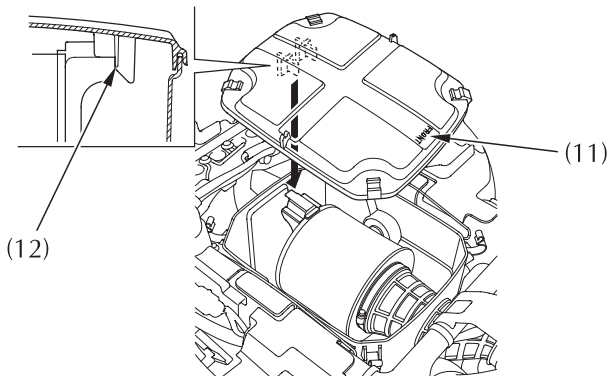

- (11) метка FRONT (передняя часть)
(12) фиксатор

Дренажная трубка корпуса воздухоочистителя

Дренажная трубка корпуса воздухоочистителя подлежит обслуживанию согласно требованиям Регламента технического обслуживания. (Частое форсирование бродов может потребовать более частого обслуживания.) Если в трубке видны отложения, трубка подлежит очистке до начала движения.

ЗАДНЯЯ СТОРОНА

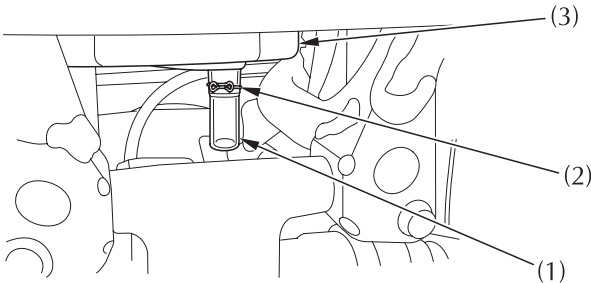

(1) дренажная трубка
(2) фиксатор

(3) корпус воздухоочистителя

1. Демонтируйте дренажную трубку (1), отсоединив фиксатор (2), расположенный под корпусом воздухоочистителя (3).
2. Слейте отложения.
3. Установите на место трубку и надежно закрепите ее с помощью фиксатора.

Дроссельная заслонка

Свободный ход рукоятки акселератора

Ознакомьтесь с правилами техники безопасности на стр. 99.

ПРАВАЯ РУКОЯТКА

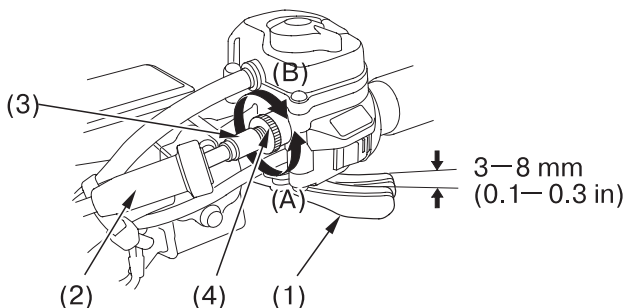

- | | |
|----------------------------------|--------------------------------|
| (1) рычаг акселератора | (4) контргайка |
| (2) резиновая гильза | (A) уменьшение свободного хода |
| (3) регулятор троса акселератора | (B) увеличение свободного хода |

Проверка

Величина свободного хода проверяется на рычаге (1) управления дроссельной заслонкой.

Свободный ход:

3 - 8 мм

Регулировка

1. Сместите резиновую гильзу (2) назад, чтобы обнажить регулятор (3) троса акселератора.
2. Ослабьте контргайку (4).
3. Для регулировки величины свободного хода поворачивайте регулятор.
4. Закрутите контргайку и установите на место резиновую гильзу.
5. После завершения регулировки свободного хода рычага акселератора проверьте корректность его работы во всех положениях руля.

Осмотр дроссельной заслонки

Ознакомьтесь с правилами техники безопасности на стр. 99.

1. Проверьте правильность установки всех компонентов дроссельной заслонки и надежность затяжки всех болтов.
2. После завершения регулировки свободного хода рычага акселератора проверьте корректность его работы во всех положениях руля. Для устранения обнаруженных неисправностей обратитесь к официальному дилеру Honda.
3. Проверьте состояние тросов, идущих от рычага акселератора к системе PGM-FI. Замените трос при наличии на нем задиrow и иных повреждений.
4. Проверьте трос на натяжение и вибрации во всех положениях руля.
5. Смазывайте трос смазкой для тросов, имеющейся в торговой сети, чтобы не допустить его преждевременного износа или коррозии.

Помните, что самостоятельное техническое обслуживание возможно только при отсутствии возможности приезда в официальный сервис. Перед проведением работ самостоятельно, предупредите об этом своего дилера.

Свеча зажигания

Рекомендации касательно свечей зажигания

стандартная марка свечи зажигания:	IFR5L11 (NGK) или VK16PRZ11 (DENSO)
Для продолжительной езды на высокой скорости	IFR6L11 (NGK) или VK20PRZ11 (DENSO)

Используйте только свечи зажигания рекомендованного типа с правильным калильным числом.

ПРИМЕЧАНИЕ

Использование свечей зажигания с неверным калильным числом может привести к выходу двигателя из строя.

Для данного мотовездехода применяются свечи зажигания с иридиевым покрытием центрального электрода. При обслуживании свечей зажигания соблюдайте следующие правила:

- Запрещается проводить чистку свечей. Если электроды покрыты отложениями или грязью, замените свечу.
- Для проверки зазора используйте щупы проволочного типа. Не используйте плоские щупы. Это может привести к повреждению иридиевого покрытия.

Помните, что самостоятельное техническое обслуживание возможно только при отсутствии возможности приезда в официальный сервис. Перед проведением работ самостоятельно, предупредите об этом своего дилера.

Осмотр и замена свечи зажигания

Ознакомьтесь с правилами техники безопасности на стр. 99.

1. Снимите заднее седло (см. стр. 110).
2. Ослабьте винт (1) и снимите резонансную камеру (2).
3. Отсоедините резиновую крышку (3).
4. Удалите загрязнения вокруг основания свечи зажигания.
5. Снимите наконечник (4) со свечи зажигания. Будьте осторожны, чтобы не повредить провод высокого напряжения при снятии наконечника.
6. Выверните свечу зажигания с помощью свечного ключа, имеющегося в прилагаемом комплекте инструментов.
7. Осмотрите электроды и изолятор, убедитесь в отсутствии загрязнений, эрозии или отложений нагара. Если отмечена большая эрозия электродов или загрязнение, замените свечу зажигания.
8. Убедитесь, что проволочный щуп диаметром 1,2 мм не проходит в зазор (5). Если щуп проходит в зазор, замените свечу.

ПОД СЕДЛОМ

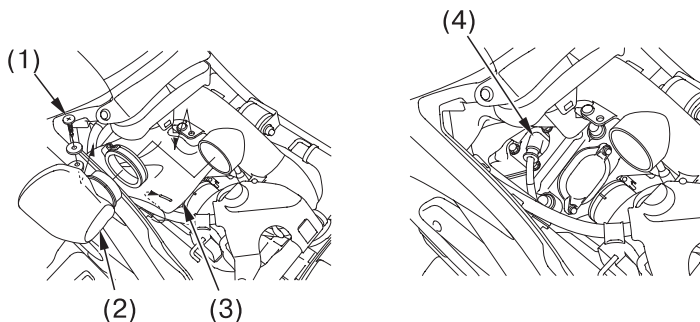

(1) винт

(2) резонансная камера

(3) резиновая крышка

(4) наконечник свечи зажигания

Свеча зажигания

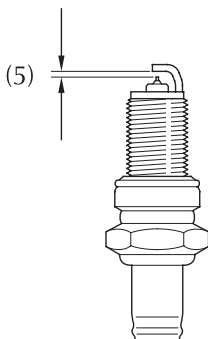

(5) зазор между электродами свечи зажигания

9. Установите прокладку свечи, и, чтобы избежать перекоса, вручную заверните свечу на место.
10. Затяните свечу зажигания:
 - Если старая свеча в порядке:
 - на 1/8 оборота после заворачивания рукой до упора.
 - При установке новой свечи ее затяжку следует проводить в два этапа, во избежание отворачивания:
 - а) Во-первых, затяните свечу:
 - NGK: на 3/4 оборота после заворачивания рукой до упора.
 - DENSO: на 1/2 оборота после заворачивания рукой до упора.
 - б) Далее ослабьте затяжку свечи.
 - с) Затем снова доверните свечу:
 - на 1/8 оборота после заворачивания рукой до упора.

ПРИМЕЧАНИЕ

Неправильно затянутая свеча может повредить двигатель. При недостаточной затяжке может быть повреждён поршень. При избыточной затяжке может быть повреждена резьба.

11. Вверните свечу зажигания. Примите меры к незаземлению проводов и кабелей.
12. Установите на место оставшиеся части, выполняя операции в обратном порядке.

Осмотр клапанов

Ознакомьтесь с правилами техники безопасности на стр. 99.

Зазор клапанов должен составлять:

впуск: **0,15 мм**

выпуск: **0,33 мм**

Чрезмерный зазор приведет к повышенной шумности работы. Недостаточный зазор приведет к потере мощности и возможному повреждению клапанов.

Помните, что самостоятельное техническое обслуживание возможно только при отсутствии возможности приезда в официальный сервис. Перед проведением работ самостоятельно, предупредите об этом своего дилера.

Пламегаситель

Ознакомьтесь с правилами техники безопасности на стр. 99.

Систему выпуска необходимо регулярно очищать от нагара. Для очистки системы:

1. Дайте двигателю и системе выпуска остыть.
2. Открутите болты (1), снимите пламегаситель (2) и прокладку (3) с глушителя (4).

ЗАДНЯЯ СТОРОНА

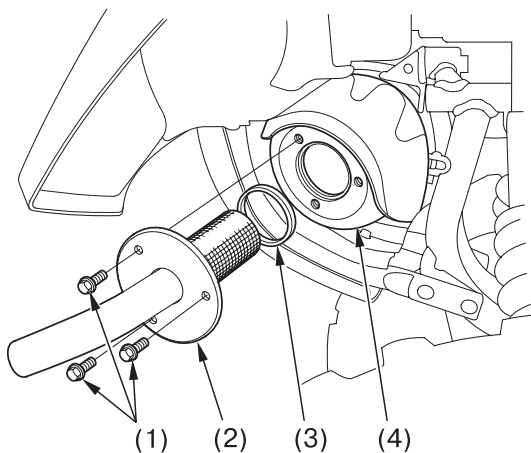

- (1) болты
(2) пламегаситель

- (3) прокладка
(4) глушитель

3. С помощью щетки удалите с сетки пламегасителя нагар. Будьте осторожны, чтобы не повредить сетку пламегасителя. На искрогасителе должны отсутствовать порывы и прочие повреждения. При необходимости замените. Осмотрите прокладку. При необходимости замените.

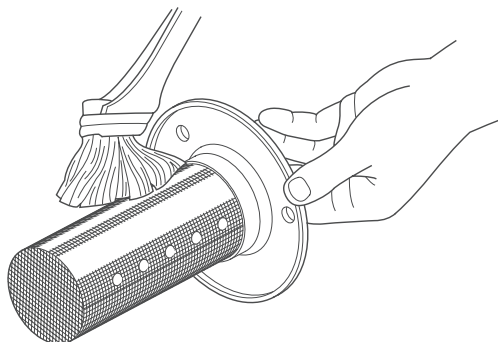

4. Установите пламегаситель и прокладку в глушитель и надежно затяните болты.

Помните, что самостоятельное техническое обслуживание возможно только при отсутствии возможности приезда в официальный сервис. Перед проведением работ самостоятельно, предупредите об этом своего дилера.

Тормоза

Конструкция тормозной системы, которая включает в себя передние тормоза дискового типа с гидравлическим приводом и одинарный задний тормоз барабанного типа с тросовым приводом, позволяет отводить тепло, образующееся при трении тормозных колодок об барабаны во время торможения.

По мере износа тормозных колодок уровень тормозной жидкости понижается. Понижение уровня тормозной жидкости может быть вызвано и ее утечкой. Тормозные механизмы не нуждаются в регулировке, но уровень тормозной жидкости и степень износа тормозных колодок подлежат регулярной проверке. Тормозную систему следует часто осматривать, чтобы убедиться в отсутствии утечек жидкости.

Если величина свободного хода рычага либо педали тормозов увеличилась сверх положенного, проверьте износ тормозных колодок (стр. 147). Изношенные колодки подлежат замене. Если износ колодок не достиг предельного значения, это может означать, что в тормозную систему проник воздух. Для прокачки тормозной системы обратитесь к официальному дилеру Honda.

Рекомендации касательно тормозной жидкости

Рекомендации касательно тормозной жидкости	тормозная жидкость DOT 4 Honda
--	--------------------------------

Рекомендуется применять тормозную жидкость DOT 4 Honda. Используйте свежую тормозную жидкость, поставляемую в герметически закупоренных емкостях. Перед открыванием емкости внимательно прочтите содержание инструкций на упаковке. В открытую емкость может проникнуть грязь, либо жидкость может впитать влагу из атмосферы.

Помните, что самостоятельное техническое обслуживание возможно только при отсутствии возможности приезда в официальный сервис. Перед проведением работ самостоятельно, предупредите об этом своего дилера.

Проверка уровня тормозной жидкости

Ознакомьтесь с правилами техники безопасности на стр. 99.

Уровень тормозной жидкости переднего тормоза

ПРАВАЯ РУКОЯТКА

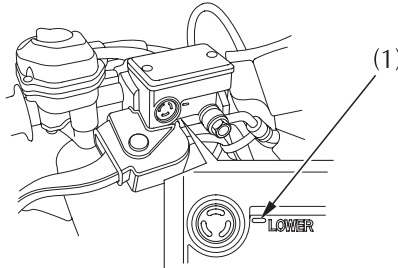

(1) Нижняя отметка уровня LOWER

Проверка выявила низкий уровень жидкости, обратитесь к официальному дилеру Honda для ее долива.

Самостоятельно доливайте или заменяйте тормозную жидкость только в экстренных случаях. Если вы самостоятельно доливали тормозную жидкость, при первой же возможности обратитесь к официальному дилеру Honda для проверки системы.

ПРИМЕЧАНИЕ

Попадание тормозной жидкости на окрашенные или пластиковые поверхности может их повредить. Обращайтесь с тормозной жидкостью осторожно.

Проверяйте уровень жидкости на вертикально стоящем мотовездеходе. Он должен быть выше нижней (LOWER) отметки (1). Если уровень находится на нижней отметке LOWER или ниже неё, проверьте износ тормозных колодок (стр. 147).

Изношенные колодки подлежат замене. Если колодки не изношены, проверьте, нет ли утечки жидкости из тормозной системы.

Тормоза

Немедленно вытирайте брызги или пролитое топливо. Избегайте контакта тормозной жидкости с кожными покровами. Не допускайте попадания ее в глаза. В случае попадания тормозной жидкости в глаза промойте глаза обильным количеством воды и немедленно обратитесь за медицинской помощью.

Уровень тормозной жидкости в заднем тормозном контуре:

ПРАВАЯ СТОРОНА

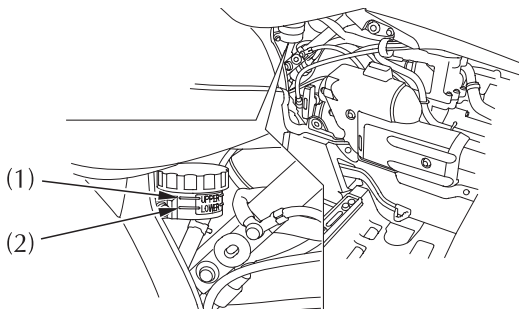

(1) Верхняя отметка уровня UPPER

(2) Нижняя отметка уровня LOWER

Снимите правую боковую панель.

Проверяйте уровень жидкости на вертикально стоящем мотовездеходе. Он должен находиться между верхней отметкой UPPER (1) и нижней отметкой LOWER (2). Если уровень находится на нижней отметке LOWER или ниже неё, проверьте износ тормозных колодок (стр. 47).

Изношенные колодки подлежат замене. Если колодки не изношены, проверьте, нет ли утечки жидкости из тормозной системы.

Другие виды осмотра

- Убедитесь в отсутствии подтекания тормозной жидкости.
- Проверьте отсутствие следов износа, трещин и иных повреждений шлангов и соединений. Шланги и соединения, имеющие следы износа, трещины и иные повреждения подлежат замене. Для выполнения этих операций обратитесь к официальному дилеру Honda.

Износ тормозных колодок

Ознакомьтесь с правилами техники безопасности на стр. 99.

Скорость износа тормозных колодок зависит от стиля вождения и дорожных условий. При эксплуатации мотовездехода по грязи или воде износ колодок увеличивается. Для определения степени износа колодок проводите их визуальный осмотр при проведении каждого регулярного обслуживания.

ПЕРЕДНЯЯ СТОРОНА

(для левой части аналогичен)

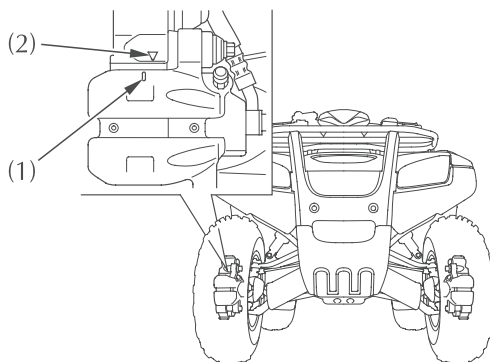

(1) индикатор износа

(2) метка минимального уровня

Проверьте состояние индикатора износа (1). Обе колодки подлежат замене, если индикатор износа сравнялся с краем референтной метки (2). Для выполнения этой операции обратитесь к официальному дилеру Honda.

Всегда проверяйте каждую колодку как на правом, так и на левом тормозных суппортах.

Помните, что самостоятельное техническое обслуживание возможно только при отсутствии возможности приезда в официальный сервис. Перед проведением работ самостоятельно, предупредите об этом своего дилера.

Тормоза

ЗАДНЯЯ СТОРОНА

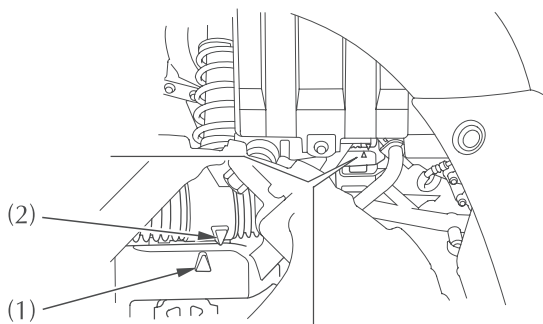

(1) индикатор износа

(2) край референтной метки

Проверьте состояние индикатора износа. Если индикатор (1) износа сравнялся с референтной меткой (2), замените обе тормозные колодки. Для выполнения этой операции обратитесь к официальному дилеру Honda.

Помните, что самостоятельное техническое обслуживание возможно только при отсутствии возможности приезда в официальный сервис. Перед проведением работ самостоятельно, предупредите об этом своего дилера.

Свободный ход рычага заднего тормоза

ЛЕВАЯ РУКОЯТКА

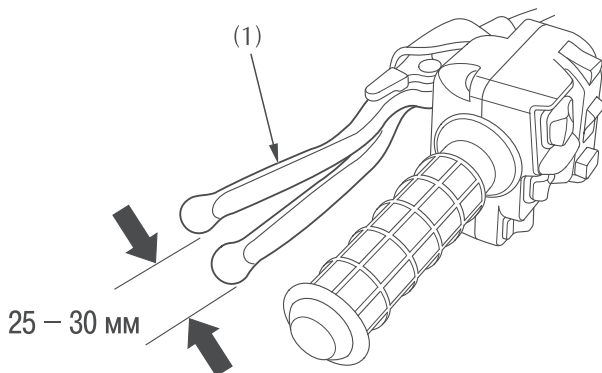

(1) рычаг заднего тормоза/стояночного тормоза

Проверка

1. Выжмите рычаг заднего тормоза несколько раз.
2. Измерьте расстояние, которое проходит рычаг (1) заднего тормоза до того, как тормоза сработают. Величина свободного хода, измеренная на торце рычага, должна составлять:
25 - 30 мм
3. При необходимости отрегулируйте до штатного значения.

Помните, что самостоятельное техническое обслуживание возможно только при отсутствии возможности приезда в официальный сервис. Перед проведением работ самостоятельно, предупредите об этом своего дилера.

Тормоза

Регулировка

СЗАДИ СПРАВА

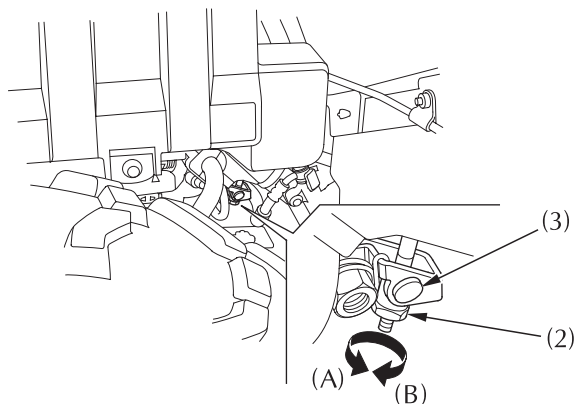

- (2) регулировочная гайка рычага тормоза
(3) ось рычага тормоза

Поверните регулировочную гайку (2) рычага тормоза, расположенную на рабочем рычаге тормозного суппорта в задней части рамы. Убедитесь, что вырез на регулировочной гайке правильно встал на оси (3) рычага тормоза.

Другие виды осмотра

- Проверьте надежность затяжки всех соединений и правильность расположения всех частей и узлов тормозной системы.
- Убедитесь в исправности тросов, рабочего рычага, пружины и фиксаторов тормозов.

Регулировка выключателя стоп-сигнала

Ознакомьтесь с правилами техники безопасности на стр. 99.

Только задний тормоз:

Время от времени проверяйте, как работает выключатель (1) стоп-сигнала, расположенный с правой стороны, за двигателем. Величина свободного хода педали тормоза до срабатывания стоп-сигнала должна составлять 15 мм. Регулировка выключателя осуществляется вращением регулировочной гайки (2). Поворачивайте гайку в направлении (А), если выключатель включает стоп-сигнал слишком поздно, и в направлении (В), если включение стоп-сигнала происходит слишком рано.

ПРАВАЯ СТОРОНА

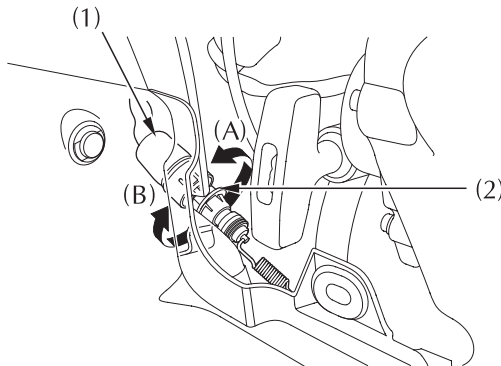

- (1) выключатель стоп-сигнала
- (2) регулировочная гайка

Для того, чтобы безопасно ездить на мотовездеходе, шины должны быть правильного типа и размера, находиться в хорошем состоянии, с удовлетворительным состоянием протектора и с рекомендованным давлением воздуха.

ПРЕДУПРЕЖДЕНИЕ

Эксплуатация мотовездехода с чрезмерно изношенными шинами или с неправильным давлением в шинах может стать причиной дорожно-транспортного происшествия, в котором вы можете получить серьезные травмы или погибнуть.

Следуйте всем инструкциям данного Руководства, относящимся к поддержанию давления в шинах и уходу за шинами.

Мотовездеход оснащается бескамерными шинами низкого давления. Данные шины специально предназначены для движения по бездорожью, однако они не застрахованы от проколов. Выбирайте местность для поездок с учетом этого фактора.

На следующих страницах содержится информация о том, как и когда проверять давление воздуха в шинах, как проводить контрольный осмотр шин, а также рекомендации относительно ремонта и замены шин.

Помните, что самостоятельное техническое обслуживание возможно только при отсутствии возможности приезда в официальный сервис. Перед проведением работ самостоятельно, предупредите об этом своего дилера.

Давление воздуха в шинах

Ознакомьтесь с правилами техники безопасности на стр. 99.

Правильное давление в шинах обеспечивает наилучшее сочетание управляемости, срока службы протектора и плавности хода. В общем случае, недостаточное давление вызывает неравномерный износ шин, ухудшение управляемости и быстрый выход шины из строя, вследствие перегрева. Чрезмерное давление в шинах приводит к ухудшению плавности хода, повышает вероятность повреждений, вызываемых дорожными неровностями, и является причиной неравномерного износа шин.

Убедитесь, что колпачки вентиляей надежно завернуты. При необходимости установите новый колпачок.

Шины

Всегда проверяйте давление воздуха на холодных шинах. Значения давления воздуха, полученные на горячих шинах, даже после того как мотовездеход проехал всего несколько километров, будут выше штатных. Не следует при этом выпускать воздух из шин. В противном случае давление будет недостаточным. Давление воздуха в шинах проверяется в предполагаемом месте езды, поскольку атмосферное давление на больших высотах над уровнем моря может влиять на эти значения.

Рекомендованные значения давления в холодных шинах:

		ПЕРЕДНИЕ ШИНЫ	ЗАДНИЕ ШИНЫ
Без груза	РЕКОМЕНДУЕМОЕ ДАВЛЕНИЕ	30 кПа	25 кПа
	МАКСИМАЛЬНОЕ ДАВЛЕНИЕ	34 кПа	28 кПа
	МИНИМАЛЬНОЕ ДАВЛЕНИЕ	26 кПа	22 кПа
С грузом	РЕКОМЕНДУЕМОЕ ДАВЛЕНИЕ	30 кПа	25 кПа

Для подкачки шин рекомендуется использовать ручные насосы, а не приводные насосы высокого давления, имеющиеся на сервисных станциях. Таким образом можно избежать повреждения шины вследствие перекачки. Если для накачки шин используется приводной насос высокого давления, подавать воздух следует малыми порциями и часто проверять давление, чтобы избежать повреждения шины вследствие превышения допустимого давления.

ПРЕДУПРЕЖДЕНИЕ

Эксплуатация мотовездехода, давление в шинах которого не соответствует штатному, а также если шины имеют различное давление воздуха, опасна, поскольку в результате может произойти потеря управления или авария, в которой вы можете погибнуть или получить травмы.

- Всегда используйте шины размера и типа, рекомендованных в данном Руководстве по эксплуатации.
- Поддерживайте в шинах рекомендованное давление воздуха, указанное в Руководстве по эксплуатации.

Проверка

Ознакомьтесь с правилами техники безопасности на стр. 99.

При проверке давления воздуха в шинах осматривайте шины на предмет наличия следующего:

- Выпуклости или вздутия на протекторе или боковинах шины. Шина, на протекторе которой имеются выпуклости или вздутия, подлежит замене.
- Порезы, вырывы или трещины на шине. Если в трещине или вырыве видна ткань корда, шину необходимо заменить.
- Гвозди, а также иные посторонние объекты, внедрившиеся в протектор или боковины шины.
- Чрезмерный износ протектора.

Шины

Если вы попали в выбоину на дороге или произошел наезд на твердый предмет, при первой же возможности остановитесь и осмотрите шины, чтобы убедиться в отсутствии повреждений.

Износ протектора передних шин

Передние

Задние

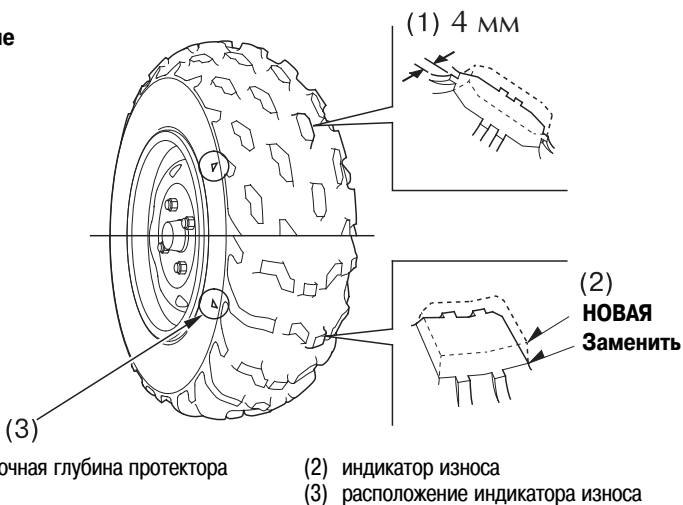

Для проверки состояния протектора необходимо измерить глубину канавки (1) в центре шины, либо осмотреть индикатор (2) износа. В целях обеспечения наилучших рабочих качеств шин, рекомендуется производить их замену до того, как остаточная глубина протектора в центре шины составит менее:

Передних	4 мм
Задних	4 мм

Ремонт шины

Ознакомьтесь с правилами техники безопасности на стр. 99.

Шина, подвергшаяся ремонту, как временному, так и полноценному, будет иметь пониженные пределы скорости и эксплуатационных характеристик по сравнению с новой шиной.

В экстренных ситуациях допускается проведение временного ремонта. Однако после временного ремонта следует на низкой скорости и, по возможности, без груза, доехать до официального дилера Honda для осуществления полноценного ремонта либо замены покрышки. (Для получения более подробной информации обратитесь к разделу Прокол шины, стр. 189.)

Полноценный ремонт, например, установка внутренней заплатки, допустим только при малой величине пореза. Однако даже после полноценного ремонта вы не сможете нагружать мотовездеход в той же степени, что и новую шину. Если вы всё же решаетесь отремонтировать шину, доверьте ремонт профессионалам.

Рекомендуется доверить специалистам официального дилера Honda проверку шины, если она была отремонтирована специалистами других компаний.

Шины

Замена шины

Ознакомьтесь с правилами техники безопасности на стр. 99.

Шины, установленные на ваш мотовездеход, разработаны с учётом его характеристик и обеспечивают наилучшее сочетание управляемости, тормозных качеств, долговечности и комфорта.

Рекомендуется заменять одновременно все четыре шины в комплекте. Если это невозможно, заменять шины следует попарно (шины передней либо задней оси) на шины аналогичного типа и размерности. Запрещается производить замену только одной шины.

ПРЕДУПРЕЖДЕНИЕ

Установка нестандартных шин приведёт к ухудшению характеристик управляемости и устойчивости мотовездехода. А также послужит причиной аварии, в которой вы можете получить серьёзные травмы или погибнуть.

Всегда используйте шины размера и типа, рекомендованных в данном Руководстве по эксплуатации.

Для вашего мотовездехода рекомендованы шины, указанные ниже.

передние шины	AT25X8R12-Hk- ★★	DUNLOP KT511
задние шины	AT25 X 10R12 ★★	DUNLOP KT515

При замене шин помните следующее:

По возможности все работы по замене шин должны проводиться официальным дилером Honda.

Рекомендуется доверить специалистам официального дилера Honda проверку шины, если она была отремонтирована специалистами других компаний.

Защита двигателя и днища

Ознакомьтесь с правилами техники безопасности на стр. 99.

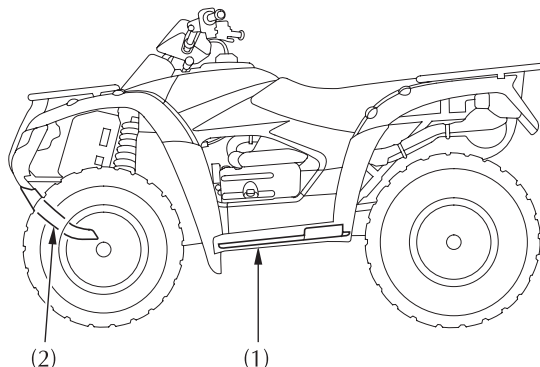

(1) защитная панель двигателя

(2) защитная панель днища

Защита двигателя (1) служит для защиты картера двигателя.

Защитные панели (2) днища защищают раму. Проверяйте элементы защиты на предмет наличия трещин, повреждений и незатянутых соединений в соответствии с Регламентом технического обслуживания.

При наличии трещин и иных повреждений панель защиты подлежит замене. Надежно затяните все ослабшие болты и соединения.

Пыльники ведущих осей

Ознакомьтесь с правилами техники безопасности на стр. 99.

ПЕРЕДНЯЯ СТОРОНА

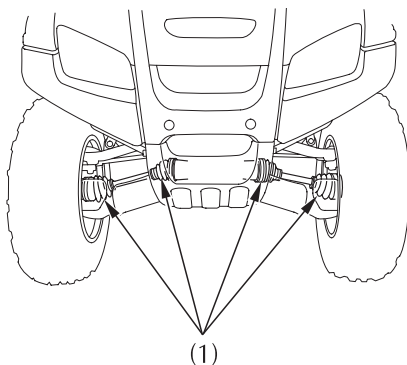

ЗАДНЯЯ СТОРОНА

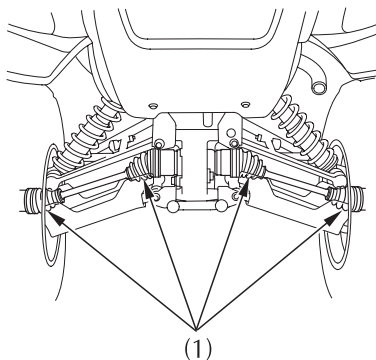

(1) пыльники осей

Проверьте пыльники осей на предмет наличия повреждений либо утечки смазки. При необходимости замены пыльников обратитесь к официальному дилеру Honda.

Аккумуляторная батарея

Данный мотовездеход оснащен необслуживаемой аккумуляторной батареей. Поэтому нет необходимости проверять уровень электролита либо доливать дистиллированную воду.

ПРИМЕЧАНИЕ

Аккумуляторная батарея не требует обслуживания и снятие полосы, закрывающей пробки, может привести к выходу аккумуляторной батареи из строя.

Дополнительные устройства могут потреблять электрический ток даже при выключенном зажигании. Также разряд аккумуляторной батареи может вызвать редкая эксплуатация мотовездехода. Рекомендуется регулярно проводить подзарядку аккумуляторной батареи мотовездехода, если он используется редко или оснащен дополнительными устройствами (см. раздел **Подзарядка аккумуляторной батареи** на стр. 165).

Если вы не предполагаете использовать мотовездеход в течение более двух недель, рекомендуется снять на это время аккумуляторную батарею с мотовездехода, либо отсоединить ее провода (сначала отсоединяется отрицательный провод).

При постановке мотовездехода на хранение руководствуйтесь инструкциями раздела **Хранение аккумуляторной батареи** на стр. 162.

Если характеристики аккумуляторной батареи ухудшились или имеется факт утечки электролита (что выражается в затрудненном пуске двигателя), обратитесь к официальному дилеру Honda.

Аккумуляторная батарея

Хранение аккумуляторной батареи

Ознакомьтесь с правилами техники безопасности на стр. 99.

Если вы планируете поставить мотовездеход на хранение, рекомендуется снять аккумуляторную батарею и подзарядить ее каждые 30 дней, что будет способствовать продлению ее срока службы.

Если аккумуляторная батарея не будет сниматься, рекомендуется отсоединить ее провода (первым отсоединяется отрицательный провод).

Снятие аккумуляторной батареи и подзарядка ее каждые 30 дней помогут продлить срок ее службы (см. раздел **Подзарядка аккумуляторной батареи** на стр. 165).

Перед снятием аккумуляторной батареи необходимо ознакомиться с содержанием нижеприведенной информации, а также с содержанием предупреждающих наклеек, расположенных на самой батарее.

ПРЕДУПРЕЖДЕНИЕ

Аккумуляторная батарея при работе выделяет взрывоопасный водород.

Искра или пламя могут вызвать взрыв аккумуляторной батареи, сила которого достаточна для причинения серьезных травм.

При работах с аккумуляторной батареей следует надевать защитную одежду, защитить лицо или доверить работы с аккумуляторной батареей квалифицированному механику.

Аккумуляторная батарея

Аккумуляторная батарея расположена под задним крылом.

ПОД СЕДЛОМ

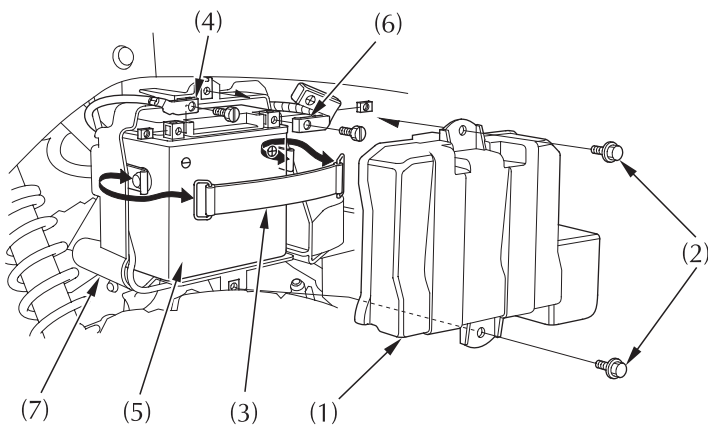

- | | |
|-----------------------------------|---------------------------------|
| (1) крышка аккумуляторной батареи | (5) аккумуляторная батарея |
| (2) болты | (6) "положительная" (+) клемма |
| (3) резиновый жгут | (7) бокс аккумуляторной батареи |
| (4) "Отрицательная" (-) клемма | |

Демонтаж

1. Выключите зажигание, повернув замок в положение OFF (ВЫКЛ).
2. Снимите крышку (1) аккумуляторной батареи, вывернув болты (2).
3. Освободите кольцевые застёжки и снимите резиновый жгут (3).
4. Вначале отсоедините "отрицательную" (-) клемму (4) от аккумуляторной батареи (5), затем отсоедините "положительную" (+) клемму (6).
5. Извлеките аккумуляторную батарею из бокса (7).

Аккумуляторная батарея

6. Если мотовездеход используется нечасто, подзарядите аккумуляторную батарею.
7. Храните аккумуляторную батарею в тепле, а также в местах, куда не попадает прямой солнечный свет (не на полу).
8. После снятия аккумуляторной батареи очистите бокс. Просушите бокс. Если имеется облупившаяся краска, подкрасьте бокс.
9. Производите подзарядку аккумуляторной батареи в медленном режиме каждые 30 дней.

Установка:

1. Установка производится в порядке, обратном снятию.
Подключая аккумуляторную батарею, сначала необходимо присоединить клемму к положительному выводу (+), а затем – к отрицательному выводу (-) батареи.
2. Проверьте надежность затяжки всех болтов и соединений.

Подзарядка аккумуляторной батареи

Ознакомьтесь с правилами техники безопасности на стр. 99.

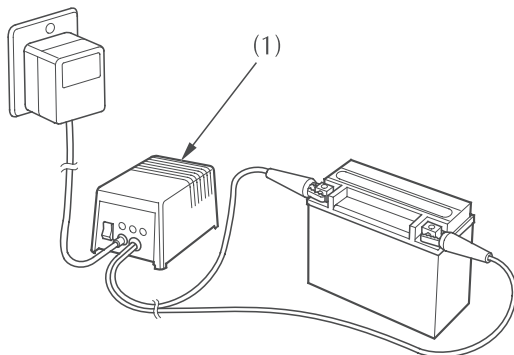

(1) зарядное устройство для зарядки в медленном режиме

Обязательно ознакомьтесь с инструкцией по эксплуатации зарядного устройства и выполняйте все правила, указанные на аккумуляторной батарее. Нарушение правил подзарядки может привести к выходу аккумуляторной батареи из строя.

Рекомендуется использовать оригинальное зарядное устройство Хонда для АКБ малой ёмкости (1) для зарядки в медленном режиме. Устройства данного типа могут оставаться подключенными к аккумуляторной батарее в течение длительного времени без риска вывести аккумуляторную батарею из строя. Тем не менее, не следует оставлять зарядное устройство подключенным к аккумуляторной батарее сверх рекомендованного времени.

Не используйте зарядное устройство, предназначенное для зарядки автомобильных аккумуляторных батарей. Зарядные устройства такого типа могут вызвать перегрев аккумуляторной батареи и ее последующий выход из строя.

Уход

Регулярный уход за мотовездеходом позволит ему дольше выглядеть новым. Содержание мотовездехода в ухоженном состоянии также выдает в вас рачительного хозяина.

Чистый мотовездеход легче обслуживать и осматривать.

Общие рекомендации

Ознакомьтесь с правилами техники безопасности на стр. 99.

- Для очистки мотовездехода применяются:
 - вода
 - водный раствор мягкого моющего средства
 - мягкие аэрозоли, а также очищающие средства и полироли
 - мягкие аэрозоли, а также ополаскивающие очищающие средства/обезжириватели с водой
- Не применяйте жёсткие очищающие средства и химические растворители, которые способны повредить металл, окрашенные поверхности и пластиковые детали мотовездехода.
- Дайте двигателю и системе выпуска остыть.
- Оставляйте мотовездеход в затенённых местах. Мойка мотовездехода под прямыми лучами солнца может вызвать выгорание краски, поскольку капли воды усиливают воздействие солнечных лучей.
- Также весьма вероятно образование пятен, так как вода высыхает на поверхности раньше, чем вы вытрете её.
- Для защиты лакокрасочных покрытий регулярно проводите чистку мотовездехода.
- Для мойки мотовездехода рекомендуется применять садовый шланг. Струя воды под высоким давлением способна повредить некоторые компоненты мотовездехода.

ПРИМЕЧАНИЕ

Струя воды под высоким давлением или сжатый воздух могут повредить некоторые детали мотовездехода.

- После очистки мотовездехода проводите его осмотр на предмет наличия повреждений, износа и утечек рабочих жидкостей (топлива, масел, охлаждающей жидкости и тормозной жидкости).

Мойка мотовездехода с применением мягкого моющего средства

Ознакомьтесь с правилами техники безопасности на стр. 99.

1. Тщательно смойте грязь с мотовездехода слабой струей холодной воды.
 2. Наполните ведро холодной водой. Добавьте мягкого моющего средства, например, средства для мытья посуды либо специального средства, предназначенного для мытья автомобилей или мотоциклов.
 3. Промойте вездеход губкой либо мягким полотенцем. По мере мытья осматривайте мотовездеход на предмет наличия сильных загрязнений. При необходимости используйте мягкий очиститель/обезжириватель, предназначенный для удаления сильных загрязнений.
 4. Промойте мотовездеход большим количеством воды для удаления остатков моющего средства. Остатки сильнодействующих моющих средств могут привести к коррозии металлических деталей.
 5. Протрите вездеход замшей либо мягким полотенцем. Оставление воды на лакокрасочных покрытиях может привести к их помутнению и образованию на поверхности пятен. После сушки осмотрите мотовездеход на предмет наличия царапин и сколов.
 6. Запустите двигатель и дайте ему несколько минут поработать на холостом ходу. Нагрев двигателя поможет удалить влагу.
 7. В качестве меры предосторожности, некоторое время после мойки мотовездехода следует двигаться с низкой скоростью и выполнить несколько циклов торможения. Это будет способствовать восстановлению эффективности тормозов.
- После мойки возможно запотевание внутренней поверхности рассеивателя фары. Через несколько минут езды запотевание должно исчезнуть.

Уход

Использование аэрозолей для ухода за мотовездеходом

Ознакомьтесь с правилами техники безопасности на стр. 99.

Старайтесь не допускать попадания аэрозольных очистителей на шины и компоненты подвески.

Показания к применению аэрозольных очистителей:

Состояние мотовездехода	Рекомендованный способ очистки
Пыль и следы рук.	Нанесите аэрозольный очиститель/полироль и протрите лакокрасочные и пластиковые покрытия, а также стеклянные поверхности.
Малые загрязнения.	Для очистки труднодоступных или сильно загрязненных мест используйте аэрозольный очиститель либо обезжириватель. Тщательно промойте и просушите.
Сильные загрязнения. Потечи масла. Пыль тормозов.	Нанесите аэрозольный очиститель/полироль и протрите мягкой ветошью. Применяйте аэрозольный очиститель/обезжириватель. При необходимости, потрите губкой. Тщательно промойте и просушите.
Помутнения хромированных и алюминиевых поверхностей.	Нанесите аэрозольный очиститель/полироль и протрите мягкой ветошью. Нанесите качественный полироль для хромированных и алюминиевых поверхностей и протрите мягкой ветошью.

Уход за алюминиевыми колесами

Ознакомьтесь с правилами техники безопасности на стр. 99.

Алюминий может корродировать после контакта с грязью, землей и дорожной солью. Очищайте колёса после проезда по любому из этих веществ. Используйте влажную губку и мягкое моющее средство. Исключите использование жёстких щёток, металлических губок или очистителей, содержащих абразивные или химические составы.

После мытья сполосните обильно водой и протрите насухо чистой тканью. После этого нанесите аэрозольный очиститель/полироль или воск.

Для восстановления блеска алюминиевых колес используйте полироль для хромированных и алюминиевых поверхностей.

Уход за лакокрасочным покрытием

Ознакомьтесь с правилами техники безопасности на стр. 99.

После мойки мотовездехода рекомендуется использовать имеющиеся в продаже моющие и полировочные аэрозоли или качественную жидкую или кремообразную полировочную пасту в качестве последней операции ухода. Используйте только полировочные пасты, не содержащие абразива и предназначенные для мотоциклов или автомобилей. Применяйте полировочную пасту или воск в соответствии с инструкцией на их упаковке.

Полезные подсказки

Далее следуют полезные подсказки касательно того, как подготовиться к внедорожной езде, как перевозить и хранить мотовездеход и как беречь окружающую среду.

Подготовка к поездке	172
Что взять с собой в поездку	172
Что взять с собой непосредственно в дорогу	173
Транспортировка	174
Хранение	176
Вы и окружающая среда	180

Подготовка к поездке

Правильное планирование и тщательная подготовка являются залогом получения удовольствия от езды и обеспечения ее безопасности. На случай возникновения непредвиденных обстоятельств всегда берите с собой напарника. Сообщайте близким людям, куда вы направляетесь и когда планируете вернуться.

Перед тем как отправиться в незнакомую местность, наведите справки касательно того, нужно ли специальное разрешение для внедорожной езды в той местности, обзаведитесь картой местности для изучения особенностей рельефа и проконсультируйтесь у людей, которые посещали эти места прежде.

Что взять с собой в поездку

На случай возникновения непредвиденных обстоятельств в дополнение к мотовездеходу и водительскому снаряжению рекомендуется брать с собой инструменты и продукты питания. В разделе "Действия при непредвиденных обстоятельствах" на стр. 181 перечислены некоторые ситуации, с которыми вы можете столкнуться.

Рекомендуется в обязательном порядке брать с собой запас воды, продовольствия, аптечку и Руководство по эксплуатации. Кроме того, рекомендуется иметь с собой в автомобиле:

- комплект инструментов
- инструменты и принадлежности для ремонта шин, а также запасные шины
- запасные части, запасные рулевые тяги, тросы и свечи зажигания
- проволоку, изоленту и шпагат
- запас топлива

В целях безопасности все работы с топливом производите на заправочной станции либо в базовом лагере.

Что взять с собой непосредственно в дорогу

Перечень того, что необходимо взять с собой непосредственно в дорогу, зависит от того, каковы особенности рельефа местности, от продолжительности поездки и степени удаления от базового лагеря, а также того, насколько вы и ваш напарник квалифицированы в проведении ремонта.

Перед тем, как брать что-либо в дорогу, убедитесь, что у вас есть возможность безопасно перевозить это и вы умеете этим пользоваться. Помните о необходимости соблюдать требования по ограничению грузоподъемности мотовездехода (стр. 54).

Транспортировка

Запрещается буксировать мотовездеход при помощи автомобиля или других транспортных средств.

При транспортировке мотовездеход должен находиться в своем рабочем положении (стоять на всех четырех колесах). При этом необходимо выполнить следующее:

1. Включите стояночный тормоз.

Транспортировка

2. Надежно зафиксируйте мотовездеход при перевозке с помощью строп за места крепления, показанные на рисунке.
 - Стропы можно приобрести у официального дилера Honda.
 - Не рекомендуется использовать бытовой шпагат, поскольку под нагрузкой он способен растянуться.
 - Фиксация мотовездехода за непредназначенные для этого места может привести к выходу мотовездехода из строя.
3. После фиксации попробуйте раскатать мотовездеход для проверки надежности крепления.

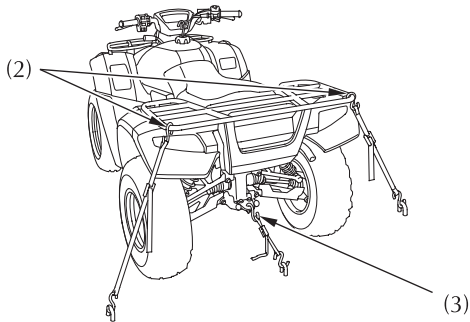
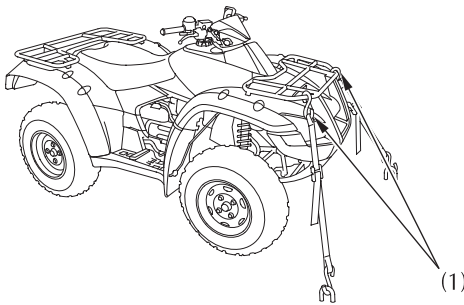

- (1) передний багажник
(2) задний багажник

(3) сцепное устройство

Хранение

Если не предполагается эксплуатировать мотовездеход в течение длительного периода, например, зимой, проведите тщательный его осмотр и устраните все обнаруженные неисправности. В противном случае об этих неисправностях можно забыть и не устранить их перед началом эксплуатации после расконсервации.

Для поддержания мотовездехода в полностью исправном состоянии рекомендуется выполнять следующие операции. Выполнение этих операций позволит снизить воздействие факторов, действующих на мотовездеход во время хранения.

Подготовка к хранению

Ознакомьтесь с правилами техники безопасности на стр. 99.

Для проведения данных операций необходимо подготовить емкости для слива и хранения топлива (стр. 180).

1. Замените масло в двигателе и масляный фильтр (стр. 119).
2. Убедитесь, что система охлаждения заполнена 50 - процентным раствором антифриза (стр. 126).
3. Заправьте топливный бак. Надежно закройте крышку топливозаливной горловины бака.

Хранение

4. Для предотвращения образования коррозии в цилиндрах выполните следующее.
 - Снимите наконечник со свечи зажигания.
 - Выкрутите свечу зажигания.
Не соединяйте свечу зажигания с ее наконечником.
 - Залейте в цилиндр по 15 - 20 см³ чистого моторного масла и закройте гнездо свечи зажигания куском ветоши.
 - Переведите выключатель двигателя в положение RUN (РАБОТА) и несколько раз нажмите кнопку стартера, чтобы провернуть вал двигателя и позволить маслу равномерно распределиться по стенкам цилиндра.
 - Вверните свечу зажигания и установите на место наконечник.
5. Снимите аккумуляторную батарею и зарядите её. Храните ее в месте, защищенном от минусовых температур и прямого солнечного света. Раз в месяц подзаряжайте аккумуляторную батарею в медленном режиме (стр. 165).

ПРЕДУПРЕЖДЕНИЕ

Аккумуляторная батарея при работе выделяет взрывоопасный водород.

Искра или пламя могут вызвать взрыв аккумуляторной батареи, сила которого достаточна для причинения серьёзных травм.

При работах с аккумуляторной батареей следует надевать защитную одежду, защитить лицо или доверить работы с аккумуляторной батареей квалифицированному механику.

6. Вымойте и высушите мотовездеход. Нанесите на все окрашенные поверхности слой защитной мастики.
7. Доведите давление воздуха в шинах до нормального значения (стр. 153).
8. Храните мотовездеход в прохладном сухом помещении с минимальным суточным перепадом температур, вдали от прямых солнечных лучей.
9. Установите мотовездеход на кирпичи так, чтобы колеса оказались вывешенными.

10. Накройте мотовездеход чехлом из пористого материала. Не используйте чехлы из воздухо-влагонепроницаемых материалов, таких как пластик, которые препятствуют циркуляции воздуха и способствуют накоплению тепла и влаги.

Расконсервация после хранения

Ознакомьтесь с правилами техники безопасности на стр. 99.

1. Раскройте мотовездеход и очистите его.
2. Замените моторное масло в двигателе, если мотовездеход хранился более четырех месяцев (стр. 119).
3. Если мотовездеход хранился более двух месяцев, обратитесь к официальному дилеру Honda для слива и замены бензина.
4. При необходимости зарядите аккумуляторную батарею (стр. 165). Установите аккумуляторную батарею.
5. Выполните осмотр перед поездкой (стр. 49). Выполните пробную поездку на низкой скорости.

Вы и окружающая среда

Обладание мотовездеходом может доставлять удовольствие от его вождения, но нельзя забывать об охране окружающей среды. Оказывая должное уважение земле, природе и другим людям, вы сохраняете дух спортивности во внедорожной езде.

Далее следуют рекомендации по охране окружающей среды:

- **Ступайте легко.** Придерживайтесь существующих дорог и троп, избегайте езды по поверхностям, которым легко может быть нанесен вред. Воздержитесь от езды по территориям, где внедорожная езда не разрешена.
- **Не создавайте шума.** Шумные транспортные средства способны причинять неудобства. Двигайтесь как можно тише. Не демонтируйте пламегаситель, не вносите изменения в конструкцию глушителя или элементов впускной и выпускной систем. Подобные изменения конструкции не только повышают уровень шума, но и ухудшают технические характеристики двигателя, а также могут сделать эксплуатацию мотовездехода незаконной.
- **Используйте неагрессивные чистящие средства.** Для очистки мотовездехода применяйте моющие средства, которые разлагаются естественным путем под воздействием микроорганизмов. Не используйте очистители аэрозольного типа, в состав которых входит хлорфтороуглерод, вредящий озоновому слою. Утилизируйте емкости из-под моющих средств надлежащим образом.
- **Утилизируйте отходы.** Запрещается выливать отработанное моторное масло в мусорные контейнеры или на землю. Это нарушение законодательства. Отработанное масло, топливо и растворители имеют в своем составе ядовитые вещества, которые являются источником загрязнения окружающей среды. Перед проведением замены моторного масла приготовьте подходящие емкости. Слейте масло и другие токсичные вещества в емкости и сдайте на пункты утилизации. Узнайте места расположения местных пунктов утилизации и получите консультации относительно правил утилизации токсичных материалов.

Действия при непредвиденных обстоятельствах

Характер внедорожной езды обуславливает высокую вероятность возникновения непредвиденных обстоятельств. В данном разделе содержатся рекомендации касательно действий в подобных ситуациях. Внимательно ознакомьтесь с содержанием раздела перед началом эксплуатации. Также ознакомьтесь с содержанием раздела "**Подготовка к поездке**" на стр. 172

Общие рекомендации	182
При самопроизвольной остановке двигателя или если двигатель не запускается	184
Неполадки в трансмиссии	187
Прокол шины	189
Включение сигнализатора высокой температуры моторного масла/охлаждающей жидкости	192
Перегоревший предохранитель	194
В случае аварии	198
Утеря ключа зажигания	199
Разряженная аккумуляторная батарея	200
Поломка	210

Действия при непредвиденных обстоятельствах

Общие рекомендации

Поддержание мотовездехода в полностью исправном состоянии является залогом снижения вероятности возникновения поломки в дороге. Однако поломки случаются и у грамотно обслуживаемых мотовездеходов.

Обязательно берите с собой в дорогу Руководство по эксплуатации, прилагаемый комплект инструментов и другие предметы, например, принадлежности для ремонта шин и дополнительные инструменты. Это может пригодиться для самостоятельного устранения неисправностей.

Если неисправность возникла во время движения, необходимо остановиться при первой же возможности с соблюдением мер предосторожности. Воздержитесь от продолжения движения, если произошел прокол колеса, появились необычные звуки или мотовездеход ведет себя нештатно. Продолжение движения в таких условиях может увеличить масштаб повреждений и подвергнуть вашу жизнь опасности.

После остановки попытайтесь оценить ситуацию. Прежде чем предпринимать какие-то действия, попытайтесь установить причину неисправности, осмотрев мотовездеход.

Если поломка незначительна, а имеющиеся в наличии инструменты, запасные части и ваша квалификация позволяют ее устранить на месте, произведите необходимый ремонт и продолжайте движение. Либо произведите временный ремонт, позволяющий вернуться своим ходом на базу, где есть возможность произвести полноценный ремонт.

Если неисправность серьезная, либо вы не обладаете необходимой квалификацией или не располагаете инструментом для ее устранения, вам следует обдумать наиболее безопасный способ возвращения на базу. Например, вы можете дотолкать мотовездеход, если это позволяет расстояние.

Действия при непредвиденных обстоятельствах

При возникновении любых проблем придерживайтесь следующих правил:

- На первое место всегда ставьте вопрос личной безопасности.
- Прежде чем приступать к каким-либо действиям, тщательно продумайте их.
- Если был произведен временный ремонт, при первой же возможности сделайте полноценный ремонт.
- Воздержитесь от продолжения движения, если мотовездеход неисправен или вы получили травмы.

Дополнительные рекомендации касательно действий в конкретных ситуациях.

При самопроизвольной остановке двигателя или если двигатель не запускается

Соблюдения правил управления мотовездеходом и проведения технического обслуживания позволит исключить возможность возникновения проблем с пуском и работой двигателя. Во многих случаях причиной неисправности становится элементарное упущение или недосмотр.

При возникновении проблем с запуском двигателя выполните следующие действия. Если неисправность устранить не удалось, обратитесь к официальному дилеру Honda.

Если двигатель не запускается, нажмите на кнопку пуска и прислушайтесь. Если не слышно вращающегося стартера, обратитесь к разделу с признаками неисправности "стартер не работает". Если слышен вращающийся стартер, но двигатель не запускается, обратитесь к разделу с признаками неисправности "стартер работает, но двигатель не запускается".

При самопроизвольной остановке двигателя или если двигатель не запускается

ПРИЗНАК НЕИСПРАВНОСТИ: Стартер не работает.	
ВОЗМОЖНАЯ ПРИЧИНА НЕИСПРАВНОСТИ	РЕШЕНИЕ
замок зажигания находится в положении OFF (ВЫКЛ)	Включите зажигание, повернув замок в положение ON (ВКЛ).
выключатель двигателя находится в положении OFF (ВЫКЛ)	Поверните выключатель двигателя в положение ON (ВКЛ).
не включена нейтраль	Включите нейтральную передачу.
перегоревший предохранитель	Замените перегоревший предохранитель на аналогичный (см. стр. 194).
отсоединился провод аккумуляторной батареи	Надежно затяните контакты.
аккумуляторная батарея разрядилась	Зарядите батарею. Если зарядка аккумуляторной батареи не помогла (стр. 165), обратитесь к официальному дилеру Honda.
неисправный стартер	Если все вышеописанные способы не дали результатов, это может указывать на неисправность стартера. В этом случае обратитесь к официальному дилеру Honda.

ПРИЗНАК НЕИСПРАВНОСТИ: Стартер вращает вал двигателя, но двигатель не запускается	
ВОЗМОЖНАЯ ПРИЧИНА НЕИСПРАВНОСТИ	РЕШЕНИЕ
закончилось топливо	Заправьте топливный бак.
залит бензином цилиндр	См. раздел Заливание цилиндра топливом (стр. 68).
не подсоединен наконечник свечи зажигания	Наденьте как следует наконечник свечи зажигания. Если двигатель по-прежнему не запускается, обратитесь к официальному дилеру Honda.
неподсоединенный кабель аккумуляторной батареи	Надежно затяните контакты.
аккумуляторная батарея разряжена	Зарядите аккумуляторную батарею (стр. 165). Если зарядка аккумуляторной батареи не помогла, обратитесь к официальному дилеру Honda.

При самопроизвольной остановке двигателя или если двигатель не запускается

ПРИЗНАК НЕИСПРАВНОСТИ: Двигатель запускается, но работает с перебоями.	
ВОЗМОЖНАЯ ПРИЧИНА НЕИСПРАВНОСТИ	РЕШЕНИЕ
высокая температура моторного масла/ охлаждающей жидкости	Проверьте сигнализатор высокой температуры моторного масла/охлаждающей жидкости. Обратитесь к разделу Включение сигнализатора высокой температуры моторного масла/охлаждающей жидкости на стр. 192.
работа двигателя с перебоями, пропуски зажигания	В этом случае обратитесь к официальному дилеру Honda.
рев двигателя (переобогащенная смесь)	В этом случае обратитесь к официальному дилеру Honda.
черный выхлоп (переобогащенная смесь)	В этом случае обратитесь к официальному дилеру Honda.
детонация и стуки под нагрузкой	Поменяйте марку используемого бензина либо перейдите на использование бензина с рекомендованным октановым числом (стр. 111). Если проблема не исчезла, обратитесь к официальному дилеру Honda.
обратные вспышки	В этом случае обратитесь к официальному дилеру Honda.
раннее зажигание (двигатель продолжает работать после выключения зажигания)	В этом случае обратитесь к официальному дилеру Honda.

Неполадки в трансмиссии

Режим ручного переключения передач:

Если один какой-либо переключатель не работает, воздержитесь от использования ручного режима переключения передач. Используйте автоматический режим переключения передач AUTO. Обратитесь к официальному дилеру Honda для проведения проверки и ремонта мотовездехода.

Режим автоматического переключения передач:

При неполадках в режиме автоматического переключения передач индикатор включенной передачи будет мигать и отображать символ (" - ").

В этом случае необходимо обратиться к официальному дилеру Honda для проведения проверки и ремонта.

Если при движении мотовездехода индикатор включенной передачи мигает и отображает символ " - ", выполните следующие действия:

1. Остановите мотовездеход.
2. Переведите замок зажигания в положение OFF (ВЫКЛ).
3. После остановки двигателя переведите замок зажигания в положение ON (ВКЛ).
4. Посмотрите на индикатор включенной передачи.

Если мигает символ " - ".

Запустите двигатель и двигайтесь по направлению к месту, откуда мотовездеход может быть оттранспортирован в расположение официального дилера Honda.

Если индикатор перешел в штатный режим работы:

Можно продолжать эксплуатировать мотовездеход в нормальном режиме. Однако, рекомендуется отдать мотовездеход для его проверки официальному дилеру Honda.

Неполадки в трансмиссии

Мотовездеход не двигается, несмотря на то, что символ " - " не мигает.

В этом случае возможной причиной является блокировка трансмиссии. Для разблокировки трансмиссии выполните следующие действия:

1. Включите нейтральную передачу.
2. Включите стояночный тормоз.
3. Переведите замок зажигания в положение OFF (ВЫКЛ).
4. Особьте винт (1) и освободите пластину блокировки (2).
5. Поверните на полный оборот аварийный клапан (3). Мотовездеход начнет медленно двигаться вперед.
6. При первой же возможности обратитесь к официальному дилеру Honda.

ЛЕВАЯ СТОРОНА

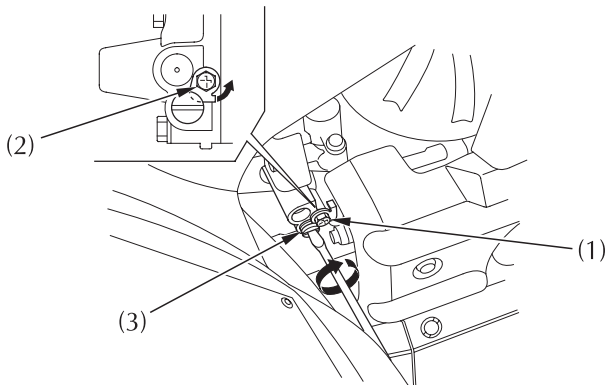

(1) винт

(2) пластина блокировки

(3) аварийный клапан

Действия при проколе шины в дороге зависят от серьезности полученных повреждений и от того, какие средства, принадлежности для ремонта и инструменты у вас имеются в наличии.

Если имеет место незначительная утечка воздуха или небольшой прокол, используйте пробку в качестве временной меры. (Пробка устанавливается со внешней стороны шины. Метод аналогичен применяемому для обычных бескамерных шин).

Ремонтный комплект для этого имеется в продаже на заправочных станциях и в магазинах автомобильных принадлежностей. В него входит сама пробка, инструмент для установки, шинный цемент и инструкция по применению.

Для выполнения временного ремонта следуйте прилагаемым с ремонтным комплектом инструкциям.

При первой же возможности произведите полноценный ремонт шины силами официального дилера Honda. Шина, которую невозможно отремонтировать, подлежит замене.

При поездках вдали от ремонтных мощностей, а также при невозможности транспортировки мотовездехода, рекомендуется брать в дорогу ручной насос и ремонтный комплект.

При значительной утечке воздуха или малой эффективности временного ремонта шину необходимо заменить. Шина также подлежит замене, если она имеет повреждения, указанные на стр. 157. Для замены шины необходимо снять колесо (стр. 190).

Если нет возможности отремонтировать шину на месте, необходимо послать за помощью. Категорически не рекомендуется двигаться на спущенной шине. Это ухудшит управляемость мотовездехода, а сползшая с обода шина может заблокировать колесо и привести к аварии.

Прокол шины

Демонтаж/Установка колеса в экстренной ситуации

Ознакомьтесь с правилами техники безопасности на стр. 99.

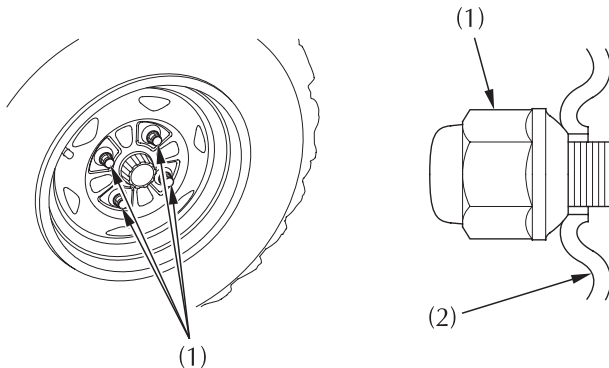

(1) гайки колес

(2) обод колеса

Демонтаж

1. Установите мотовездеход на твердой ровной поверхности.
 2. Приподнимите переднее (или заднее) колесо над опорной поверхностью, разместив под двигателем опорный блок.
 3. Открутите гайки (1) колеса.
 4. Снимите колесо.
- Не допускайте попадания смазки, масла или грязи на тормозной диск или тормозные колодки. Любое загрязнение может вызвать ухудшение тормозных свойств и ускорить износ тормозных колодок после сборки.

Установка:

1. Установите колесо.
2. Установите гайки.
3. Затяните гайки по перекрестной схеме с необходимым моментом.

64 Нм

Если при сборке не использовался динамометрический ключ, как можно скорее обратитесь к официальному дилеру Honda для проверки правильности сборки. Неправильная сборка может привести к потере тормозных свойств.

Включение сигнализатора высокой температуры моторного масла/охлаждающей жидкости

При отсутствии неисправностей сигнализатор высокой температуры моторного масла/охлаждающей жидкости включается на несколько секунд при включении зажигания. При работе двигателя на холостом ходу сигнализатор может включаться время от времени.

Повышение температуры моторного масла/охлаждающей жидкости может быть вызвано уменьшением подачи воздуха к двигателю (например, вследствие забрызгивания грязью радиатора), слишком долгой работой на холостом ходу, утечкой моторного масла, низким уровнем масла либо длительной эксплуатацией в неблагоприятных условиях.

Если индикатор включился в движении, выполните следующие действия. Остановитесь в безопасном месте. Остановите двигатель и позвольте ему остыть.

ПРИМЕЧАНИЕ

Эксплуатация двигателя при недостаточном давлении масла или чрезмерной температуре охлаждающей жидкости может привести к выходу двигателя из строя.

- Выход пара из двигателя указывает на наличие утечки охлаждающей жидкости. Остановите двигатель и дождитесь прекращения выхода пара. Отыщите место утечки, стараясь не прикасаться к двигателю и радиатору. Перед началом поиска дайте мотовездеходу остыть.
- Убедитесь в отсутствии помех для подачи воздуха.
- При отсутствии очевидных причин неисправности оставьте двигатель работающим, чтобы вентилятор и система охлаждения работали. Следите за показаниями сигнализатора. Сигнализатор может выключиться после непродолжительной работы двигателя без нагрузки.
- Проверьте вентилятор радиатора.

Если вентилятор не работает, остановите двигатель. Откройте блок предохранителей (стр. 195) и проверьте предохранитель вентилятора радиатора. Если предохранитель перегорел, замените его запасным того же номинала или ниже. Запустите двигатель. Если сигнализатор высокой температуры включается и остается включенным, остановите двигатель. Если вентилятор работает, проверьте уровень охлаждающей жидкости в расширительном бачке, расположенном под задним крылом. Остерегайтесь прикасаться к радиатору.

Включение сигнализатора высокой температуры моторного масла/охлаждающей жидкости

- Если расширительный бачок пуст или уровень охлаждающей жидкости низкий, не продолжайте движения, не доливая жидкость (см. стр. 127). После долива охлаждающей жидкости запустите двигатель и проверьте сигнализатор высокой температуры охлаждающей жидкости.
Не продолжайте движения, если сигнализатор не выключился. Двигатель нуждается в ремонте. Доставьте мотовездеход к официальному дилеру Honda.
Если температура охлаждающей жидкости снизилась до нормальной, проверьте уровень охлаждающей жидкости. Если уровень упал, долейте еще охлаждающей жидкости.
- Проверьте отсутствие утечки масла.
- Проверьте уровень моторного масла в двигателе. При необходимости долейте масло с рекомендованными характеристиками (стр. 115) до верхней метки. При необходимости оставьте мотовездеход на время доставки масла, поставьте его на стоянку, исключив возможность самопроизвольного начала движения.
- Запустите двигатель и убедитесь, что сигнализатор высокой температуры моторного масла/охлаждающей жидкости погас.

После возобновления движения регулярно считывайте показания сигнализатора.

В случае наличия утечки воздержитесь от езды на мотовездеходе до ее устранения официальным дилером Honda.

Если утечка незначительная, можно продолжать движение, внимательно следя за сигнализатором. Будьте готовы немедленно остановиться и долить охлаждающую жидкость или воду. Если утечка существенная, доставьте мотовездеход к официальному дилеру Honda.

Перегоревший предохранитель

Все электрические цепи мотовездехода снабжены предохранителями, которые служат для предохранения повреждения цепей при перегрузке (короткого замыкания или скачков напряжения).

Если какое-либо устройство, потребляющее электрический ток, выходит из строя, первым делом необходимо проверить соответствующий предохранитель.

Прежде чем приступить к поиску причин неисправности, проверьте исправность предохранителя. Произведите замену всех вышедших из строя предохранителей и проверьте работоспособность устройства.

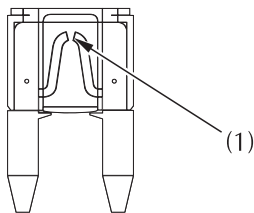

(1) перегоревший предохранитель

Предохранители расположены в отсеке аккумуляторной батареи.

Рекомендованные предохранители:

главный предохранитель 1	30 А
главный предохранитель 2	30 А
плавкие предохранители	15 А x 1, 10 А x 4

Перегоревший предохранитель

Замена главного предохранителя

1. Перед проверкой или заменой предохранителей выключите зажигание, повернув замок в положение OFF (ВЫКЛ), чтобы избежать риска короткого замыкания.
2. Снимите седло (см. стр. 110).
3. Для доступа к главному предохранителю (2) (3) снимите крышку блока предохранителей (4).

ПОД СЕДЛОМ

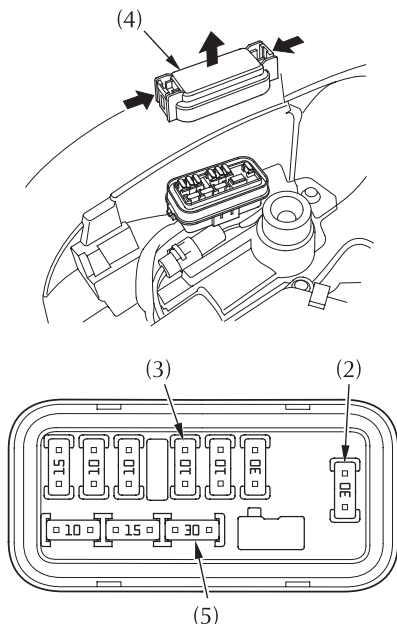

- (2) главный предохранитель 1
(2) главный предохранитель 2

- (4) крышка блока предохранителей
(5) запасной главный предохранитель

4. Выньте предохранитель из гнезда.
Если предохранитель перегорел, замените его на запасной (5).

Перегоревший предохранитель

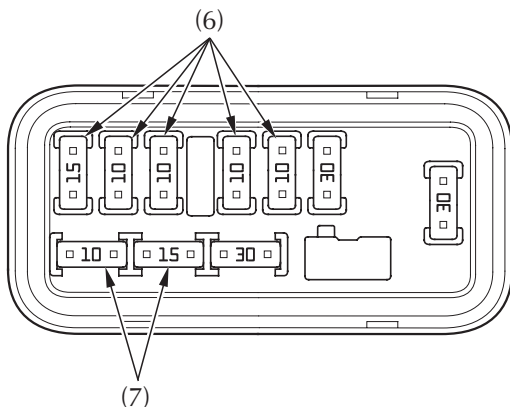

(6) предохранитель цепи

(7) запасные предохранители

Доступ к предохранителю цепи

5. Для проверки или замены предохранителя (6) какой-либо цепи вытащите его пинцетом для предохранителей из удерживающего зажима.
Если предохранитель перегорел, замените его запасным (7) того же номинала или ниже.
6. Установите на место крышку блока предохранителей.
7. Установите на место седло.

Если в наличии не имеется аналогичного предохранителя, временно используйте предохранитель с меньшим значением номинального тока.

ПРИМЕЧАНИЕ

Использование запасного предохранителя с большим значением номинального тока повышает риск выхода соответствующего устройства из строя.

Перегоревший предохранитель

Если в наличии не имеется запасного предохранителя, и без устранения неисправности невозможно продолжать движение, рекомендуется снять аналогичный предохранитель с цепи, которая не имеет критического значения, без которого временно можно обойтись.

Если для замены перегоревшего предохранителя использовался предохранитель с меньшим номинальным током, то при первой же возможности замените его на предохранитель с предписанными характеристиками. Не забывайте пополнять запас запасных предохранителей.

Если замененный предохранитель вновь вышел из строя, это может указывать на наличие неисправности в электрической системе мотовездехода. Оставьте вышедший из строя предохранитель на месте и доставьте мотовездеход к официальному дилеру Honda.

В случае аварии

Если случилась авария, наивысший приоритет приобретает ваша личная безопасность. Если в результате аварии вы или кто-то еще получили травмы, необходимо оценить степень тяжести полученных травм и решить, есть ли возможность продолжать езду. Если такой возможности нет, необходимо послать за помощью. Воздержитесь от езды, если существует опасность причинения дополнительных травм.

Если принято решение о продолжении езды, внимательно осмотрите мотовездеход на предмет наличия повреждений и убедитесь, что на нем можно продолжать движение. Проверьте надежность соединений руля, органов управления, рычагов, тормозов и колес.

Если имеются незначительные повреждения, либо вы не можете определить степень тяжести полученных повреждений и принимаете решение доехать до базы, двигайтесь на низкой скорости, принимая меры предосторожности.

Иногда повреждения после аварии носят скрытый характер и не выявляются при визуальном осмотре. По возвращении домой тщательно проверьте все системы и механизмы мотовездехода. Устраните все обнаруженные неисправности. Кроме того, после серьезной аварии обратитесь к официальному дилеру Honda для проведения проверки рамы и подвески.

Утеря ключа зажигания

Обязательно запишите идентификационный номер ключа (1) ниже, в отведенном для этого месте. Данный номер пригодится при изготовлении дубликатов ключей.

Если вы потеряли ключ и не имеете дубликата, воспользуйтесь запасным ключом, либо обратитесь для изготовления нового. Если вам не известен номер ключа, обратитесь к официальному дилеру Honda, у которого приобретался мотовездеход. Номер ключа может сохраниться в их записях. В противном случае доставьте мотовездеход к ближайшему официальному дилеру Honda. Возможно, встанет необходимость демонтажа замка зажигания для того, чтобы узнать номер ключа.

НОМЕР КЛЮЧА: _____

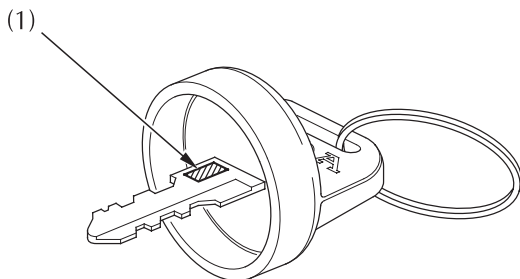

(1) номер ключа

Разряженная аккумуляторная батарея

Мотовездеход будет работать даже при разряженной аккумуляторной батарее до тех пор, пока работает двигатель. Двигатель можно запустить с помощью стартера с ручным приводом.

1. Включите нейтральную передачу.
2. Включите стояночный тормоз.
3. Переведите ключ зажигания в положение OFF (ВЫКЛ).
4. Запустите двигатель с помощью ручного стартера (стр. 70).

Не рекомендуется производить пуск двигателя от внешнего источника, особенно от автомобильных аккумуляторных батарей. Более высокая сила тока автомобильной аккумуляторной батареи может привести к выходу из строя электрической системы мотовездехода.

Также не рекомендуется запускать двигатель путем буксировки мотовездехода.

При невозможности зарядки аккумуляторной батареи либо в случае, если батарея не держит заряд, обратитесь к официальному дилеру Honda.

При езде по горной местности или густому кустарнику существует опасность повреждения рычагов и педалей органов управления, а также иных компонентов мотовездехода. При наличии необходимого инструмента некоторые виды ремонта можно произвести в дороге.

- При выходе из строя составных частей тормозной системы иногда сохраняется возможность добраться до базы своим ходом, используя исправные компоненты для торможения и остановки мотовездехода.
- Повреждение троса управления дроссельной заслонки либо других критически важных компонентов может сделать дальнейшую эксплуатацию опасной. Оцените тяжесть полученных повреждений и выполните все возможные виды ремонта. Если имеются сомнения, необходимо действовать, исходя из худшего варианта развития.

Технические характеристики

В данном разделе содержится данные о габаритных размерах, заправочных емкостях и иная информация технического характера, а также требования законодательства и правила обкатки мотовездехода.

Идентификационные номера204
Технические характеристики206
Обкатка210
Использование спиртосодержащих видов топлива211

Идентификационные номера

Идентификационные номера

При заказе запасных частей могут понадобиться идентификационные номера двигателя, рамы и ключа зажигания. Запишите эти номера, чтобы их было просто найти.

Номер рамы (1) указан на передней части рамы.

РАМА № _____

ПЕРЕДНЯЯ СТОРОНА

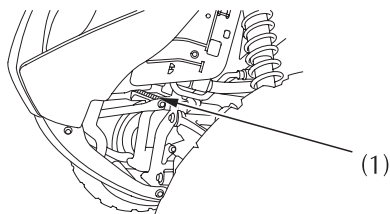

(1) номер рамы

Номер двигателя (2) выбит на верхней задней части картера.

ДВИГАТЕЛЬ № _____

ПРАВАЯ СТОРОНА

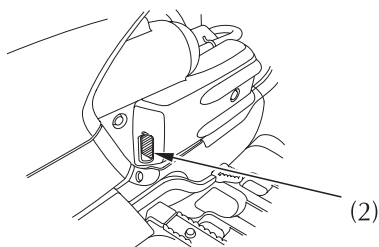

(2) номер двигателя

Идентификационные номера

Этикетка с обозначением краски кузова и код краски

Этикетка (1) с обозначением краски прикреплена на раме под седлом. Снимите седло (стр. 110) для доступа к этикетке.

Она будет полезна при заказе запасных частей. Запишите цвет и код краски, чтобы их было просто найти.

ЦВЕТ _____

КОД _____

ПОД СЕДЛОМ

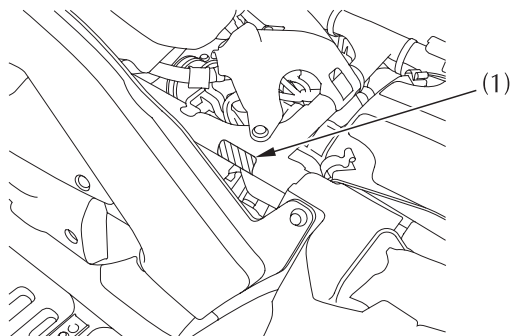

(1) этикетка с обозначением краски

Технические характеристики

Габаритные размеры	
габаритная длина	2113 мм
габаритная ширина	1189 мм
габаритная высота	1207 мм
колёсная база	1289 мм
дорожный просвет	234 мм

Топливо	
рекомендованный тип топлива	неэтилированный бензин с октановым числом по исследовательскому методу 91 или выше.
заправочная ёмкость топливного бака	17,0 л
заправочная ёмкость системы смазки	после капитального ремонта: 4,1 л при замене масла: 2,7 л
рекомендуемый тип моторного масла	SE, SF или SG по классификации API моторное масло Honda для четырёхтактных двигателей или эквивалентное.
охлаждающая жидкость	Используйте только высококачественный антифриз на базе этиленгликоля, который содержит ингибиторы коррозии и рекомендован для использования в двигателях с алюминиевыми блоками цилиндров.
заправочная ёмкость системы охлаждения	2,0 л

Технические характеристики

Данные по загрузке и заправочным ёмкостям	
пассажировместимость	только водитель
максимальная грузоподъёмность	220 кг (включая вес водителя, груза и аксессуаров)

Двигатель	
Рабочий объём	674,9 см ³
диаметр цилиндра и ход поршня	102,0 X 82,6 мм
степень сжатия	9,2
свечи зажигания (для стандартных условий движения)	IFR5L11 (NGK) или VK16PRZ11 (DENSO)
свечи зажигания (для преимущественного использования на высокой скорости)	IFR6L11 (NGK) или VK20PRZ11 (DENSO)
зазор между электродами свечи зажигания	1,00 - 1,10 мм
зазор в клапанном механизме (на холодном двигателе)	впуск: 0,15 мм выпуск: 0,33 мм
частота холостого хода	1400 + 50 об/мин

Технические характеристики

Трансмиссия		
первичная понижающая ступень		1,333
вторичная понижающая ступень	Передний ход	2,000
	Задний ход	2,375
главная передача	передняя	3,231
	задняя	3,154
передаточное отношение	1-ая передача	2,053
	2-ая передача	1,375
	3-я передача	0,933
	Передача заднего хода	2,138
главная передача		ось
Уровень шума (ISO 5131)	79,0 дБ	
Уровень вибронегруженности седла (EN 1032, ISO 5008)	Не превышает 0.5 м/с ²	
Уровень вибронегруженности руля (EN 1033, ISO 709)	5,7 м/с ²	

Шасси и подвеска		
продольный наклон поворотного шкворня		1,6°
вылет		2,1 мм
размерность шины, переднее колесо		AT25 X 8R12** DUNLOP KT511
размерность шины, заднее колесо		AT25 X 10R12** DUNLOP KT515
давление воздуха в шинах, передних и задних (в холодном состоянии)	передние шины	30 кПа
	задние шины	25 кПа
максимальное давление воздуха в шинах, передних и задних (в холодном состоянии)	передние шины	34 кПа
	Передние шины Задние шины	28 кПа
минимальное давление воздуха в шинах, передних и задних (в холодном состоянии)	передние шины	26 кПа
	задние шины	22 кПа

Технические характеристики

Электросистема	
Аккумуляторная батарея	12 В - 18 А. ч
Генератор	0,36 кВт при 5000 об/мин

Приборы освещения	
фара	12 В 40/40 Вт x 2
задний фонарь/стоп-сигнал	12 В 21/5 Вт x 2
индикатор нейтральной передачи	СВЕТОДИОД
индикатор включения передачи заднего хода	СВЕТОДИОД
сигнализатор высокой температуры моторного масла/охлаждающей жидкости	СВЕТОДИОД
сигнализатор системы PGM-FI	СВЕТОДИОД
индикатор системы полного привода	СВЕТОДИОД

Плавкие предохранители:	
главный 1	30 А
главный 2	30 А
другие	15 А x 1, 10 А x 4

Момент затяжки	
болт сливного отверстия моторного масла	25 Нм
болт масляного фильтра	18 Нм
болт сливного отверстия дифференциала	12 Нм
болт сливного отверстия корпуса главной передачи задней оси	12 Нм
колесные гайки	64 Нм

Обкатка

Правильная обкатка мотовездехода - это залог его продолжительной и безотказной работы в будущем, поэтому следует уделять особое внимание правильной эксплуатации мотовездехода в течение первого дня или 25 километров пробега.

Во время периода обкатки избегайте запусков двигателя с полностью открытой дроссельной заслонкой и резких разгонов.

Использование спиртосодержащих видов топлива

Если вы решили эксплуатировать двигатель на бензине, содержащем спирт, убедитесь в том, что октановое число этого топлива не ниже значения, рекомендованного компанией Honda.

Существует два вида спиртосодержащего бензина. Один из них содержит в своем составе этанол, а другой – метанол. Запрещается использовать бензин, содержащий более 10% этанола. Не применяйте бензин, содержащий метанол (древесный спирт), если в его составе отсутствуют растворители и ингибиторы, снижающие коррозионную активность метанола. Запрещается использовать бензин, содержащий более 5% метанола, даже если в его составе присутствуют растворители и ингибиторы коррозии.

На повреждения деталей системы питания топливом, а также ухудшение характеристик двигателя, которые произошли из-за применения бензина, содержащего спирт, заводская гарантия не распространяется. Компания Honda не может поддержать использование бензина, содержащего метанол, поскольку в настоящее время отсутствуют исчерпывающие доказательства его пригодности.

Перед тем как заправлять топливо на незнакомой заправочной станции, попытайтесь выяснить, не содержится ли в топливе спирт. Если содержится, то выясните тип спирта и его процентное содержание в топливе. Если вы заметили признаки нарушения нормальной работы двигателя при использовании бензина, который содержит или может, по вашему мнению, содержать спирт, то прекратите эксплуатировать двигатель на этом топливе и используйте только бензин, который гарантированно не содержит спирт.

Оглавление

Далее указывается содержание всех разделов Руководства по эксплуатации.

БЕЗОПАСНАЯ ЭКСПЛУАТАЦИЯ МОТОВЕЗДЕХОДА	1
Сведения по мерам безопасности	22
Предупреждающие таблички	55
ПРИБОРЫ И ОРГАНЫ УПРАВЛЕНИЯ	9
Расположение частей и механизмов	11
Дисплеи, индикаторы и сигнализаторы	14
Многофункциональный дисплей	18
Индикатор режима трансмиссии	19
Индикатор включенной передачи	20
Сигнализатор замены масла	21
Дисплей одометра / указателя пробега за поездку	22
Счетчик мото-часов	24
Цифровые часы	25
Указатель уровня топлива	26
Органы управления и функции	27
Замок зажигания	27
Рычаг переключения передач	28
Переключатель режимов трансмиссии	29
Выключатель режима полного привода	30
Кнопка стартера	31
Выключатель двигателя	31
Выключатель фары	32
Переключатель ближнего и дальнего света фары	32
Кнопка звукового сигнала	32
Стартер с ручным приводом	33
Рычаг акселератора	34

Переключатель передач	35
Рычаг переднего тормоза	36
Рычаг заднего тормоза	36
Педаль заднего тормоза	36
Стояночный тормоз	37
Гнездо для установки флагштока	38
Сцепное устройство для буксировки прицепа	39
Разъем для подключения дополнительного оборудования	40
ПЕРЕД ПОЕЗДКОЙ	43
Вы готовы к поездке?	44
Защитная экипировка	44
Практические занятия	46
Возрастные ограничения	47
Запрет на перевозку пассажиров	47
Запрет на употребление алкоголя или наркотиков	48
Готовность мотовездехода к поездке	49
Осмотр перед поездкой	49
Максимальная допустимая нагрузка и рекомендации	53
Загрузка	53
Максимальная допустимая нагрузка	54
Рекомендации по загрузке	55
Использование аксессуаров и внесение изменений в конструкцию мотовездехода	56
Аксессуары	56
Изменения конструкции	57

Оглавление

ОБЩИЕ СВЕДЕНИЯ ПО УПРАВЛЕНИЮ МОТОВЕЗДЕХОДОМ И ВОЖДЕНИЮ	59
Правила безопасного вождения	61
Для эксплуатации вне дорог общего пользования	61
Держите руки и ноги на органах управления	62
Поддерживайте безопасную скорость	63
Особые меры предосторожности при движении по незнакомой или пересеченной местности	64
Не лихачьте	65
Запуск и остановка двигателя	66
Подготовка к работе	66
Процедура запуска	67
Заливание цилиндров топливом	68
Система отсекаания подачи топлива с датчиком крена	68
Самопроизвольная остановка двигателя	69
Процедура остановки двигателя	69
Использование стартера с ручным приводом	70
Переключение передач	71
Движение задним ходом	77
Торможение	79
Вождение мотовездехода	81
Прохождение поворотов	81
Движение с боковым скольжением	83
Движение вверх по склону	84
Движение вниз по склону	88
Диагональное движение по склонам и прохождение поворотов на склонах	89
Переезд через препятствия	91
Форсирование брода	92
Стоянка	93

ОБСЛУЖИВАНИЕ МОТОВЕЗДЕХОДА HONDA	95
<i>Перед тем, как приступить к техническому обслуживанию мотовездехода Honda</i>	
Значение технического обслуживания	97
Меры безопасности при проведении технического обслуживания	98
Информация, относящаяся к безопасности	99
Регламент технического обслуживания	100
Дневник технического обслуживания	104
 <i>Подготовка к проведению технического обслуживания</i>	
Техническое обслуживание Расположение частей и механизмов	105
Комплект инструментов	108
Отделение для хранения Руководства по эксплуатации	109
Демонтаж седла	110
 <i>Операции по техническому обслуживанию</i>	
<u>Рабочие жидкости и фильтры</u>	
Топливо	111
Моторное масло и масляный фильтр двигателя	114
Масло в картере редуктора	122
Масло дифференциала	124
Охлаждающая жидкость	126
Воздухоочиститель	131
 <u>Двигатель:</u>	
Дроссельная заслонка	136
Свеча зажигания	138
Клапаны	141
Пламегаситель	142

Оглавление

Шасси

Тормоза	144
Шины	152
Защита двигателя и днища	159
Пыльники ведущих осей	160

Электросистема

Аккумуляторная батарея	161
Уход	166

ПОЛЕЗНЫЕ ПОДСКАЗКИ171

Подготовка к поездке	172
Что взять с собой в поездку	172
Что взять с собой непосредственно в дорогу	173
Транспортировка	174
Хранение	176
Вы и окружающая среда	180

ДЕЙСТВИЯ ПРИ НЕПРЕДВИДЕННЫХ ОБСТОЯТЕЛЬСТВАХ181

Общие рекомендации	182
При самопроизвольной остановке двигателя или если двигатель не запускается	184
Неполадки в трансмиссии	187
Прокол шины	189
Включение сигнализатора высокой температуры моторного масла/охлаждающей жидкости	192
Перегоревший предохранитель	194
В случае аварии	198
Утеря ключа зажигания	199
Разряженная аккумуляторная батарея	200
Поломка	201

ТЕХНИЧЕСКИЕ ХАРАКТЕРИСТИКИ203
Идентификационные номера204
Технические характеристики206
Обкатка210
Использование спиртосодержащих видов топлива211
ОГЛАВЛЕНИЕ212
АЛФАВИТНЫЙ УКАЗАТЕЛЬ218

Алфавитный указатель

Далее указывается содержание всех разделов Руководства по эксплуатации.

А

Аккумуляторная батарея	161
Аксессуары	56
Алфавитный указатель	218

Б

Безопасность	22
Безопасность	98

В

В случае аварии	198
Величина свободного хода рычага заднего тормоза	149
Включение передачи заднего хода	77
Включение сигнализатора высокой температуры моторного масла/охлаждающей жидкости	192
Вождение	81
Вождение, основы управления	59
Воздухоочиститель	131
Возможные неисправности, пуск двигателя	185
Возрастные ограничения	47
Вы готовы к поездке?	44
Вы и окружающая среда	180
Выключатель двигателя	31
Выключатель зажигания	27
Выключатель режима полного привода	30
Выключатель фары	32
Выполнение поворотов на горизонтальной поверхности	82
Выполнение поворотов на склонах	89

Г

Гнездо для установки флагштока	38
Готовность мотовездехода к поездке	49

Д

Давление воздуха в шинах	153
Датчик крена	68
Двигатель не запускается	185
Двигатель камера сгорания залита топливом.	68
Движение вверх по склонам	84
Движение вниз по склонам	88
Движение задним ходом	77
Движение с боковым скольжением	83
Действия при аварии	198
Действия при непредвиденных обстоятельствах	181
Демонтаж колеса	190
Демонтаж седла	110
Держите руки и ноги на органах управления	62
Детонация	111
Диагональное движение по склонам и прохождение поворотов на склонах	89
Дисплеи, индикаторы и сигнализаторы	14
Дисплей одометра / указателя пробега за поездку	22
Для эксплуатации вне дорог общего пользования	61
Дневник технического обслуживания	104
Дренажная трубка	135
Дроссельная заслонка	136

Ж

Жидкость системы охлаждения	126
Жидкость тормозная	144

З

Загрузка	53
Зазор между электродами свечи зажигания	207
Зазоры в клапанном механизме	141
Заливание цилиндров топливом	68
Залит бензином цилиндр	68
Замена шин	158

Алфавитный указатель

Замок зажигания	27
Запись	104
Заправочная емкость топливного бака	112
Запрет на езду по дорогам с твердым покрытием	61
Запрет на перевозку пассажиров	47
Запрет на употребление алкоголя или наркотиков	48
Запуск и остановка двигателя	66
Защита двигателя и днища	159
Защита окружающей среды	180
Защита	159
Защитная одежда	44
Защитная панель днища	159
Защитная экипировка	44
Значение технического обслуживания	97

И

Идентификационные номера	204
Изменения конструкции	57
Износ тормозных колодок	147
Индикатор включения передачи заднего хода	16
Индикатор включения режима полного привода	16,30
Индикатор включенной передачи	20
Индикатор нейтральной передачи	16
Индикатор режима трансмиссии	19
Индикатор системы управления двигателем PGM-FI	17
Информация, относящаяся к безопасности	61
Информация, относящаяся к безопасности	99
Иные препятствия	91
Использование аксессуаров и внесение изменений в конструкцию мотовездехода	56
Использование спиртосодержащих видов топлива	211
Использование стартера с ручным приводом	70

К

Клапаны	141
Кнопка звукового сигнала	32

Алфавитный указатель

Кнопка переключения передач	35
Кнопка стартера	31
Кнопка установки значения минут	25
Кнопка установки значения часов	25
Комплект инструментов	108
Контрольный осмотр перед поездкой	49

М

Максимальная грузоподъемность	54
Максимальная допустимая нагрузка и рекомендации	53
Максимальная допустимая нагрузка	54
Максимальная масса груза	54
Манометр	109
Масло в картере редуктора	122
Масло главной передачи	122
Масло для дифференциала	124
Масляный щуп	117
Меры безопасности при проведении технического обслуживания	98
Меры предосторожности при вождении	61
Меры предосторожности	99
Многофункциональный дисплей	18
Моторное масло и масляный фильтр двигателя	114

Н

Не лихачьте	65
Неисправности	189
Неисправность	201
Неполадки в трансмиссии	187
Номер рамы	204

О

Обкатка	210
Обкатка	77
Обслуживание мотовездехода Honda	95
Общие рекомендации	182

Алфавитный указатель

Общие сведения по управлению мотовездеходом и вождению	59
Оглавление	212
Одометр/указатель пробега за поездку	22
Органы управления и функции	27
Осмотр перед поездкой	49
Особые меры предосторожности при движении по незнакомой или пересеченной местности	64
Остановка двигателя	69
Остановка на склонах	86
Остановка	69
Отделение для хранения Руководства по эксплуатации	109
Очистка мотовездехода	167

П

Педаля заднего тормоза	36
Перегоревший предохранитель	194
Перед поездкой	43
Переезд через препятствия	91
Переключатель ближнего и дальнего света фары	32
Переключатель режимов трансмиссии	29
Переключение муфты реверса	71
Переключение передач	71
Плавкие предохранители	194
Пламегаситель	142
Подготовка к поездке	172
Подготовка к работе	66
Поддерживайте безопасную скорость	63
Полезные подсказки	171
Поломка	201
Правила безопасного вождения	61
Практические занятия	46
Практическое вождение	46
Предупреждающие таблички	6
При самопроизвольной остановке двигателя или если двигатель не запускается	184
Приборы и органы управления	9
Пробка заправочной горловины топливного бака	112

Алфавитный указатель

Проверка ламп	14
Прокол шины	189
Прохождение поворотов	81
Процедура запуска	67
Процедура остановки двигателя	69
Пуск двигателя	66
Пыльники ведущих осей	160

Р

Разряженная аккумуляторная батарея	200
Разъем для подключения дополнительного оборудования	40
Регламент технического обслуживания	100
Рекомендации по буксировке прицепа	55
Рекомендации по загрузке	55
Ремонт	157
Руководство по эксплуатации	109
Ручной стартер	33
Рычаг акселератора	34
Рычаг заднего тормоза	36
Рычаг переднего тормоза	36
Рычаг переключения передач	28
Рычаг	34, 136

С

Самопроизвольная остановка двигателя на склоне	86
Самопроизвольная остановка двигателя	69
Сведения по мерам безопасности	22
Свеча зажигания	138
Секундомер	31
Серийные номера	204
Сигнализатор высокой температуры моторного масла/охлаждающей жидкости	16
Сигнализатор высокой температуры моторного масла/охлаждающей жидкости	14, 192
Сигнализатор замены масла	21
Система зажигания	27

Алфавитный указатель

Система отсекаания подачи топлива с датчиком крена	68
Состояние протектора	155
Спидометр	17
Стартер с ручным приводом	33
Стоянка	93
Стояночный тормоз	37
Стуки в двигателе	111
Сцепное устройство	39
Счетчик мото-часов	24

Т

Технические характеристики	203
Топливный клапан	27
Топливо	111
Торможение	79
Транспортировка	174
Трос управления дроссельной заслонкой	136
Тросы тормозов	150

У

Указатель пробега за поездку	22
Указатель уровня топлива	26
Утеря ключа зажигания	199
Уход	166

Ф

Фильтрующий элемент воздухоочистителя	131
Форсирование брода	92

Х

Хранение	176
--------------------	-----

Алфавитный указатель

Ц

Цифровые часы 25

Ч

Что взять с собой в поездку 172

Что взять с собой непосредственно в дорогу 173

Ш

Шины 152

Э

Электросистема 161

Этикетка с обозначением краски 205

HONDA
The Power of Dreams