

Данное Руководство должно рассматриваться как неотъемлемая часть мотоцикла и передаваться следующему владельцу при его продаже.

Все сведения в данном Руководстве соответствуют состоянию выпускаемой продукции на дату подписания документа в печать. Компания Honda Motor Co., Ltd оставляет за собой право в любое время вносить любые изменения без предварительного предупреждения и без каких-либо обязательств со своей стороны.

Запрещается воспроизводить данное издание полностью или частично без письменного разрешения правообладателя.

Иллюстрации, представленные в данном Руководстве по эксплуатации, могут не совпадать с вашим мотоциклом.

ВАЖНОЕ ПРИМЕЧАНИЕ

КОНСТРУКЦИЕЙ ДАННОГО МОТОЦИКЛА ПРЕДУСМОТРЕНО ЕГО ИСПОЛЬЗОВАНИЕ ИСКЛЮЧИТЕЛЬНО В СПОРТИВНЫХ СОСТЯЗАНИЯХ, ВСЛЕДСТВИЕ ЧЕГО НА НЕГО НЕ РАСПРОСТРАНЯЕТСЯ ДЕЙСТВИЕ ГАРАНТИИ. ДАННЫЙ МОТОЦИКЛ НЕ СООТВЕТСТВУЕТ ТРЕБОВАНИЯМ СТАНДАРТОВ БЕЗОПАСНОСТИ, ПРЕДЪЯВЛЯЕМЫМ К ТРАНСПОРТНЫМ СРЕДСТВАМ, КОТОРЫЕ ПРЕДНАЗНАЧЕНЫ ДЛЯ ЭКСПЛУАТАЦИИ НА ДОРОГАХ ОБЩЕГО ПОЛЬЗОВАНИЯ, ВСЛЕДСТВИЕ ЧЕГО ЕГО ЭКСПЛУАТАЦИЯ НА ДОРОГАХ ОБЩЕГО ПОЛЬЗОВАНИЯ КАТЕГОРИЧЕСКИ ЗАПРЕЩЕНА.

ИСПОЛЬЗОВАНИЕ ДАННОГО МОТОЦИКЛА В ЛЮБЫХ ЦЕЛЯХ, КРОМЕ УЧАСТИЯ В ОФИЦИАЛЬНЫХ ГОНОЧНЫХ СОСТЯЗАНИЯХ, ПРОВОДИМЫХ НА ЗАКРЫТЫХ ГОНОЧНЫХ ТРАССАХ ОРГАНИЗАЦИЯМИ, ИМЕЮЩИМИ ГОСУДАРСТВЕННУЮ ЛИЦЕНЗИЮ НА ПРОВЕДЕНИЕ ПОДОБНЫХ МЕРОПРИЯТИЙ, ЗАПРЕЩЕНО В ЗАКОНОДАТЕЛЬНОМ ПОРЯДКЕ.

ПЕРЕД НАЧАЛОМ ЭКСПЛУАТАЦИИ ДАННОГО МОТОЦИКЛА НЕОБХОДИМО УБЕДИТЬСЯ В ТОМ, ЧТО ЭТО НЕ ПРОТИВОРЕЧИТ ЗАКОНОДАТЕЛЬСТВУ.

ДАННЫЙ МОТОЦИКЛ ПРЕДНАЗНАЧЕН ДЛЯ ПЕРЕВОЗКИ ТОЛЬКО ВОДИТЕЛЯ, ПЕРЕВОЗКА ПАССАЖРОВ ЗАПРЕЩЕНА.

Данный мотоцикл предназначен для перевозки только водителя. Установленные ограничения по загрузке мотоцикла и конструкция его седла не позволяют безопасно перевозить пассажира.

ВНИМАТЕЛЬНО ПРОЧИТАЙТЕ ЭТО РУКОВОДСТВО.

Приветствие

Поздравляем вас с приобретением нового мотоцикла Honda. Становясь владельцем мотоцикла Honda, вы вливаетесь во всемирную счастливую семью людей, имеющих возможность в полной мере насладиться всеми преимуществами продукции компании Honda, которая имеет репутацию производителя товаров исключительно высокого качества.

В данном мотоцикле воплощены последние достижения технического прогресса в области создания мотоциклов для бездорожья/кроссовых мотоциклов. Этот мотоцикл подлежит использованию исключительно опытными водителями в официальных спортивных состязаниях на закрытых гоночных трассах.

Помните, что для езды по бездорожью/участия в спортивных состязаниях по мотокроссу одного обладания подходящим мотоциклом недостаточно. Нужна также хорошая физическая форма ездока и высокий уровень его водительского мастерства. Чтобы добиться высоких результатов, поддерживайте хорошую физическую форму и регулярно совершенствуйте свои навыки вождения.

Для обеспечения вашей безопасности и удовольствия от управления данным мотоциклом:

- Внимательно прочитайте данное Руководство по эксплуатации и Руководство по участию в спортивных состязаниях.
- Неукоснительно соблюдайте все требования, рекомендации и процедуры, изложенные в Руководстве по эксплуатации и Руководстве по участию в спортивных состязаниях.
- Особое внимание уделите информации о безопасности, содержащейся в Руководстве по эксплуатации, Руководстве по участию в спортивных состязаниях и на предупреждающих наклейках на самом мотоцикле.
- Следующими кодами в данном Руководстве обозначаются страны.
- На иллюстрациях данного Руководства изображена модель CRF250RX.

Коды стран

Код	Страна
CRF250RX	
ED	Прямые продажи на европейском рынке
CRF250R	
ED	Прямые продажи на европейском рынке
U	Австралия, Новая Зеландия

* Характеристики могут варьироваться в зависимости от страны поставки.

Предупреждения об опасности

Ваша безопасность и безопасность окружающих исключительно важны. Поэтому управление мотоциклом в полном соответствии с правилами безопасности является вашей прямой обязанностью. Соответствующая информация по мерам предосторожности, размещенная на предупреждающих наклейках на самом мотоцикле, в Руководстве по эксплуатации и Руководстве по участию в спортивных состязаниях, призвана помочь вам в принятии информированных решений, связанных с безопасностью. Эта информация служит для предупреждения о ситуациях, в которых существует опасность причинения вреда вам и окружающим.

Конечно, невозможно предупредить обо всех рисках, связанных с управлением или обслуживанием мотоцикла. Поэтому всегда опирайтесь на здравый смысл, проявляйте осмотрительность и осторожность.

Важная информация, относящаяся к безопасности, будет встречаться вам в различном виде, а именно:

- Предупреждающие наклейки на самом мотоцикле.
- Информация, относящаяся к безопасности, перед которой помещен символ внимания  и одно из трех сигнальных слов: **ОПАСНОСТЬ**, **ПРЕДУПРЕЖДЕНИЕ** или **ВНИМАНИЕ**. Эти сигнальные слова означают следующее:

ОПАСНОСТЬ

Вы **ПОГИБНЕТЕ** или **ПОЛУЧИТЕ ТЯЖЕЛЫЕ УВЕЧЬЯ**, если будете игнорировать данное предупреждение.

ПРЕДУПРЕЖДЕНИЕ

Вы можете **ПОГИБНУТЬ** или **ПОЛУЧИТЬ ТЯЖЕЛЫЕ УВЕЧЬЯ**, если будете игнорировать данное предупреждение.

ВНИМАНИЕ

Вы можете **ПОЛУЧИТЬ ТРАВМЫ**, если будете игнорировать данное предупреждение.

Другая важная информация по безопасности содержится в следующих разделах:

ПРИМЕЧАНИЕ

Эта информация поможет избежать повреждения мотоцикла и причинения ущерба чужой собственности и окружающей среде.

Содержание

Безопасность мотоцикла Стр. 2

Эксплуатация Стр. 16

Техническое обслуживание Стр. 33

Поиск и устранение неисправностей Стр. 52

Полезная информация Стр. 58

Технические характеристики Стр. 69

Безопасность мотоцикла

В данном разделе содержится информация о мерах безопасности при управлении мотоциклом. Пожалуйста, внимательно прочитайте данный раздел.

Меры обеспечения безопасности	Стр. 3
Информационные наклейки	Стр. 6
Предупреждающие наклейки.....	Стр. 8
Правила безопасности	Стр. 11
Меры предосторожности при вождении	Стр. 12
Дополнительное оборудование и внесение изменений в конструкцию	Стр. 14

Меры обеспечения безопасности

Для обеспечения безопасности следуйте нижеприведенным указаниям.

- Выполняйте все проверки и процедуры, описанные в этом Руководстве и в Руководстве по участию в спортивных состязаниях.
- Перед заправкой топливом глушите двигатель и следите, чтобы рядом не было источников искр и открытого пламени.
- Не запускайте двигатель в закрытом или частично открытом помещении. Оксид углерода, содержащийся в отработавших газах, смертельно опасен.

Всегда используйте шлем

Доказанный факт: шлем и специальная мотоэкипировка существенно снижают количество и тяжесть травм. Всегда пользуйтесь сертифицированным шлемом и мотоэкипировкой. ➤ Стр. 11

Перед поездкой

Категорически запрещается управлять мотоциклом в состоянии алкогольного и наркотического опьянения, при недомогании и потере внимания. Водитель обязан использовать сертифицированный шлем и мотоэкипировку.

Изучите свой мотоцикл

Конструкция данного мотоцикла уникальна. Поэтому, чтобы научиться пользоваться мотоциклом должным образом и освоить его органы управления, требуется определенное время. Рекомендуется до начала состязаний как следует освоить мотоцикл.

Двигайтесь с учетом своих возможностей

Управляйте мотоциклом в пределах своих возможностей и не двигайтесь быстрее, чем позволяют дорожные условия. Усталость и невнимательность могут отразиться на вашей способности правильно оценивать ситуацию и безопасно управлять мотоциклом.

Перевозка пассажира запрещена

На данном мотоцикле не предусмотрено рукояток, подножек и седла для перевозки пассажира.

Меры обеспечения безопасности

Не управляйте мотоциклом после употребления алкоголя или наркотических средств

Алкоголь и наркотические средства абсолютно несовместимы с вождением. Даже небольшая доза алкоголя существенно снижает способность реагировать на изменения дорожной обстановки и ухудшает реакцию. То же самое относится и к наркотическим средствам. Поэтому не управляйте мотоциклом после употребления алкоголя или наркотических средства и не позволяйте делать это другим.

Содержите мотоцикл в полностью исправном состоянии

Соблюдение правил проведения технического обслуживания мотоцикла является важным условием обеспечения вашей безопасности. Например, незатянутый болт может стать причиной поломки и последующий аварии, в которой вы можете получить увечья.

Литий-ионная (Li-Ion) аккумуляторная батарея

Если от литий-ионной аккумуляторной батареи исходит необычный запах, остановите мотоцикл в безопасном месте вне помещений и на удалении от легковоспламеняющихся предметов и заглушите двигатель. Незамедлительно обратитесь к официальному дилеру Honda для проверки мотоцикла.

Опасность отравления оксидом углерода

Отработавшие газы содержат токсичный оксид углерода, который представляет собой бесцветный газ без запаха. Вдыхание оксида углерода может привести к потере сознания и смерти.

При работе двигателя в закрытом помещении (или даже в частично закрытом помещении) воздух может содержать опасную концентрацию оксида углерода.

Не оставляйте мотоцикл с работающим двигателем в гараже или иных помещениях.

ПРЕДУПРЕЖДЕНИЕ

При работе двигателя в закрытом помещении (или даже в частично закрытом помещении) концентрация оксида углерода в воздухе может быстро достичь критического уровня.

Вдыхание этого газа, который не имеет цвета и запаха, может привести к потере сознания и смерти.

Работа двигателя разрешается только вне помещений при условии обеспечения достаточной вентиляции.

Информационные наклейки

Информационные наклейки

Тип U

Информационные наклейки на вашем мотоцикле содержат важные сведения о безопасности и могут предупреждать о возможных опасностях, способных привести к серьезным травмам.

Внимательно изучите содержание данных наклеек и никогда не удаляйте их.

Если предупреждающие наклейки отклеились, или текст на них стал трудночитаем, обратитесь к официальному дилеру Honda для их замены.

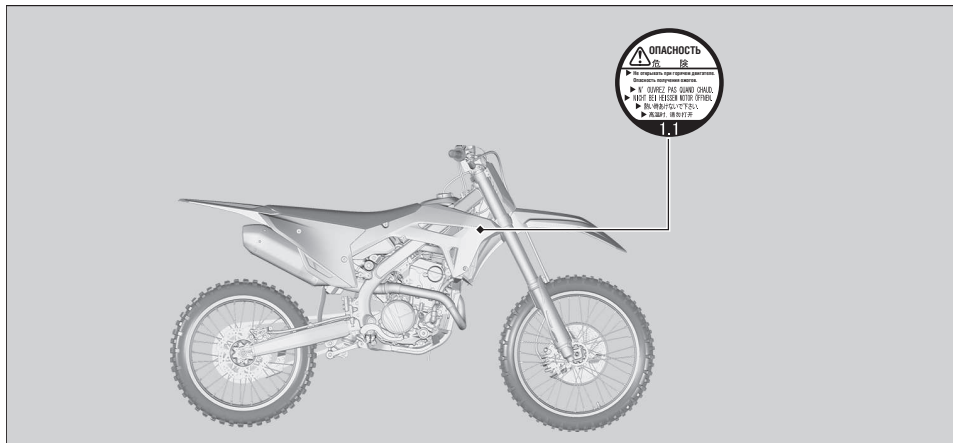

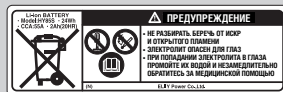

ВАЖНАЯ ИНФОРМАЦИЯ

Только для водителей. Проверка исправности двигателя. Этот мотоцикл никогда не должен «накаль». Без горючего и вращающейся цепи не используйте и эксплуатационные характеристики, а также не перегружайте. Проверьте рекомендации на эксплуатации. **ДАВАЙТЕ МЕСТО ДРУГим ПЕДАГАГам ТОЛЬКО ДЛЯ УЧАСТИЯ В СПОРТИВНЫХ СОСТЯВЛЕНИЯХ, ПРОВЕДЯЩИХСЯ НА ЗАКРЫТЫХ ГОНОЧНЫХ ТРАССАХ.**

Он не соответствует требованиям обязательных стандартов безопасности и стандартов агентства по снижению шума и выбросов CO2. **НЕ ПЕРЕКЛАДЫВАЙТЕ** эксплуатацию этого мотоцикла на улице населенных пунктов, дорожно-общего пользования и автомагистралей, а также его использование для любых других целей, кроме участия в официальных гонках. **Использование** мотоцикла на территории населенных пунктов, пригородов и сельских местностях, проведение на открытых площадках трасс организации, проведения государственного лицензия на проведение спортивных мероприятий, запрещено в законодательном порядке.

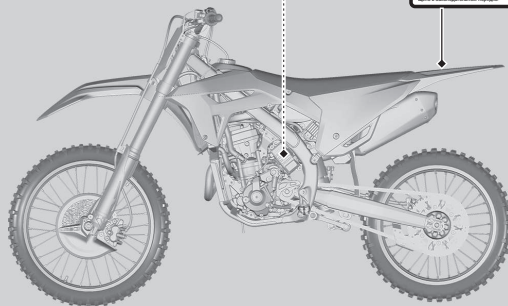

Предупреждающие наклейки

Предупреждающие наклейки

Тип ED

Ниже приведены расшифровки предупреждающих наклеек. Некоторые из них предупреждают о потенциальной опасности серьезного травмирования. Другие содержат важную информацию, относящуюся к безопасности. Внимательно изучите их содержание и не удаляйте их.

Если предупреждающие наклейки отклеились, или текст на них стал трудночитаем, обратитесь к официальному дилеру Honda для их замены.

Предупреждающие наклейки содержат определенные пиктограммы. Расшифровка значений пиктограмм и предупреждающих наклеек дана ниже.



Внимательно прочитайте Руководство по эксплуатации.



Внимательно прочитайте Руководство по ремонту. В целях безопасности рекомендуется доверить выполнение сервисных операций официальному дилеру Honda.

**ОПАСНОСТЬ (на КРАСНОМ фоне)**

Вы **ПОГИБНЕТЕ** или **ПОЛУЧИТЕ ТЯЖЕЛЫЕ УВЕЧЬЯ**, если будете игнорировать данное предупреждение.

ПРЕДУПРЕЖДЕНИЕ (на ОРАНЖЕВОМ фоне)

Вы можете **ПОГИБНУТЬ** или **ПОЛУЧИТЬ ТЯЖЕЛЫЕ УВЕЧЬЯ**,

ВНИМАНИЕ (на ЖЕЛТОМ фоне)

Вы можете **ПОЛУЧИТЬ ТРАВМЫ**, если будете игнорировать данное предупреждение.



ПРЕДУПРЕЖДЕНИЕ НА АККУМУЛЯТОРНОЙ БАТАРЕЕ

- Запрещается разбирать, модифицировать или производить паяльные работы на основном блоке и полюсных выводах аккумуляторной батареи. Несоблюдение этого требования может привести к протечкам, к повышенному выделению тепла, взрыву, возгоранию или потере зрения вследствие утечки электролита. При попадании электролита в глаза немедленно промойте их большим количеством воды и незамедлительно обратитесь за медицинской помощью (к офтальмологу).
- Держите аккумуляторную батарею вдали от источников огня и тепла. Держите на безопасном расстоянии от аккумуляторной батареи источники огня и искр (спички, зажигалки, сигареты, искрящие предметы или сварочные аппараты и точильные станки). Несоблюдение данного требования может привести к повышенному теплообразованию, взрыву или возгоранию.
- Внимательно прочитайте данное Руководство. Несоблюдение правил эксплуатации может привести к повреждению мотоцикла, повышенному выделению тепла, взрыву, возгоранию, потере зрения или ожогам.



ПРЕДУПРЕЖДЕНИЕ ОБ ОПАСНОСТИ НА ПРОБКЕ РАДИАТОРА

НЕ ОТКРЫВАТЬ ПРИ ГОРЯЧЕМ ДВИГАТЕЛЕ.

От контакта с горячей охлаждающей жидкостью можно получить ожог. Редукционный клапан открывается при давлении **1,1 кгс/см²**.

Предупреждающие наклейки

**ПРЕДУПРЕЖДАЮЩАЯ НАКЛЕЙКА НА ЗАДНЕМ АМОРТИЗАТОРЕ**

- ЗАПОЛНЕНО ГАЗОМ
- Не вскрывать. Не нагревать.

**ТРЕБОВАНИЯ К ТОПЛИВУ**

Только неэтилированный бензин, содержащий не более 10 % ЭТАНОЛА (этилового спирта) по объему.

**ПРЕДУПРЕЖДАЮЩАЯ НАКЛЕЙКА, СОДЕРЖАЩАЯ ВАЖНУЮ ИНФОРМАЦИЮ**

- Только для водителя. Перевозка пассажира запрещена.
- Этот мотоцикл продается «как есть», без гарантии, и весь риск, связанный с его качеством и эксплуатационными характеристиками, лежит на покупателе. **ПРОЧИТАЙТЕ РУКОВОДСТВО ПО ЭКСПЛУАТАЦИИ.**
- Данный мотоцикл предназначен исключительно для участия в спортивных состязаниях.
- Данный мотоцикл не соответствует требованиям стандартов безопасности, предъявляемым к транспортным средствам, которые предназначены для эксплуатации на дорогах общего пользования, вследствие чего его эксплуатация на дорогах общего пользования категорически запрещена.
- Использование данного мотоцикла в любых целях, кроме участия в официальных гоночных состязаниях, проводимых на закрытых гоночных трассах организации, имеющими государственную лицензию на проведение подобных мероприятий, запрещено в законодательном порядке.
- Перед началом эксплуатации мотоцикла необходимо убедиться в том, что это не противоречит законодательству.

Правила безопасности

Защитная экипировка

Водитель обязан во время движения использовать сертифицированный шлем, защиту для глаз и соответствующую защитную мотоэкипировку.

Шлем

Сертифицированный в соответствии со стандартами безопасности, не закрывающий обзор и соответствующий вашему размеру.

- Шлем должен плотно сидеть на голове, но при этом не вызывать дискомфорта. Ремешок шлема должен быть застегнут.
- Сертифицированная защита для глаз.

ПРЕДУПРЕЖДЕНИЕ

Управление мотоциклом без шлема повышает риск серьезной травмы или смертельного исхода при аварии.

Водитель обязан во время движения использовать сертифицированный шлем, защиту для глаз и защитную мотоэкипировку.

Защитная мотоэкипировка

На тренировках и во время состязаний на вас всегда должен быть сертифицированный шлем, защита для глаз и соответствующая защитная мотоэкипировка.

Меры предосторожности при вождении

Меры предосторожности при вождении

Период обкатки

В течение первого дня эксплуатации или 25 км пробега нового мотоцикла необходимо придерживаться указанных ниже рекомендаций. Это обеспечит надежность мотоцикла и сохранение его рабочих характеристик при дальнейшей эксплуатации.

- Избегайте резких разгонов и не трогайтесь с места с полностью открытой дроссельной заслонкой.
- Избегайте резких торможений и быстрых переключений на пониженные передачи.
- Езьте спокойно.

Этих рекомендаций также следует придерживаться после каждой замены:

- поршня
- поршневых колец
- цилиндра
- коленчатого вала или коренных подшипников

Стоянка

CRF250RX

- Установите мотоцикл на ровной горизонтальной площадке.
- Если нужно оставить мотоцикл на неровной поверхности, устанавливайте его так, чтобы он не мог сдвинуться с места или упасть.
- Убедитесь, что нагретые части мотоцикла не контактируют с горючими материалами.
- Не прикасайтесь к двигателю, выпускной трубе и глушителю, тормозам и другим деталям, имеющим высокую температуру, пока они не остынут.

Постановка мотоцикла на боковой упор

1. Заглушите двигатель.
2. Опустите боковой упор.
3. Медленно наклоните мотоцикл влево, пока он полностью не установится на упор.
4. Поверните руль в крайнее левое положение.
 - ▶ Поворот руля вправо снизит устойчивость мотоцикла и может привести к его падению.

Заправка топливом и требования к применяемому топливу

Для защиты двигателя и топливной системы соблюдайте следующие рекомендации:

- Используйте только неэтилированный бензин.
- Используйте только бензин с рекомендуемым октановым числом. Использование бензина с низким октановым числом чревато падением мощности двигателя.
- Не используйте топливо с высоким содержанием спирта. ➤ Стр. 68
- Запрещается использовать старый бензин или смесь бензина с маслом.
- Не допускайте попадания в топливный бак грязи, пыли и воды.

Дополнительное оборудование и внесение изменений в конструкцию

Настоятельно не рекомендуется использовать дополнительное оборудование, которое не было специально разработано компанией Honda для данного мотоцикла, равно как и вносить изменения в конструкцию мотоцикла. В противном случае, мотоцикл может стать небезопасным.



ПРЕДУПРЕЖДЕНИЕ

Установка нерекондованного дополнительного оборудования или внесение в конструкцию мотоцикла недопустимых изменений чреваты аварией с серьезными последствиями или летальным исходом.

Необходимо следовать всем требованиям данного Руководства по использованию дополнительного оборудования и внесению изменений в конструкцию мотоцикла.

Дополнительное оборудование и внесение изменений в конструкцию

Эксплуатация данного мотоцикла с прицепом или коляской запрещена. Конструкция данного мотоцикла не предусматривает его эксплуатацию с прицепом или коляской. Их использование серьезно нарушит управляемость мотоцикла.

Запрещается вносить какие-либо изменения в конструкцию данного мотоцикла, чтобы приспособить его для перевозки пассажира. Рама мотоцикла конструктивно не рассчитана на дополнительный вес пассажира.

Расположение узлов и механизмов

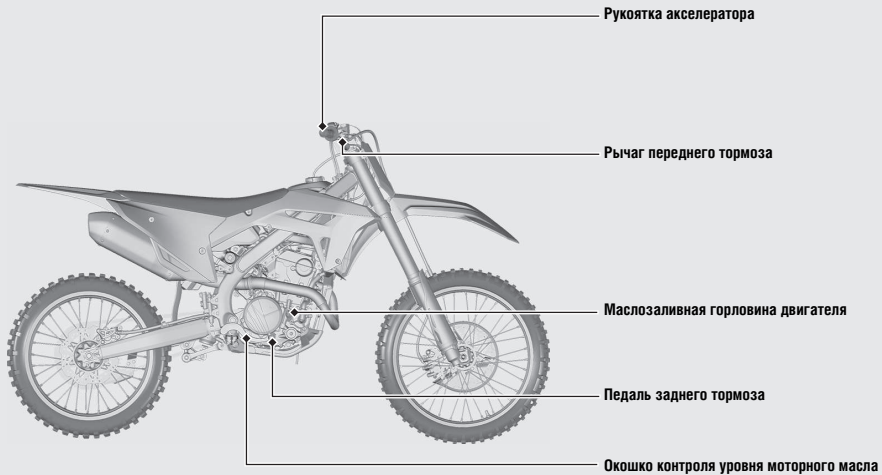

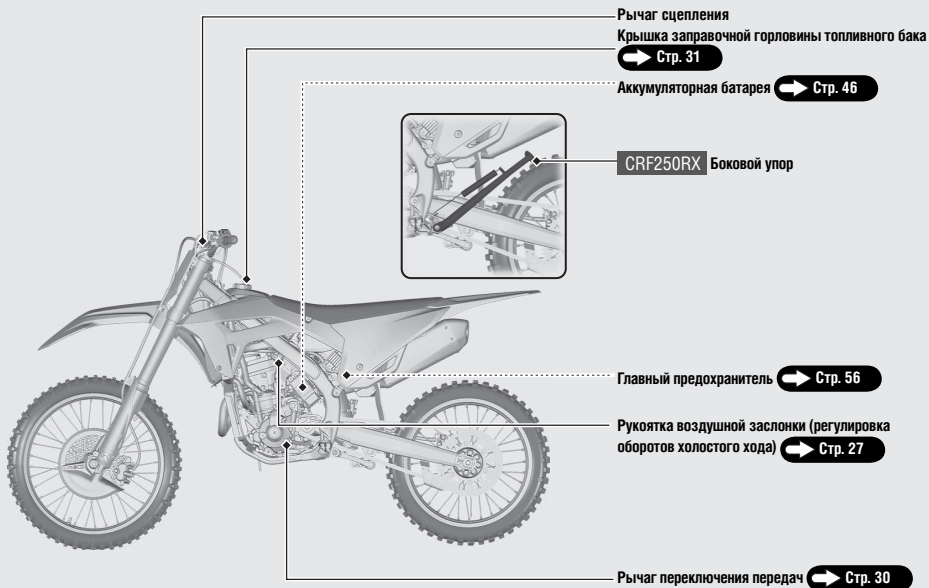

Индикаторы и сигнализаторы

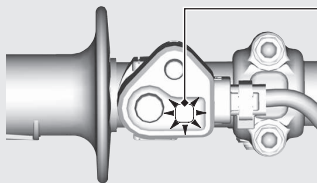

Сигнализатор неисправности (MIL) системы впрыска (PGM-FI) (желтый)

Кратковременно включается при запуске двигателя.

Включение при работающем двигателе ➔ Стр. 54

Индикатор режима работы двигателя (синий)

Указывает на то, какой режим выбран: количество вспышек индикатора после пуска двигателя обозначает номер режима.

Индикация выбранного режима ➔ Стр. 20

Индикатор системы управления стартом с места (фиолетовый)

Указывает на режим работы системы управления стартом с места (HRC-Launch Control System).

➔ Стр. 23

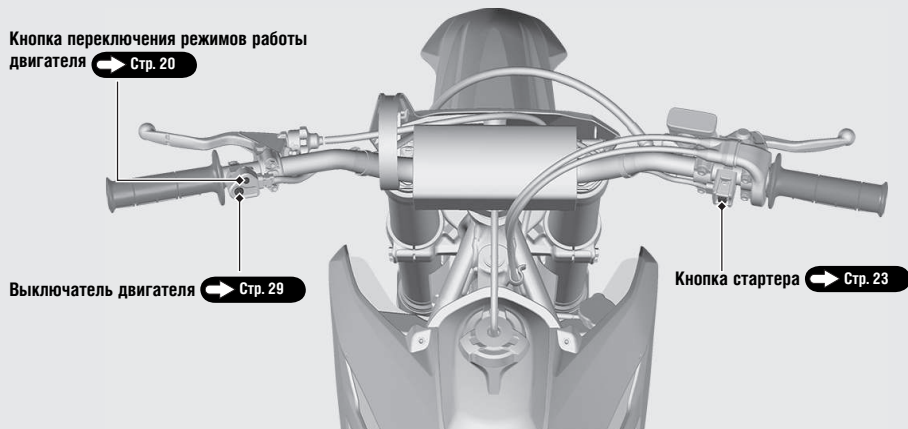

Панель приборов *(продолжение)*

■ Режимы работы двигателя

Кнопка переключения режимов работы двигателя позволяет выбрать настройки двигателя, которые наиболее подходят для текущих условий эксплуатации.

- Режим PGM-FI 1: стандартные настройки
- Режим PGM-FI 2: плавная работа двигателя (реакция дроссельной настройки снижена по сравнению со стандартными настройками)
- Режим PGM-FI 3: агрессивная работа двигателя (реакция дроссельной настройки повышена по сравнению со стандартными настройками)

Кнопка переключения режимов работы двигателя

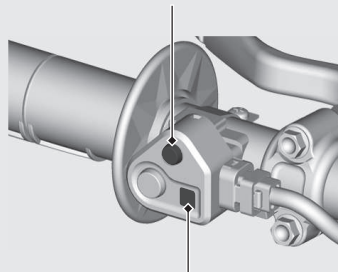

Индикатор режима работы двигателя (синий)

Текущий режим

Запустите двигатель и на неподвижном мотоцикле нажмите кнопку переключения режимов работы двигателя.

Синий индикатор режима работы двигателя, расположенный над кнопкой переключения режимов работы двигателя, трижды покажет номер выбранного режима.

Кнопка переключения режимов работы двигателя

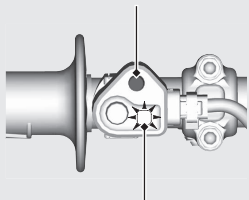

Индикатор режима работы двигателя (синий)

Индикатор режима работы двигателя также однократно показывает текущий режим сразу после пуска двигателя.



Режим PGM-FI 1:
□ синий индикатор трижды дает одну вспышку.



Режим PGM-FI 2:
□ синий индикатор трижды дает две вспышки.

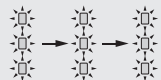

Режим PGM-FI 3:
□ синий индикатор трижды дает три вспышки.

Если индикатор режима работы двигателя не выключается или не включается, как положено, обратитесь к официальному дилеру Honda для проверки мотоцикла.

Переключатели *(продолжение)*

Выбор режима

- 1 Запустите двигатель.
- 2 На неподвижном мотоцикле при закрытой дроссельной заслонке нажмите и держите одну секунду кнопку переключения режимов работы двигателя. Убедитесь, что рукоятка воздушной заслонки полностью утоплена → Стр. 26
Если рукоятка воздушной заслонки вытянута, переключения режима работы двигателя не произойдет.
- 3 Отпустите кнопку переключения режимов работы двигателя. Количество вспышек синего индикатора режима работы двигателя покажет, какой режим выбран.
- 4 Выполняйте пункты 2-3, пока не будет выбран необходимый вам режим.

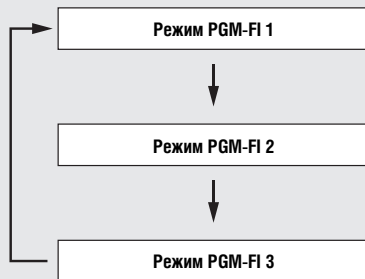

Система управления стартом с места (HRC)

Система управления стартом с места (HRC-Launch Control System) снижает пробуксовку заднего колеса и помогает более эффективно тронуться с места за счет временного ограничения частоты вращения коленчатого вала двигателя.

Вы можете выбрать предлагаемый системой уровень ограничения частоты вращения коленчатого вала двигателя в соответствии с уровнем своей подготовки и эксплуатационными условиями.

Изменение уровня

- 1 Запустите двигатель и дайте ему поработать более двух секунд.
- 2 Полностью закройте дроссельную заслонку. При выжатом рычаге сцепления нажмите и держите кнопку стартера, пока не начнет мигать индикатор системы управления троганием с места (фиолетовый).
 - ▶ Система перейдет в режим ожидания, и индикатор системы управления троганием с места (фиолетовый) количеством вспышек покажет уровень ограничения.
 - ▶ Затем из режима ожидания система перейдет в режим контроля.

- ▶ При очень резком открытии дроссельной заслонки система может автоматически отключиться.
- ▶ При слишком низкой частоте холостого хода система может не перейти в режим ожидания. Отрегулируйте обороты холостого хода
- ▶ Для выключения системы коротко нажмите кнопку стартера. Индикатор системы управления стартом с места перестанет мигать.

Кнопка стартера

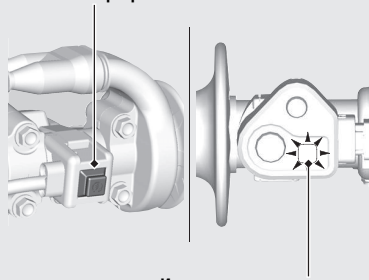

Индикатор системы управления стартом с места (фиолетовый)

Система управления стартом с места (HRC) *(продолжение)*

- 3 Нажмите и держите кнопку стартера. Переключение режима происходит при каждом нажатии и удержании кнопки.
 - ▶ Последний выбранный уровень сохраняется при следующем пуске двигателя.
 - ▶ В качестве заводской настройки задан уровень 2.
- 4 Чтобы продолжить пользование системой, выполните операцию, описанную в пункте 2 параграфа «Пользование системой» на следующей странице. Для выключения системы коротко нажмите кнопку стартера. Индикатор системы управления стартом с места перестанет мигать, и система выключится.



Уровень	Уровень ограничения оборотов двигателя системой	Количество вспышек индикатора системы
1	Высокий	1
2	Средний	2
3	Низкий	3

Пользование системой

- 1 Выполните операции 1 и 2, описанные в параграфе «Изменение уровня».
- 2 Включите первую или вторую передачу.
- 3 При старте с места откройте дроссельную заслонку не менее чем на половину. Система начнет работу.
 - ▶ Начнется контроль максимально допустимых оборотов коленчатого вала двигателя, и через несколько секунд это ограничение будет снято. Когда ограничение максимально допустимых оборотов коленчатого вала двигателя вернется в норму, система выключится.
 - ▶ Во время работы системы управления стартом с места загорается индикатор системы (фиолетовый).
 - ▶ Если перед началом движения открыть дроссельную заслонку не менее чем на половину, система прекратит работу до трогания с места и далее работать не будет.
 - ▶ Если резко закрыть дроссельную заслонку, система может не сработать.
- ▶ Во время работы системы управления стартом с места следующие условия вызывают ее выключение.
 - Включение третьей передачи
 - Полное закрытие дроссельной заслонки
- 4 Убедитесь, что индикатор системы управления стартом с места не горит. Если индикатор включен, это означает, что система не выключена. Коротко нажмите кнопку стартера, чтобы выключить систему.

Пуск двигателя

При пуске двигателя придерживайтесь следующей процедуры.

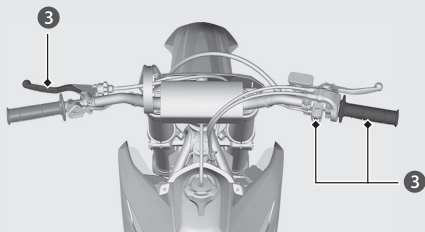
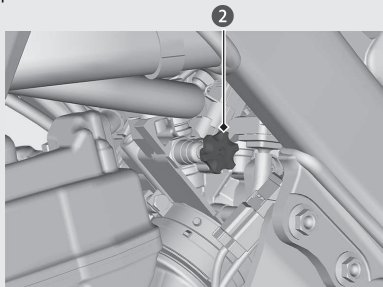

При повторном запуске прогретого двигателя следуйте порядку действий, рассмотренному в разделе «Пуск тепло-го двигателя».

ПРИМЕЧАНИЕ

- Если двигатель не запустился в течении 5 секунд работы стартера, подождите не менее 10 секунд до следующей попытки пуска, чтобы избежать ускоренного разряда аккумуляторной батареи.
- Длительная стоянка с работающим двигателем, а также длительная работа двигателя на повышенных оборотах могут привести к повреждению двигателя и выпускной системы.
- Резкая работа рукояткой акселератора или работа двигателя на увеличенной частоте холостого хода более 5 минут может вызвать изменение цвета выпускной трубы.

Данный мотоцикл не оборудован системой автоматического выключения зажигания при пуске двигателя на включенной передаче. Полностью выжмите рычаг сцепления и нажмите кнопку стартера.

- ▶ Если включена передача и не выжат рычаг сцепления, то при нажатии кнопки стартера мотоцикл может начать движение.

ПРЕДУПРЕЖДЕНИЕ

Нажатие кнопки стартера при включенной передаче и невыжатом рычаге сцепления может привести к неожиданному началу движения мотоцикла и стать причиной тяжелых увечий или гибели.

Нажатие кнопки стартера выполняйте только при полностью выжатом рычаге сцепления.

Пуск холодного двигателя

- 1 Включите нейтральную передачу.
- 2 Если температура окружающего воздуха ниже 10 °С, полностью вытяните рукоятку воздушной заслонки.
- 3 Полностью закройте дроссельную заслонку. Полностью выжмите рычаг сцепления и нажмите кнопку стартера.
- 4 Примерно через полминуты после пуска двигателя верните рукоятку воздушной заслонки в исходное положение.

Пуск разогретого двигателя

- 1 Включите нейтральную передачу.
- 2 Полностью закройте дроссельную заслонку. Полностью выжмите рычаг сцепления и нажмите кнопку стартера.

Пуск двигателя *(продолжение)*

Пуск двигателя после заливания свечи в результате дросселирования или по иным причинам

- ① Включите нейтральную передачу.
- ② При полностью открытой дроссельной заслонке выжмите рычаг сцепления, нажмите кнопку стартера и держите ее нажатой пять секунд, чтобы удалить из цилиндра излишки топлива.
- ③ Полностью закройте дроссельную заслонку. Полностью выжмите рычаг сцепления и нажмите кнопку стартера.

Если двигатель не запускается ➔ Стр. 53

После пуска двигателя сигнализатор неисправности (MIL) системы впрыска (PGM-FI) (желтый) загорается на две секунды и потом гаснет. Затем индикатор режима работы двигателя (синий) в течение 0,8 секунды показывает текущий режим работы двигателя и потом гаснет. Если сигнализатор неисправности (MIL) системы впрыска (PGM-FI) (желтый)/индикатор режима работы двигателя не загорается или не гаснет, как положено, обратитесь к официальному дилеру Honda для проверки мотоцикла.

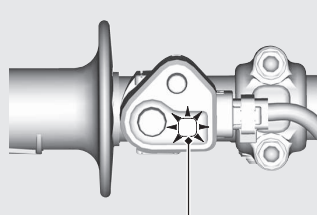

Сигнализатор неисправности (MIL) системы впрыска (PGM-FI) (желтый)/индикатор режима работы двигателя (синий)

Выключение двигателя

■ Выключение двигателя в штатном режиме

- ① Включите нейтральную передачу.
- ② Нажмите и держите выключатель двигателя до полной остановки двигателя.

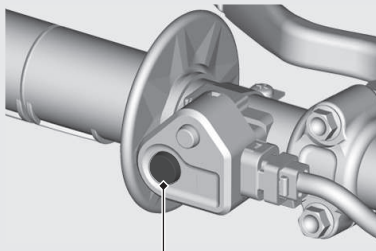

Выключатель двигателя

■ Аварийное выключение двигателя

Для выключения двигателя в экстренных ситуациях нажмите и держите выключатель двигателя.

Переключение передач

Данный мотоцикл оснащен 5-ступенчатой коробкой передач с переключением первой передачи вниз, а четырех следующих — вверх.

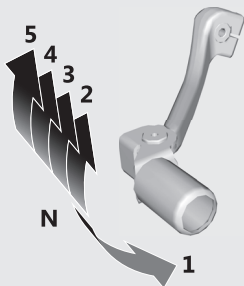

Заправка топливом

Гайка штока рулевой колонки

Сапун

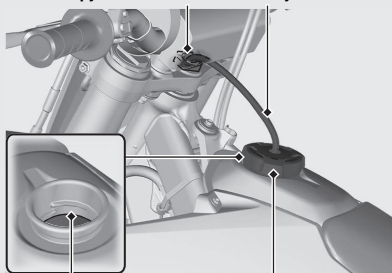

Нижняя кромка заправочной горловины

Крышка заправочной горловины топливного бака

Будьте осторожны, не повредите топливный насос при заправке. Не переполняйте топливный бак. В заправочной горловине топливо должно отсутствовать.

Тип топлива: только неэтилированный бензин

Октановое число: данный мотоцикл работает на топливе с октановым числом 95 (по исследовательскому методу) или выше.

CRF250RX

Заправочная емкость топливного бака:

8,0 л

CRF250R

Заправочная емкость топливного бака:

6,3 л

Заправка топливом и требования к применяемому топливу ➔ Стр. 13

Открытие крышки заправочной горловины топливного бака

- 1 Достаньте сапун из гайки штока рулевой колонки.
- 2 Для отворачивания пробки заправочной горловины топливного бака вращайте ее против часовой стрелки.

Заправка топливом *(продолжение)*

Закрывание крышки заправочной горловины топливного бака

- 1 После заправки надежно затяните крышку.
- 2 Вставьте сапун в гайку штока рулевой колонки.



ПРЕДУПРЕЖДЕНИЕ

Бензин огнеопасен и взрывоопасен. Контакт с топливом, можно получить серьезные ожоги и травмы.

- Перед заправкой топливного бака остановите двигатель. Не подносите близко к открытой горловине раскаленные или искрящие предметы, а также открытое пламя.
- Все операции с бензином выполняйте только на открытом воздухе (вне помещений).
- Немедленно вытирайте брызги и потеки бензина.

Техническое обслуживание

Прежде чем приступить к любой операции технического обслуживания, внимательно ознакомьтесь с разделами «Важность технического обслуживания», «Основы правильного обслуживания» и с Руководством по участию в спортивных состязаниях.

Технические данные, касающиеся обслуживания, приведены в разделе «Технические характеристики».

Важность проведения технического обслуживания	Стр. 34
Регламент технического обслуживания	Стр. 36
Основы правильного обслуживания	Стр. 40
Снятие и установка компонентов	Стр. 50
Аккумуляторная батарея.....	Стр. 50

Важность проведения технического обслуживания

Важность проведения технического обслуживания

Необходимо содержать мотоцикл в исправном техническом состоянии, прежде всего, из соображений безопасности. Кроме того, это поможет уменьшить расходы на содержание, добиться максимальных технических характеристик, избежать поломок и снизить уровень загрязнения окружающей среды. Ответственность за проведение технического обслуживания лежит на владельце мотоцикла. Обязательно выполняйте осмотр мотоцикла перед каждой поездкой и проводите все периодические проверки, указанные в разделе «Регламент технического обслуживания». ➤ Стр. 37



ПРЕДУПРЕЖДЕНИЕ

Ненадлежащее техническое обслуживание или неисправность, оставленная перед поездкой без внимания, могут стать причиной аварии, в которой вы можете получить серьезные травмы или погибнуть.

Неукоснительно выполняйте все рекомендации по проверке и техническому обслуживанию мотоцикла в соответствии с регламентом, приведенным в данном Руководстве по эксплуатации и в Руководстве по участию в спортивных состязаниях.

Безопасность при проведении технического обслуживания

Внимательно ознакомьтесь с указаниями по выполнению работ, прежде чем приступать к ним. Убедитесь, что в наличии имеется необходимый инструмент и запасные части и что вы обладаете соответствующими навыками. Невозможно предостеречь от всех возможных рисков, которые могут возникнуть при проведении технического обслуживания. Только вы сами можете определить, в состоянии вы справиться с тем или иным видом работ или нет.

При выполнении технического обслуживания следуйте приведенным ниже рекомендациям.

- Заглушите двигатель.

- **CRF250RX**

Установите мотоцикл на твердой ровной горизонтальной площадке, используя штатный боковой упор либо дополнительно приобретаемую подставку для ремонта или подставку для технического обслуживания.

- **CRF250R**

Установите мотоцикл на твердой ровной горизонтальной площадке, используя дополнительно приобретаемую подставку для ремонта или подставку для технического обслуживания.

Важность проведения технического обслуживания

- Прежде чем приступать к выполнению работ, дайте двигателю, выпускной трубе с глушителем, тормозам и другим нагретым агрегатам остыть. В противном случае, вы можете получить ожоги.
- Запускайте двигатель, только если это требуется по инструкции и только в хорошо проветриваемых зонах.

Регламент технического обслуживания

Осмотр перед поездкой и регулярное обслуживание мотоцикла в полном соответствии с регламентом технического обслуживания жизненно необходимы для обеспечения его безопасной и безотказной эксплуатации.

Некоторые виды технического обслуживания могут выполняться любым человеком, обладающим базовыми техническими навыками и располагающими необходимым инструментом. Перечень работ по этим видам технического обслуживания приводится в Руководстве по участию в спортивных состязаниях. Для проведения других видов технического обслуживания требуется более высокая квалификация и специальные инструменты и оборудование. Если вы не обладаете необходимыми навыками и не располагаете соответствующим инструментом, рекомендуется доверить выполнение этих операций официальному дилеру Honda. Перечень работ по этим видам технического обслуживания приведен в Руководстве по ремонту, которое можно приобрести у официального дилера Honda.

CRF250RX

Сервисные интервалы установлены исходя из количества гонок и длительности эксплуатации. Для обеспечения своевременности проведения технического обслуживания рекомендуется разработать процедуру по учету гонок или длительности эксплуатации.

CRF250R

Сервисные интервалы установлены исходя из количества моточасов и длительности эксплуатации. Для обеспечения своевременности проведения технического обслуживания рекомендуется разработать процедуру по учету гонок или моточасов.

Если вы не уверены, что сможете надлежащим образом выполнить эти виды технического обслуживания, доверьте эту задачу официальному дилеру Honda, который лучше всех знаком с устройством данного мотоцикла и обладает всем необходимым для его качественного обслуживания и ремонта. При выполнении технического обслуживания своими силами используйте только качественные и надежные оригинальные запасные части и расходные материалы Honda.

Регламент технического обслуживания

Перед каждым плановым техническим обслуживанием выполняйте осмотр, который проводится перед каждой поездкой (➡ Стр. 42).

НАИМЕНОВАНИЕ \ ЧАСТОТА	ПРИМЕЧАНИЕ	CRF250R	После каждой гонки или 2,5 моточасов	После каждых 3 гонок или 7,5 моточасов	После каждых 6 гонок или 15 моточасов	После каждых 9 гонок или 22,5 моточасов	После каждых 12 гонок или 30 моточасов
		CRF250RX	После каждой гонки или 3,5 моточасов	После каждых 2 гонок или 7,5 моточасов	После каждых 4 гонок или 15 моточасов	После каждых 6 гонок или 22,5 моточасов	После каждых 8 гонок или 30 моточасов
Топливная магистраль	ПРИМЕЧАНИЕ 6		I				R
Фильтр топливного насоса	ПРИМЕЧАНИЕ 6						R
Функционирование дроссельной заслонки			I				
Воздушный фильтр	ПРИМЕЧАНИЕ 1		C				
Трубка вентиляции картера			I				
Свеча зажигания			I				
Зазоры клапанов/система декомпрессора	ПРИМЕЧАНИЕ 4				I		
Моторное масло	ПРИМЕЧАНИЕ 3, 5		I		R		
Воздушный фильтр двигателя	ПРИМЕЧАНИЕ 3				R		
Частота холостого хода			I				

РЕКОМЕНДУЕТСЯ ВЫПОЛНЯТЬ ДАННЫЕ ВИДЫ РАБОТ, СЛЕДУЯ ИНСТРУКЦИЯМ ОФИЦИАЛЬНОГО РУКОВОДСТВА ПО РЕМОНТУ HONDA.

Регламент технического обслуживания основан на усредненных условиях эксплуатации. Если мотоцикл эксплуатируется в особо тяжелых условиях, обслуживание следует производить чаще.

Расшифровка символов, приведенных в таблице

I : проверка (при необходимости, очистка, регулировка, смазка или замена)

L : смазка

R : замена

C : очистка

Регламент технического обслуживания

НАИМЕНОВАНИЕ \ ЧАСТОТА	ПРИМЕЧАНИЕ	CRF250R	После каждой гонки или 2,5 моточасов	После каждых 3 гонок или 7,5 моточасов	После каждых 6 гонок или 15 моточасов	После каждых 9 гонок или 22,5 моточасов	После каждых 12 гонок или 30 моточасов
		CRF250RX	После каждой гонки или 3,5 моточасов	После каждых 2 гонок или 7,5 моточасов	После каждых 4 гонок или 15 моточасов	После каждых 6 гонок или 22,5 моточасов	После каждых 8 гонок или 30 моточасов
Поршень и поршневые кольца					Ⓜ		
Поршневой палец					Ⓜ		
Охлаждающая жидкость	ПРИМЕЧАНИЕ 2		I				
Система охлаждения			I				
Приводная цепь			I L	Ⓜ			
Направляющая приводной цепи			I				
Ролик приводной цепи			I				
Ведущая звездочка			I				
Ведомая звездочка			I				
Тормозная жидкость	ПРИМЕЧАНИЕ 2		I				
Износ тормозных колодок			I				
Тормозная система			I				

ЧАСТОТА НАИМЕНОВАНИЕ	ПРИМЕЧАНИЕ	CRF250R	После каждой гонки или 2,5 моточасов	После каждых 3 гонок или 7,5 моточасов	После каждых 6 гонок или 15 моточасов	После каждых 9 гонок или 22,5 моточасов	После каждых 12 гонок или 30 моточасов
		CRF250RX	После каждой гонки или 3,5 моточасов	После каждых 2 гонок или 7,5 моточасов	После каждых 4 гонок или 15 моточасов	После каждых 6 гонок или 22,5 моточасов	После каждых 8 гонок или 30 моточасов
Сцепление	ПРИМЕЧАНИЕ 5		I				
Тросы управления			I L				
Выпускная труба/глушитель			I				
Подвеска			I				
Маятниковый рычаг/крепление амортизатора				L			
Амортизационное масло вилки	ПРИМЕЧАНИЕ 3					R	
Болты, гайки, прочий крепеж			I				
Колеса/шины			I				
Подшипники рулевой колонки						I	
Боковой упор	ПРИМЕЧАНИЕ 7		I				

Примечания:

- | | |
|---|---|
| <p>1: Очистка после каждой гонки или эксплуатации в условиях высокой запыленности.</p> <p>2: Замена каждые два года. Замена должна производиться квалифицированным механиком.</p> <p>3: Замена после первой поездки в период обкатки.</p> | <p>4: Осмотр после первой поездки в период обкатки.</p> <p>5: Замена моторного масла, если производилась замена дисков сцепления.</p> <p>6: Замена раз в год.</p> <p>7: Только для RX</p> |
|---|---|

Основы правильного обслуживания

Контрольный осмотр перед поездкой

Для обеспечения безопасности перед каждой поездкой необходимо проводить тщательный осмотр мотоцикла и в обязательном порядке устранять обнаруженные неисправности. Предварительный осмотр перед поездкой обязателен, поскольку неисправности, обнаруженные в пути, устранить гораздо сложнее, и даже спущенное колесо способно причинить значительные трудности.

Описание этих процедур приведено в Руководстве по участию в спортивных состязаниях.

Участие в спортивных состязаниях является серьезным испытанием для мотоцикла, поэтому очень важно перед поездкой тщательно проверить мотоцикл и устранить все обнаруженные неисправности.

Перед каждой поездкой необходимо проводить следующие виды проверок.

- Уровень моторного масла.
- Состояние топливной магистрали.
- Уровень охлаждающей жидкости.
- Состояние системы охлаждения и всех ее шлангов.
- Соответствие калильного числа свечей зажигания рекомендованному, наличие нагара и плотность посадки свечного колпачка.

- Состояние и степень загрязненности воздушного фильтра.
- Свободный ход рычага сцепления.
- Наличие отложений в трубке вентиляции картера.
- Состояние подшипников рулевой колонки и связанных с ней компонентов.
- Работа дроссельной заслонки.
- Состояние шин и давление воздуха в них.
- Натяжение спиц.
- Проверка состояния замков ободьев.
- Работа передней и задней подвески.
- Работе передних и задних тормозов.
- Проверка провисания и смазка приводной цепи.
- Проверка степени износа и отсутствия повреждений направляющей и ролика приводной цепи.
- Проверка затяжки креплений выпускной трубы/глушителя.
- Надежность затяжки всех резьбовых соединений (в частности, болтов головки цилиндра, болтов/гаек крепления двигателя, гаек осей колес, крепежных болтов руля, стяжных болтов траверсы вилки, регулятора натяжения приводной цепи, стопорных гаек, болта/гайки ролика приводной цепи, разъемов электрических жгутов).
- Включение сигнализатора неисправности (MIL) системы впрыска (PGM-FI) (желтого).

Техническое обслуживание между гонками и после тренировок

После тренировок и между гонками у вас есть возможность проведения дополнительных проверок и регулировок.

- Вычистите грязь, скопившуюся под крыльями и прилипшую к колесам, компонентам подвески, грипсам, органам управления и подножкам. Для этого подойдет жесткая нейлоновая щетка.
- Проверьте давление воздуха в шинах.
- Проверьте натяжение спиц, убедитесь, что замки ободьев на месте и надежно закреплены.

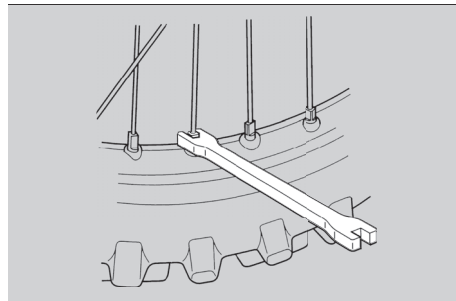

- Проверьте затяжку болтов и гаек звездочки.
- С помощью жесткой нейлоновой щетки проведите очистку боковых поверхностей приводной цепи. При необходимости смажьте цепь и отрегулируйте ее натяжение.

Все работы по техническому обслуживанию производите при заглушенном двигателе. Иначе, вы можете получить травмы.

Основы правильного обслуживания

- После регулировки натяжения цепи убедитесь, что метки регулятора натяжения цепи совпадают с обеих сторон. Это необходимо для обеспечения правильной ориентации колеса и максимальной эффективности заднего дискового тормоза.

Правильная ориентация колеса также способствует увеличению срока службы тормозных колодок.

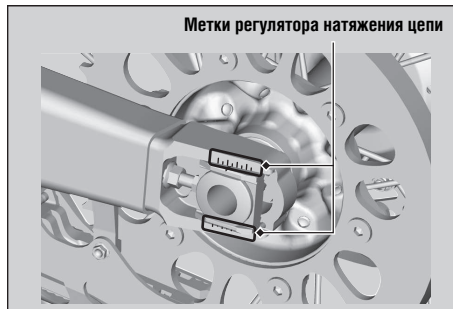

- Необходимо вывесить переднее колесо и, вывернув винты, стравить давление из вилки. Оно образуется в ходе езды в результате нормальной работы вилки.



Заверните и затяните рекомендованным моментом винты стравливания давления.

Момент затяжки: 1,3 Н·м (0,1 кгс·м)

Обслуживание мотоцикла после гонки

Для обеспечения продолжительного срока службы мотоцикла необходимо строго придерживаться регламента технического обслуживания. Начинать техническое обслуживание следует сразу после поездки или гонки.

Смазка после гонки

Нанесите тонкий слой предохраняющей от развития коррозии смазки на ведущую звездочку и все стальные детали шасси и участки двигателя с облупившейся краской. Это позволит предотвратить развитие коррозии. Если поездка выполнялась в особо влажных или грязных условиях, нанесите толстый слой смазки. Избегайте попадания смазки на тормозные колодки или диски.

Принимайте меры предосторожности от защемления пальцев между звездочкой и приводной цепью.

Снимите приводную цепь и произведите ее очистку и смазку. Перед смазкой тщательно удалите с приводной цепи влагу.

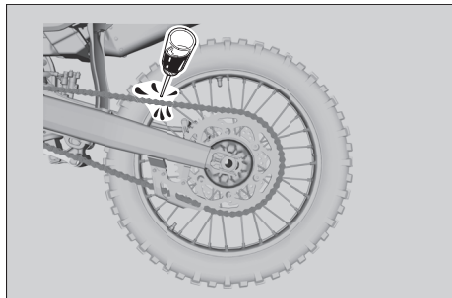

Регулярная чистка

Если загрязнение мотоцикла незначительное, то можно очистить его вручную с помощью жесткой нейлоновой щетки и ветоши.

Основы правильного обслуживания

Принимайте меры предосторожности от защемления пальцев между звездочкой и приводной цепью.

В продаже имеется широкий выбор щеток по доступной цене. Некоторые виды щеток особенно хорошо справляются с удалением грязи из труднодоступных мест мотоцикла. Не применяйте жесткие высокоабразивные щетки для очистки пластиковых или резиновых деталей.

Если мотоцикл во время поездки подвергался воздействию морского воздуха или морской воды, как можно скорее сполосните мотоцикл пресной водой, высушите его и нанесите аэрозольную смазку на все металлические детали.

Перед мойкой мотоцикла или применением мощных средств ознакомьтесь с рекомендациями, которые приведены в разделе «Уход за мотоциклом». ➤ Стр. 59

Запасные части

Используйте для замены только оригинальные запасные части производства компании Honda или аналогичные по качеству детали, чтобы обеспечить надежность и безопасность мотоцикла.



ПРЕДУПРЕЖДЕНИЕ

Установка на мотоцикл неоригинальных деталей может сделать его эксплуатацию небезопасной и послужить причиной аварии с серьезными последствиями или смертельным исходом.

Используйте только оригинальные запасные части, произведенные компанией Honda, или эквивалентные им по качеству детали, одобренные для применения на данном мотоцикле.

Литий-ионная (Li-Ion) аккумуляторная батарея

На вашем мотоцикле установлена литий-ионная аккумуляторная батарея. Очистите полюсные выводы аккумуляторной батареи, если они загрязнены или окислены.



Данный символ на аккумуляторной батарее означает, что ее нельзя утилизировать вместе с бытовыми отходами.

ПРИМЕЧАНИЕ

Неправильная утилизация отслужившей свой срок аккумуляторной батареи наносит вред окружающей среде и здоровью людей. Соблюдайте местное законодательство в части утилизации аккумуляторных батарей.

Действия в непредвиденной ситуации

Если случилось что-либо из описанного ниже, немедленно обратитесь за медицинской помощью.

- Попадание электролита в глаза
 - ▶ Промывайте глаза холодной водой в течение не менее 15 минут. Использование сильной струи воды может травмировать глаза.
- Попадание электролита на кожные покровы
 - ▶ Снимите одежду, на которую попал электролит, и тщательно промойте пораженные участки кожи водой.

- Попадание электролита в рот
 - ▶ Тщательно прополощите рот водой, не глотая ее.



ПРЕДУПРЕЖДЕНИЕ

В аккумуляторной батарее в качестве электролита используется органический растворитель.

Нарушение правил обращения с аккумуляторной батареей чревато ожогами и тяжелыми травмами.

- Держите источники тепла, искр и пламени на безопасном расстоянии от аккумуляторной батареи.
- Храните аккумуляторную батарею в месте, недоступном для детей.
- Не разбирайте и не модифицируйте аккумуляторную батарею и ее полюсные выводы.
- Принимайте меры к исключению коротких замыканий металлическим инструментом и иными металлическими предметами.
- Не подвергайте аккумуляторную батарею ударному воздействию.

Основы правильного обслуживания

Очистка полюсных выводов аккумуляторной батареи

1. Снимите аккумуляторную батарею. ➔ Стр. 50
2. Если полюсные выводы начали окисляться и на них присутствует вещество белого цвета, промойте выводы теплой водой и вытрите их насухо.
3. Если полюсные выводы аккумуляторной батареи сильно окислены, очистите их при помощи металлической щетки или мелкозернистой наждачной бумаги. При выполнении работ используйте защитные очки.

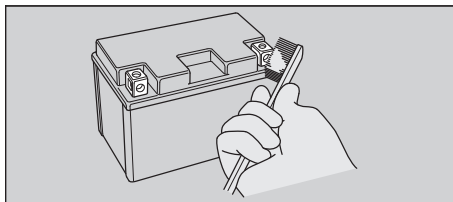

4. После чистки установите аккумуляторную батарею на место.

Аккумуляторная батарея имеет ограниченный срок службы. Проконсультируйтесь с официальным дилером Honda по поводу периодичности замены аккумуляторной батареи. Для замены всегда используйте литий-ионную аккумуляторную батарею аналогичного типа.

ПРИМЕЧАНИЕ

Установка неоригинальных электрических компонентов может привести к перегрузке электрооборудования, разряду аккумуляторной батареи и выходу электрической системы из строя.

Плавкие предохранители

Предохранители защищают электрические цепи мотоцикла. Если какой-либо электрический компонент мотоцикла перестал работать, в первую очередь проверьте сохранность плавких предохранителей. Перегоревшие предохранители замените. ➔ Стр. 56

Проверка и замена предохранителей

Перед проверкой предохранителей заглушите двигатель. Если предохранитель перегорел, замените его предохранителем того же номинала. Номиналы предохранителей приведены в разделе «Технические характеристики».

➔ Стр. 71

**Перегоревший
предохранитель**

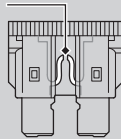

ПРИМЕЧАНИЕ

Использование запасного предохранителя с большим значением номинального тока существенно повышает риск повреждения электрооборудования.

Если замененный предохранитель снова перегорит, это означает, что электрооборудование неисправно. Обратитесь к официальному дилеру Honda для проверки мотоцикла.

Основы правильного обслуживания

Шины (проверка/замена)

■ Проверка давления воздуха в шинах

Перед каждой поездкой проводите визуальный осмотр шин и проверку давления воздуха в шинах при помощи манометра.

Проверяйте давление воздуха только на холодных шинах. Если необходимо изменить давление воздуха в шинах для адаптации мотоцикла к определенным дорожным условиям, изменяйте его постепенно.

■ Проверка на наличие повреждений

Убедитесь, что на шинах нет порезов, трещин и других повреждений, обнажающих каркас шины. Удостоверьтесь, что в боковинах и протекторе нет гвоздей или других посторонних предметов. Также внимательно осмотрите шины на предмет выпуклостей или грыж на боковинах.

■ Проверка характера износа шин

На поверхностях шин, контактирующих с дорогой, не должно быть следов чрезмерного износа.

■ Проверка ободьев колес и вентилях шин

Осмотрите ободья на предмет повреждений. Проверьте натяжение спиц. Также проверьте правильность положения вентилях шин. Наклоненный вентиль шины свидетельствует о возможном проскальзывании камеры внутри шины либо проскальзывании шины на ободе. Обратитесь к официальному дилеру Honda.



ПРЕДУПРЕЖДЕНИЕ

Эксплуатация мотоцикла с сильно изношенными шинами или с неправильным давлением воздуха в шинах может стать причиной аварии, в которой вы можете получить серьезные травмы или погибнуть.

Следуйте всем рекомендациям данного Руководства, относящимся к уходу за шинами и поддержанию в них штатного давления.

Для замены шин обращайтесь к официальному дилеру Honda. Информация о рекомендуемых шинах и величине давления воздуха в шинах приведена в разделе «Технические характеристики». ➡ Стр. 69

При замене шин следуйте приведенным ниже указаниям.

- Используйте рекомендуемые модели шин или их аналоги с таким же размером, конструкцией, индексом скорости и допустимой нагрузкой.
- Замену шины всегда осуществляйте вместе с камерой. Старая камера может быть растянутой и при установке в новую шину может порваться.
- Поврежденную или проколотую камеру следует при первой же возможности заменить. Отремонтированная камера не так надежна, как новая, и она может выйти из строя во время движения. При замене используйте камеру, эквивалентную оригинальной.



ПРЕДУПРЕЖДЕНИЕ

Установка на мотоцикл неподходящих шин может вызвать ухудшение управляемости и стать причиной аварии, в которой вы можете получить серьезные увечья или погибнуть.

Используйте шины только рекомендуемого в данном Руководстве по эксплуатации размера и типа.

Аккумуляторная батарея

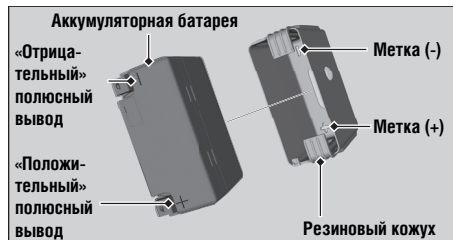
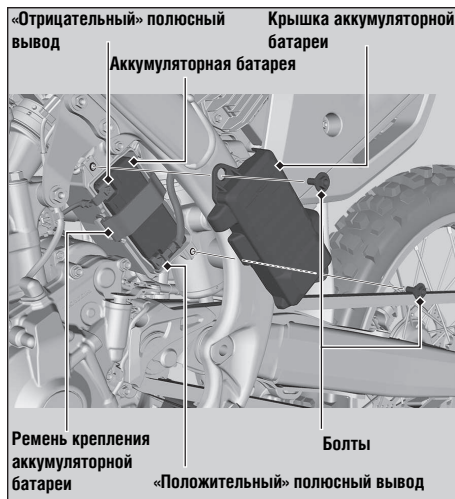

Снятие

1. Выверните болты и снимите крышку аккумуляторной батареи.
2. Отсоедините клемму от «отрицательного» ⊖ полюсного вывода аккумуляторной батареи.
3. Отсоедините клемму от «положительного» ⊕ полюсного вывода аккумуляторной батареи.
4. Снимите ремень крепления аккумуляторной батареи.
5. Снимите аккумуляторную батарею в сборе, следя за тем, чтобы не потерять гайки клемм.
6. Снимите с аккумуляторной батареи резиновый кожух.

Установка

1. Наденьте на аккумуляторную батарею резиновый кожух.
 - ▶ Убедитесь, что метки + и - на дне кожуха совпадают с «положительным» ⊕ и «отрицательным» ⊖ полюсными выводами аккумуляторной батареи.
2. Установите аккумуляторную батарею в сборе.
3. Затяните болты клемм аккумуляторной батареи. Первой всегда присоединяйте клемму к «положительному» ⊕ полюсному выводу аккумуляторной батареи.
 - ▶ Убедитесь, что болты и гайки надежно затянуты.
4. Затяните болты клемм «положительного» ⊕ и «отрицательного» ⊖ полюсных выводов аккумуляторной батареи рекомендованным моментом.
5. Наденьте ремень аккумуляторной батареи.

Момент затяжки: 2 Н·м (0,2 кгс·м)

Снятие и установка компонентов ▶ Аккумуляторная батарея

6. Установите крышку аккумуляторной батареи и затяните болты рекомендуемым моментом.

Момент затяжки: 5,2 Н·м (0,5 кгс·м)

Рекомендации по правильному обращению с аккумуляторной батареей приведены в разделе «Основы правильного обслуживания». ➡ Стр. 45
«Разряженная аккумуляторная батарея». ➡ Стр. 55

Поиск и устранение неисправностей

Двигатель не запускается	Стр. 53
Горят или мигают световые сигнализаторы	Стр. 54
Сигнализатор неисправности (MIL) системы впрыска (PGM-FI).....	Стр. 54
Неисправности электрооборудования	Стр. 55
Разряженная аккумуляторная батарея	Стр. 55
Перегоревший предохранитель	Стр. 56

Двигатель не запускается

Стартер работает, но двигатель не запускается

Проверьте следующее:

- Проверьте правильность выполнения процедуры пуска двигателя. ➤ Стр. 25
- Убедитесь, что в баке достаточно топлива.
- Проверьте, не горит ли сигнализатор неисправности (MIL) системы впрыска (PGM-FI).

Стартер не работает

Проверьте следующее:

- Проверьте правильность выполнения процедуры пуска двигателя. ➤ Стр. 26
- Проверьте, не перегорел ли предохранитель. ➤ Стр. 56
- Проверьте, не ослабло ли крепление клемм на аккумуляторной батарее (➤ Стр. 51) и не окислились ли клеммы и полюсные выводы (➤ Стр. 46).
- Проверьте состояние аккумуляторной батареи. ➤ Стр. 55

Если проблема не исчезла, обратитесь к официальному дилеру Honda для проверки мотоцикла или воспользуйтесь официальным Руководством по ремонту Honda, которое вы можете приобрести у официального дилера Honda.

Сигнализатор неисправности (MIL) системы впрыска (PGM-FI)

Если сигнализатор загорается на ходу, это означает, что в системе впрыска (PGM-FI) присутствует серьезная неисправность.

Сбавьте скорость и обратитесь к официальному дилеру Honda для проверки мотоцикла или воспользуйтесь официальным Руководством по ремонту Honda, которое вы можете приобрести у официального дилера Honda.

Неисправности электрооборудования

Разряженная аккумуляторная батарея

Аккумуляторную батарею требуется зарядить.

Для зарядки литий-ионной аккумуляторной батареи используйте зарядное устройство, рекомендованное производителем батареи.

Перед зарядкой аккумуляторной батареи проконсультируйтесь с официальным дилером Honda.

Перед зарядкой снимите аккумуляторную батарею с мотоцикла.

ПРИМЕЧАНИЕ

Для зарядки литий-ионной аккумуляторной батареи используйте только зарядное устройство, рекомендованное ее производителем. Использование зарядного устройства, которое не рекомендовано производителем аккумуляторной батареи, может привести к ее выходу из строя.

Если аккумуляторная батарея не заряжается, обратитесь к официальному дилеру Honda.

ПРИМЕЧАНИЕ

Пуск двигателя от внешней аккумуляторной батареи не рекомендуется, поскольку это может вывести из строя электрическую систему мотоцикла и аккумуляторную батарею.

Проверьте напряжение аккумуляторной батареи с помощью цифрового мультиметра с подключенным проводом. Ниже 1 В: аккумуляторная батарея неисправна; замените ее. От 1 до 8 В: аккумуляторная батарея может быть неисправной; зарядите аккумуляторную батарею и проверьте ее напряжение еще раз.

При невозможности зарядки аккумуляторной батареи, а также в случае, если аккумуляторная батарея не держит заряд, обратитесь к официальному дилеру Honda.

Перегоревший предохранитель

Прежде чем производить действия с предохранителями, внимательно прочитайте раздел «Проверка и замена предохранителей». ► Стр. 46

1. Отсоедините клемму от «отрицательного» ⊖ полюсного вывода. ► Стр. 50
2. Оттяните назад пыльник.
3. Отсоедините разъем от электромагнитного выключателя стартера.
4. Выверните болт крепления электромагнитного выключателя стартера.
5. Снимите крышку электромагнитного выключателя стартера.
6. Извлеките главный предохранитель и проверьте его исправность. Замените перегоревший предохранитель предохранителем такого же номинала.

Болт крепления электромагнитного выключателя стартера

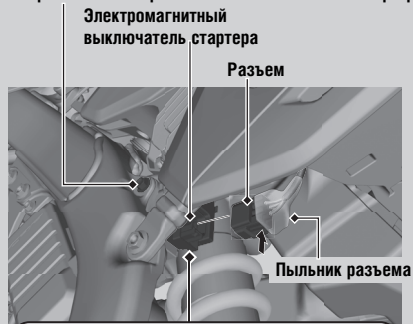

Запасной главный предохранитель (Spare main fuse) and Крышка электромагнитного выключателя стартера (Starter solenoid cover)

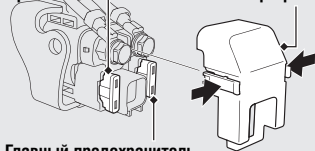

Главный предохранитель

7. Установите крышку электромагнитного выключателя стартера.
8. Заверните и затяните болт крепления электромагнитного выключателя стартера.
9. Соедините разъем и наденьте на него пыльник.
10. Присоедините клемму к «отрицательному»  полюсному выводу.

ПРИМЕЧАНИЕ

Если предохранитель снова перегорит, это может указывать на неисправность электрооборудования. Обратитесь к официальному дилеру Honda для проверки мотоцикла.

Информация

Уход за мотоциклом	Стр. 59
Хранение мотоцикла	Стр. 63
Транспортировка мотоцикла	Стр. 64
Вы и окружающая среда	Стр. 66
Идентификационные номера	Стр. 67
Использование спиртосодержащих видов топлива	Стр. 68

Уход за мотоциклом

Регулярная мойка и полировка очень важны для увеличения срока службы мотоцикла Honda. На чистом мотоцикле проще выявить проблемы в самом начале их развития. Одновременно с мойкой мотоцикла производите поиск повреждений, изношенных компонентов и протечек топлива или масла.

Мойка

Прежде чем приступить к мойке мотоцикла, дайте двигателю, выпускной трубе с глушителем, тормозам и другим нагретым агрегатам остыть.

1. Тщательно смойте струей воды под низким давлением рыхлые загрязнения с мотоцикла, используя для этого садовый шланг.
2. При необходимости используйте мягкую губку или полотенце для удаления сильных загрязнений.
 - ▶ Особую осторожность проявляйте при мойке пластиковых деталей, чтобы не поцарапать их. Не направляйте струю воды на воздухозаборник воздухоочистителя, выходное отверстие глушителя и электрические компоненты.
 - ▶ Для очистки рамы не применяйте металлизированную губку. Это может привести к повреждению поверхности рамы. Пятновыводитель Scotch Brite Hand Pad #7447 (красно-коричневый) следует применять только для удаления загрязнений с неокрашенных поверхностей алюминиевой рамы.

3. Тщательно сполосните мотоцикл большим количеством чистой воды и вытрите его мягкой и чистой тканью.
4. После высыхания мотоцикла смажьте все подвижные детали.
 - ▶ Следите за тем, чтобы масло не попадало на шины или тормоза. Масло, попавшее на тормозной диск, тормозной барабан или тормозные колодки, существенно снижает эффективность работы тормозов, что может привести к аварии.
5. Смажьте приводную цепь сразу после мойки и просушивания мотоцикла.
6. Нанесите специальный состав на основе воска, чтобы защитить детали от коррозии.
 - ▶ Запрещается применять составы, содержащие агрессивные моющие добавки и растворители. Они могут повредить лакокрасочное покрытие, а также металлические и пластиковые детали мотоцикла. Не допускайте попадания воскового полироля на шины и тормоза.
 - ▶ Если наружные панели мотоцикла окрашены матовой краской, не применяйте для их обработки восковые полироли.

Уход за мотоциклом

Меры предосторожности при мытье

Следуйте приведенным ниже правилам при мойке мотоцикла:

- Не используйте мойки высокого давления:
 - ▶ Мойки высокого давления могут повредить движущиеся детали и электрические компоненты, сделав их неработоспособными.
 - ▶ Вода может попасть в корпус дроссельной заслонки и/или воздухоочиститель.
 - ▶ При использовании мойки высокого давления избегайте попадания струи воды на следующие части мотоцикла:

Главные цилиндры тормозов
 Главный цилиндр сцепления
 Приводная цепь
 Электрооборудование
 Выключатель двигателя
 Выпускное отверстие глушителя
 Подшипники рулевой колонки
 Шарниры подвески
 Корпус дроссельной заслонки
 Пространство под топливным баком
 Подседельное пространство

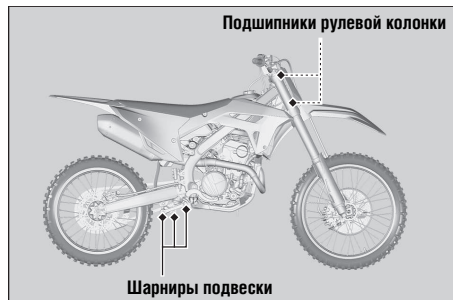

- Не направляйте струю воды на глушитель.
 - ▶ Вода, скопившаяся в глушителе, может воспрепятствовать пуску двигателя и вызвать коррозию глушителя.
- Просушите тормоза.
 - ▶ Вода отрицательно влияет на эффективность тормозов. После мойки совершите небольшую поездку на низкой скорости, периодически пользуясь тормозами, чтобы просушить их.
- Не направляйте струю воды на воздухоочиститель.
 - ▶ Вода, попавшая в воздухоочиститель, может воспрепятствовать пуску двигателя.

- Не используйте воск и полировочные составы на матовых окрашенных поверхностях.
 - ▶ Мойте матовые окрашенные поверхности мягкой тканью или губкой с большим количеством воды, используя мягкое чистящее средство. Вытирайте поверхности насухо мягкой ветошью.

Уход за рамой из алюминиевого сплава

Контакт с пылью, грязью и дорожной солью приводит к коррозии алюминиевых деталей.

Для удаления пятен используйте пятновыводитель Scotch Brite Hand Pad #7447 (красно-коричневый) или эквивалентное средство. Смочите ветошь и отполируйте поверхность, перемещая руку вдоль рамы. Удалите загрязнения теплой водой, мягким моющим средством и чистой мягкой губкой, а затем хорошо сполосните поверхность чистой водой. Протрите раму насухо чистой мягкой ветошью вдоль рамы.

ПРИМЕЧАНИЕ

Для очистки рамы не применяйте металлизированную губку. Это может привести к повреждению поверхности рамы. Пятновыводитель Scotch Brite Hand Pad #7447 (красно-коричневый) следует применять только для удаления загрязнений с неокрашенных поверхностей алюминиевой рамы.

Уход за топливным баком из титанового сплава

GRF250R

Топливный бак выполнен из титанового сплава. Для удаления грязи и пыли используйте влажную губку или мягкую ветошь и моющее средство для кухонной посуды из нержавеющей стали, затем хорошо сполосните поверхность чистой водой. После мытья сполосните обильно водой и протрите насухо чистой тканью.

Выпускная труба и глушитель

Выпускная труба и глушитель изготовлены из нержавеющей стали, но могут покрыться пятнами под воздействием грязи и пыли.

Для удаления грязи и пыли используйте влажную губку и жидкий кухонный абразив, затем сполосните чистой водой. Вытрите замшей или мягкой салфеткой.

При необходимости удалите пятна побелости при помощи имеющихся в продаже тонкодисперсных составов. Затем ополосните, как после удаления грязи и пыли.

ПРИМЕЧАНИЕ

Хотя выпускная труба изготовлена из нержавеющей стали, грязь может въестся в ее поверхность. Удаляйте все загрязнения по мере их появления.

Хранение мотоцикла

Если предполагается длительное хранение мотоцикла, следуйте приведенным ниже рекомендациям:

- Вымойте мотоцикл.
- Слейте охлаждающую жидкость
- Смажьте приводную цепь.
- Установите мотоцикл на дополнительно приобретаемую подставку для ремонта, чтобы оба колеса были вывешены.
- Сбавьте давление и слейте топливо из топливного бака в предназначенную для этого емкость.
- Снимите аккумуляторную батарею (➡ Стр. 50), чтобы избежать ее разряда. Полностью зарядите аккумуляторную батарею и положите ее в темное место с хорошей вентиляцией.
 - ▶ Если аккумуляторная батарея с мотоцикла сниматься не будет, отсоедините провод от «отрицательного» ⊖ полюсного вывода, чтобы избежать ее разряда.
- Заткните выпускное отверстие глушителя ветошью. Закройте заднюю часть глушителя пластиковым пакетом, чтобы в него не попала влага.

- Храните мотоцикл в прохладном сухом помещении с минимальным суточным перепадом температур, вдали от прямых солнечных лучей.
- Накройте мотоцикл чехлом из пористого материала. Не используйте чехлы из воздухо- и влагонепроницаемых материалов, таких как пластик, поскольку они препятствуют циркуляции воздуха и способствуют накоплению тепла и влаги.

Транспортировка мотоцикла

При расконсервации мотоцикла выполните приведенные ниже рекомендации.

- Снимите с мотоцикла чехол и очистите мотоцикл.
- Если после консервации мотоцикла прошло более 4 месяцев, замените моторное масло.
- Снимите пластиковый пакет с задней части глушителя и извлеките ветошь из выпускного отверстия.
- Залейте в бак рекомендуемое топливо. ➡ Стр. 31
- При необходимости зарядите аккумуляторную батарею. ➡ Стр. 45
Установите аккумуляторную батарею.
- Залейте в горловину радиатора свежую рекомендуемую охлаждающую жидкость. Уровень жидкости должен достигать заливной горловины.
- Создайте давление в топливной системе.
- Выполните все необходимые виды технического обслуживания. ➡ Стр. 40

Транспортировка мотоцикла

Если мотоцикл нуждается в транспортировке, то он должен быть погружен на специальный прицеп для перевозки мотоциклов, либо на грузовой автомобиль или прицеп с платформой, погрузочной рампой или подъемной платформой. В любом случае, он должен быть надежно закреплен стропами. Запрещается буксировать мотоцикл, даже методом частичной погрузки.

ПРИМЕЧАНИЕ

Буксировка мотоцикла может вызвать серьезные повреждения трансмиссии.

При использовании грузового автомобиля или прицепа для транспортировки мотоцикла придерживайтесь следующих рекомендаций.

- Используйте погрузочную рампу.
- Сравите давление и слейте топливо из топливного бака в сертифицированную емкость.
- Зафиксируйте мотоцикл в вертикальном положении и с помощью грузовых строп. Избегайте использования веревки, поскольку она может растянуться, что приведет к падению мотоцикла.

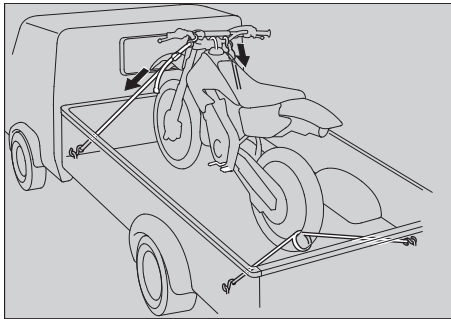

Для фиксации мотоцикла необходимо упереть переднее колесо в передний борт грузовика или прицепа. Зацепите нижние концы двух строп за крепежные петли на полу кузова грузового автомобиля или прицепа. Верхние концы строп зацепите за руль (одну стропу слева, другую — справа) поближе к вилке.

Убедитесь, что стропы не касаются тросов или электрической проводки мотоцикла.

Затяните стропы так, чтобы подвеска наполовину поджалась. Не прикладывайте избыточное усилие. Это может повредить сальники вилок.

Для исключения перемещения заднего колеса воспользуйтесь еще одной стропой.

Не рекомендуется перевозить мотоцикл на боку. Это может привести к повреждению мотоцикла либо к утечке бензина.

Вы и окружающая среда

Получая удовольствие от вождения мотоцикла, нельзя забывать об охране окружающей среды.

Используйте неагрессивные чистящие средства

Для мойки мотоцикла применяйте биоразлагаемые моющие средства. Не используйте очистители аэрозольного типа, в состав которых входит хлорфтороуглерод, разрушающий озоновый слой атмосферы.

Утилизируйте отходы

Сливайте масло и другие токсичные вещества в отдельные емкости и сдавайте на пункты утилизации. Узнайте места расположения местных пунктов утилизации и получите консультации относительно правил утилизации токсичных материалов. Не выбрасывайте отработанное масло в контейнеры для бытового мусора и не выливайте его на землю или в канализацию. Отработанное масло, топливо, охлаждающая жидкость и растворители имеют в своем составе токсичные вещества, которые являются источником загрязнения окружающей среды.

Идентификационные номера

Серийные номера рамы и двигателя служат для идентификации мотоцикла и необходимы при его регистрации. Они могут также потребоваться при заказе запасных частей. Вы должны переписать эти номера и хранить эти записи в надежном месте.

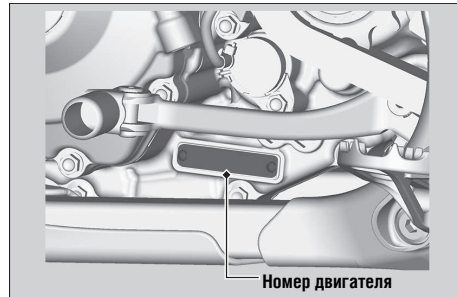
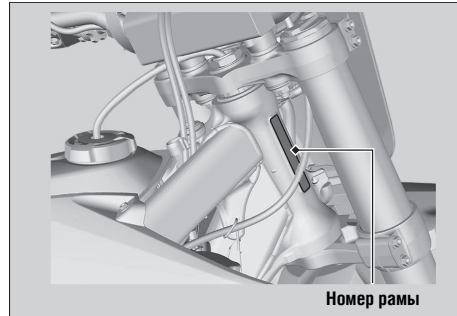

Использование спиртосодержащих видов топлива

Использование спиртосодержащих видов топлива

В некоторых странах для снижения токсичности отработавших газов в качестве топлива используется смесь бензина и спирта. Если предполагается использовать такое топливо, убедитесь, что оно неэтилированное и его октановое число соответствует рекомендуемому для вашего мотоцикла.

Для использования на данном мотоцикле подходят следующие типы топливных смесей:

- Содержащие не более 10 % этанола (этилового спирта) по объему.
 - ▶ Топливо, содержащее этанол, может продаваться под названием газохол (бензин + спирт).

Использование топлива, содержащего более 10 % этанола, может привести к следующим последствиям.

- Повреждение лакокрасочного покрытия топливного бака.
- Повреждение резиновых шлангов топливной магистрали.
- Коррозия топливного бака.
- Снижение эксплуатационных характеристик мотоцикла.

ПРИМЕЧАНИЕ

Использование топлива с содержанием спирта, превышающим рекомендуемые значения, может привести к повреждению металлических, пластиковых и резиновых деталей топливной системы.

Если заметно ухудшение эксплуатационных показателей или имеются другие проблемы, попробуйте сменить марку топлива.

Технические характеристики

■ Габаритные размеры

Габаритная длина	CRF250RX	2176 мм
	CRF250R	2177 мм
Габаритная ширина	CRF250RX	839 мм
	CRF250R	827 мм
Габаритная высота	CRF250RX	1281 мм
	CRF250R	1265 мм
Колесная база		1477 мм
Высота сиденья	CRF250RX	964 мм
	CRF250R	961 мм
Высота подножки	CRF250RX	429 мм
	CRF250R	426 мм
Минимальный дорожный просвет	CRF250RX	335 мм
	CRF250R	333 мм
Угол продольного наклона оси поворота колеса	CRF250RX	27° 9'
	CRF250R	27° 19'
Вылет	CRF250RX	114 мм
	CRF250R	115 мм

■ Рама

Размер шин	Передняя	CRF250RX	90/90-21 54M
		CRF250R	80/100-21 51M MST
	Задняя	CRF250RX	110/100-18 64M
		CRF250R	100/90-19 57M NHS
Тип шин	Диагональная, камерная		
Рекомендуемый тип	Передняя	CRF250RX	DUNLOP AT81F
		CRF250R	PIRELLI SCORPION MX32 MID SOFT
	Задняя	CRF250RX	DUNLOP AT81
		CRF250R	PIRELLI SCORPION MX32 MID SOFT
Давление в шинах (холодных)	Передняя	100 кПа (1,0 кгс/см²)	
	Задняя	100 кПа (1,0 кгс/см²)	
Топливо	Неэтилированный бензин с октановым числом не ниже 95 (по исследовательскому методу)		
Спиртосодержащее топливо	Содержание не более 10 % ЭТАНОЛА (этилового спирта) по объему		
Заправочная емкость топливного бака	CRF250RX	8,0 л	
	CRF250R	6,3 л	

Технические характеристики

■ Двигатель

Диаметр цилиндра x ход поршня	79,0 x 50,887 мм
Рабочий объем	249,43 см ³
Степень сжатия	13,9 : 1
Зазор в клапанном механизме (на холодном двигателе)	Впускные клапаны ±0,10 ± 0,03 мм
	Выпускные клапаны ±0,20 ± 0,03 мм
Рекомендуемое моторное масло	Моторное масло Honda для четырехтактных двигателей, классификация по API не ниже SJ, кроме маркированных как Energy Conserving (энергосберегающие) или Resource Conserving (экологичные), вязкость по SAE 10W-30, соответствие классу MA по стандарту JASO T 903
	При замене масла 1,05 л
Заправочная емкость системы смазки двигателя	При замене масла и масляного фильтра 1,08 л
	После разборки 1,35 л
Частота холостого хода	2 000 ± 100 об/мин

■ Система охлаждения

Рекомендуемая охлаждающая жидкость	Охлаждающая жидкость Pro Honda HP
Заправочная емкость системы охлаждения	При замене масла 1,04 л
	После разборки 1,15 л

■ Трансмиссия

Передаточное число моторной передачи	
	1-я передача 2,384
Передаточные числа	2-я передача 1,933
	3-я передача 1,600
	4-я передача 1,350
	5-я передача 1,153
Передаточное число главной передачи	3,846
Переключение передач	Управление левой ногой с возвратным механизмом 1-N-2-3-4-5

■ Электрооборудование

Аккумуляторная батарея	HY85S литий-ионная (li-ion) 12 В-2,0 А-ч (20 HR)	
Свеча зажигания	NGK (стандартная)	SILMAR9A9S
Зазор между электродами свечи зажигания	0,8-0,9 мм	

■ Плавкие предохранители

Главный предохранитель	10 А
------------------------	------

■ Рекомендуемый момент затяжки

Винт стравливания давления вилки	1,3 Н-м (0,1 кгс-м)
Болты клемм аккумуляторной батареи	2,0 Н-м (0,2 кгс-м)
Болт крышки аккумуляторной батареи	5,2 Н-м (0,5 кгс-м)

Производитель, официальный представитель и импортер для рынка ЕС

Изготовитель	Официальный представитель и импортер для рынка ЕС	Официальный представитель и импортер для рынка UK
Honda Motor Co., Ltd. 2-1-1, Minami-Aoyama, Minato-ku, Tokyo, 107-8556, Japan	Honda Motor Europe Ltd - Aalst Office Wijngaardveld 1 (Noord V) 9300 Aalst - Belgium	Honda Motor Europe Ltd Cain Road, Bracknell, Berkshire, RG12 1HL, United Kingdom