

HONDA
The Power of Dreams



МOMCBR300R

Напечатано в России

CBR300R/RA

РУКОВОДСТВО ПО ЭКСПЛУАТАЦИИ

 **HONDA**
CBR300R/RA

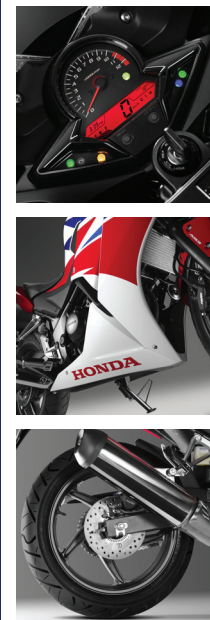

RU

Данное Руководство (Вместе с Сервисной книжкой) является неотъемлемой частью мотоцикла и должно оставаться с ним во время всего периода эксплуатации.

Все сведения в данном Руководстве соответствуют состоянию выпускаемой продукции на дату подписания документа в печать. Honda Motor Co., Ltd. оставляет за собой право вносить изменения в конструкцию или спецификации изделия без каких-либо предупреждений или обязательств со своей стороны.

Любая часть данной публикации не может быть воспроизведена без письменного разрешения.

Внешний вид и характеристики транспортного средства, опубликованные на иллюстрациях к данному Руководству, могут отличаться от Вашей модели мотоцикла.

Приветствие

Поздравляем с приобретением нового мотоцикла Honda. Становясь владельцем мотоцикла Honda, Вы вливаетесь во всемирную счастливую семью клиентов, которые ценят компанию Honda за высокое качество производимой продукции.

Для обеспечения Вашей полной безопасности и удовольствия от управления данным мотоциклом:

- Внимательно прочитайте данное Руководство по эксплуатации.
- Неукоснительно соблюдайте все рекомендации и процедуры, изложенные в данном Руководстве.
- Особое внимание уделите информации о безопасности, содержащейся в данном Руководстве и на мотоцикле.
- Следующими кодами, указанными ниже, обозначаются страны и регионы поставки.

- На иллюстрациях данного Руководства изображен преимущественно тип ED модели CBR300RA.

Коды стран и регионов поставки:

Код	Страна/регион
► CBR300R	
ED, III ED	Прямые поставки в Европу, ЮАР, Республика Сингапур
U, II U, IV U	Австралия, Новая Зеландия
II KO, III KO	Республика Корея
► CBR300RA	
ED, III ED	Прямые поставки в Европу, ЮАР, Республика Сингапур
U, II U, IV U	Австралия, Новая Зеландия
III KO	Республика Корея

* Спецификации мотоцикла могут отличаться в зависимости от страны поставки.

Несколько слов о безопасности

Ваша безопасность и безопасность окружающих исключительно важны. Как водитель мотоцикла, Вы ответственны как за собственную безопасность, так и за безопасность других участников дорожного движения.

Для того чтобы Вы принимали осознанные решения, в настоящем Руководстве размещены предупредительные сообщения и другая информация, касающаяся безопасности. Данная информация призвана предупредить об угрозах для здоровья и жизни как для Вас, так и для окружающих.

Конечно, невозможно предостеречь обо всех рисках, связанных с управлением или обслуживанием мотоцикла. Поэтому всегда сами проявляйте здравый смысл, осмотрительность и осторожность.

Важная информация, относящаяся к безопасности, будет встречаться Вам в различном виде, включая:

- Таблички безопасности на мотоцикле.
- Информацию, относящуюся к безопасности, перед которой помещен предупреждающий символ и одно из трех сигнальных слов: ОПАСНОСТЬ, ПРЕДУПРЕЖДЕНИЕ или ВНИМАНИЕ. Эти сигнальные слова означают следующее:

ОПАСНОСТЬ

Вы **ПОГИБНЕТЕ** или **ПОЛУЧИТЕ ТЯЖЕЛЫЕ ТРАВМЫ**, если не будете следовать инструкциям.

ПРЕДУПРЕЖДЕНИЕ

Вы можете **ПОГИБНУТЬ** или **ПОЛУЧИТЬ ТЯЖЕЛЫЕ ТРАВМЫ**, если не будете следовать инструкциям.

ВНИМАНИЕ

Вы можете **ПОЛУЧИТЬ ТРАВМЫ**, если не будете следовать инструкциям.

Другая важная информация по безопасности может быть оформлена следующими заголовками:

ПРИМЕЧАНИЕ Эта информация поможет избежать повреждения мотоцикла и причинения ущерба чужой собственности и окружающей среде.

Содержание

Безопасность	стр. 2	
Эксплуатация	стр. 18	
Техническое обслуживание	стр. 32	
Поиск и устранение неисправностей	стр. 76	
Информация	стр. 95	
Технические характеристики	стр. 106	
Алфавитный указатель	стр. 109	

БЕЗОПАСНОСТЬ ЭКСПЛУАТАЦИИ

В данном разделе содержится информация о мерах безопасности при эксплуатации Вашего мотоцикла. Соблюдая все указания и предостережения, изложенные в данном разделе, Вы обезопасите себя и своих пассажиров.

Меры обеспечения безопасности.....	3
Предупреждающие таблички.....	6
Важные правила техники безопасности.....	11
Меры предосторожности при вождении....	12
Дополнительное оборудование и модификация мотоцикла.....	16
Перевозка грузов.....	17

Меры обеспечения безопасности

Соблюдение этих правил является крайне важным условием Вашей безопасности:

- Выполняйте все проверки и процедуры, описанные в данном Руководстве.
- Перед заправкой топливом остановите двигатель и следите, чтобы рядом не было источников искр и открытого пламени.
- Не запускайте двигатель в местах с ограниченной или частично ограниченной вентиляцией. Оксид углерода, содержащийся в выхлопных газах, смертельно опасен для человека.

Всегда надевайте шлем

Это доказанный факт: шлемы и специальная мотоэкипировка существенно снижают количество и тяжесть травм. Всегда пользуйтесь сертифицированным шлемом и мотоэкипировкой. ➤стр.11

Перед поездкой

Убедитесь, что Ваше самочувствие и состояние здоровья позволяют Вам садиться за руль.

Убедитесь в том, что Вы и Ваш пассажир надели сертифицированные шлемы и мотоэкипировку.

Объясните своему пассажиру, что при езде он должен держаться за специальные поручни или за Вашу талию, наклоняясь вместе с Вами на поворотах, и всегда держать ноги на подножках, даже если мотоцикл остановился.

Не жалейте времени на практику

Даже если у Вас есть опыт вождения других мотоциклов, необходимо попрактиковаться в безопасном месте в управлении именно этого мотоцикла, чтобы привыкнуть к его поведению, размерам, весу и расположению органов управления.

Будьте осторожны во время езды

Всегда внимательно отслеживайте движение транспортных средств рядом с Вами. Не надейтесь на то, что другие водители видят Вас. Будьте готовы к экстренному торможению или маневрированию для ухода от столкновения.

Меры обеспечения безопасности

Будьте заметны на дороге

Ваш мотоцикл должен быть хорошо виден на дороге. Надевайте одежду со светоотражающими элементами и занимайте такое положение на дороге, чтобы другие водители могли Вас увидеть, сигнализируйте перед поворотом или сменной полосы движения и при необходимости пользуйтесь звуковым сигналом.

Передвигайтесь с безопасной скоростью

Независимо от установленных ограничений, скорость и манера движения должны соответствовать Вашим собственным возможностям и условиям движения. Усталость и недостаток внимания ухудшают Вашу способность адекватно оценивать ситуацию, а как результат — безопасность вождения.

Никогда не ездите в нетрезвом виде

Алкоголь и езда на мотоцикле несовместимы. Даже небольшая доза алкоголя существенно снижает способность реагировать на изменения дорожной обстановки и ухудшает реакцию.

Ни при каких обстоятельствах не садитесь за руль и не позволяйте водить своим друзьям в нетрезвом состоянии.

Следите за состоянием Вашего мотоцикла

Очень важно содержать мотоцикл в полностью исправном техническом состоянии, обеспечивающем необходимую безопасность его эксплуатации. Необходимо проводить визуальный осмотр мотоцикла перед каждой поездкой и соблюдать регламент технического обслуживания. Никогда не превышайте предельную массу груза (➤ стр.17) и не вносите изменения в конструкцию мотоцикла, а также не устанавливайте аксессуары, которые могут повлиять на безопасность управления (➤ стр.16).

Если Вы стали участником ДТП

В случае аварии высший приоритет имеет Ваша личная безопасность. Если в результате аварии Вы или кто-то еще получили травмы, необходимо оценить степень тяжести полученных травм и решить, есть ли возможность

продолжать движение. При необходимости вызовите скорую помощь. Если пострадали другие люди или транспортные средства, соблюдайте действующее местное законодательство, касающееся поведения в таких ситуациях.

Если Ваше состояние позволяет продолжить движение, то, прежде чем ехать, проверьте состояние Вашего мотоцикла. Если двигатель не заглох, выключите его. Проверьте, нет ли утечек жидкостей. Проверьте надежность затяжки резьбовых соединений, а также органы управления, тормоза и колеса. Двигайтесь медленно, соблюдая осторожность. Ваш мотоцикл мог получить повреждения, которые проявляются не сразу. Как можно скорее доставьте мотоцикл в сервисный центр официального дилера Honda для проверки.

Опасность отравления оксидом углерода

Отработавшие газы содержат токсичный монооксид углерода (бесцветный газ без запаха). Вдыхание монооксида углерода может привести к потере сознания и к летальному исходу.

При работе двигателя в закрытом или даже в частично закрытом помещении воздух может содержать опасную концентрацию монооксида углерода. Никогда не держите двигатель работающим в гараже или других помещениях.



ПРЕДУПРЕЖДЕНИЕ

Монооксид углерода является токсичным газом. Вдыхание монооксида углерода может вызвать потерю сознания и привести к летальному исходу.

Избегайте находиться в замкнутом, непроветриваемом помещении или производить работы, при которых Вы вынуждены дышать воздухом, содержащим монооксид углерода.

Предупреждающие таблички

Кроме типа КО

Ниже приведены расшифровки значений пиктограмм. Некоторые из этих наклеек предупреждают Вас о потенциальной опасности получения серьезных травм. Другие предоставляют важную информацию о безопасности. Внимательно изучите содержание данных табличек и наклеек, и никогда не удаляйте их.

Если таблички или наклейки отклеились, или текст на них стал трудночитаем, обратитесь к дилеру компании Honda для их замены.

На каждой из них нанесен специальный символ. Расшифровки значений пиктограмм и наклеек даны ниже.



Внимательно прочитайте соответствующие указания и предостережения данного Руководства по эксплуатации.



Внимательно ознакомьтесь с руководством по ремонту. В целях безопасности рекомендуется доверить выполнение сервисных операций авторизованному дилеру Honda.



ОПАСНОСТЬ (на КРАСНОМ фоне)

Вы **ПОГИБНЕТЕ** или **ПОЛУЧИТЕ ТЯЖЕЛЫЕ УВЕЧЬЯ**, если не будете следовать инструкциям.

ПРЕДУПРЕЖДЕНИЕ (на ОРАНЖЕВОМ фоне)

Вы можете **ПОГИБНУТЬ** или **ПОЛУЧИТЬ СЕРЬЕЗНЫЕ ТРАВМЫ**, если не будете следовать инструкциям.

ВНИМАНИЕ (на ЖЕЛТОМ фоне)

Вы можете **ПОЛУЧИТЬ ТРАВМЫ**, если не будете следовать инструкциям.



**ТАБЛИЧКА НА АККУМУЛЯТОРНОЙ БАТАРЕЕ:
ОПАСНОСТЬ!**

- Не приближайте к аккумуляторной батарее источники открытого пламени или искр. Аккумуляторная батарея выделяет горючий газ, который может стать причиной взрыва.
- При работе с аккумуляторной батареей всегда надевайте защитные очки и резиновые перчатки, иначе Вы можете получить химические ожоги или лишиться зрения при контакте с электролитом.
- Не позволяйте детям и другим людям прикасаться к аккумуляторной батарее, если они не понимают опасности, связанной с ней или не умеют с ней обращаться.
- Аккумуляторная батарея содержит серную кислоту (электролит), которая является чрезвычайно ядовитым веществом. При попадании электролита на кожу или в глаза Вы можете получить химические ожоги или лишиться зрения.
- Внимательно прочитайте данное Руководство и убедитесь, что понимаете его, прежде чем начинать работу с аккумуляторной батареей. Пренебрежение данными правилами может привести к травмам и повреждению мотоцикла.
- Запрещается использовать аккумуляторную батарею при низком уровне электролита. Это может привести к взрыву аккумуляторной батареи и тяжелым травмам.

продолжение на следующей странице 7

Предупреждающие таблички



ТАБЛИЧКА НА КРЫШКЕ РАДИАТОРА: ОПАСНОСТЬ!

НЕ ОТКРЫВАТЬ, КОГДА ДВИГАТЕЛЬ ГОРЯЧИЙ.

Высокая температура: риск ожогов кожи.

Редукционный клапан открывается при давлении в **108 кПа**.

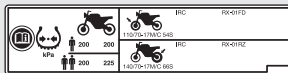

Наклейка с информацией о шинах:

Рекомендуемое давление воздуха в холодных шинах:

[Только водитель]

Передняя **200 кПа (2,00 кгс/см², 29 psi)**

Задняя **200 кПа (2,00 кгс/см², 29 psi)**

[Водитель и пассажир]

Передняя **200 кПа (2,00 кгс/см², 29 psi)**

Задняя **225 кПа (2,25 кгс/см², 33 psi)**

Размер шин:

Передняя **110/70-17M/C 54S**

Задняя **140/70-17M/C 66S**

Марка шин: IRC

Передняя **RX-01FD**

Задняя **RX-01RZ**

CBR300RA



CBR300R

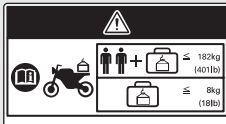

Наклейка об ограничении нагрузки:

ПРЕДУПРЕЖДЕНИЕ!

ДОПОЛНИТЕЛЬНОЕ ОБОРУДОВАНИЕ И ПЕРЕВОЗКА ГРУЗОВ

- Устойчивость и безопасность мотоцикла могут быть нарушены установкой дополнительного оборудования и перевозимым на мотоцикле грузом.
- Внимательно прочтите Руководство по эксплуатации мотоцикла и инструкцию по установке дополнительного оборудования, прежде чем устанавливать дополнительное оборудование на мотоцикл.

CBR300RA

- Общая масса дополнительного оборудования и багажа вместе с массой водителя и пассажира не должна превышать максимально допустимую нагрузку: **183 кг.**

CBR300R

- Общая масса дополнительного оборудования и багажа вместе с массой водителя и пассажира не должна превышать максимально допустимую нагрузку: **182 кг.**
- В любом случае масса груза не должна превышать **8 кг.**
- Не рекомендуется устанавливать крупногабаритные передние обтекатели, крепящиеся на переднюю вилку или руль.

Предупреждающие таблички



Наклейка напоминания об опасности:

Всегда надевайте мотоциклетный шлем и защитную одежду.

Рекомендуемое топливо:

Только неэтилированный автомобильный бензин.



Наклейка с информацией о приводной цепи:

Следите за тем, чтобы приводная цепь всегда была правильно натянута и смазана.

Прогиб цепи после натяжения: **20–30 мм**



Наклейка об ограничении нагрузки:

Максимально допустимая масса перевозимого груза: **3 кг**

Важные правила техники безопасности

- Будьте внимательны и осторожны во время езды. Всегда держите руки на руле, а ноги на подножках.
- Во время движения пассажир должен держаться руками за ручки, а ноги ставить на подножки.
- Всегда помните о безопасности пассажира и других участников дорожного движения.

Мотоэкипировка

Вы и Ваш пассажир должны обязательно надевать мотоциклетные шлемы с защитой глаз, а также мотоэкипировку или защитную одежду со светоотражающими вставками. Одежда должна быть безопасной и соответствовать погодным и дорожным условиям.

Шлем

Сертифицированный в соответствии со стандартами безопасности, хорошо заметный, соответствующий Вашему размеру.

- Шлем должен быть удобным и плотно сидеть на голове с застегнутым ремешком.

- Шлем должен иметь прозрачное, не искажающее видимость забрало, или иную защиту для глаз.



ПРЕДУПРЕЖДЕНИЕ

Отсутствие шлема повышает риск серьезной травмы или летального исхода в случае ДТП. Водитель и пассажир во время движения должны быть в шлемах и мотоэкипировке.

Перчатки

Полнопалые кожаные с высокой стойкостью к истиранию.

Ботинки или мотоботы

Прочные мотоботы или ботинки с подошвой, препятствующей скольжению, и с защитой лодыжек.

Куртка и штаны

Хорошо заметная куртка с длинными рукавами и защитными элементами и прочные мотоштаны (или мотокомбинезон).

Меры предосторожности при вождении

Период обкатки

На протяжении первых 500 км пробега нового мотоцикла рекомендуется соблюдать указанные ниже ограничения и рекомендации, чтобы обеспечить мотоциклу надежность и сохранение рабочих характеристик в дальнейшей эксплуатации.

- Избегайте резких разгонов и не трогайтесь с места с полностью открытой дроссельной заслонкой.
- Избегайте резких торможений и быстрого переключения передач.
- Езьте спокойно и обдуманно.

Тормоза

Соблюдайте следующие рекомендации:

- Избегайте резких торможений и быстрого переключения на пониженную передачу.
 - ▶ Резкое торможение может существенно ухудшить устойчивость мотоцикла.
 - ▶ По возможности заблаговременно уменьшайте скорость перед поворотом, чтобы предотвратить занос.
- Будьте особо внимательны на скользкой дороге.
 - ▶ Скользкая или влажная поверхность повышает риск блокирования колес и увеличивает тормозной путь.
- Избегайте длительного торможения.
 - ▶ Оно может стать причиной перегрева тормозных механизмов и снизить эффективность их работы. Используйте торможение двигателем совместно с прерывистым использованием тормозов для максимально эффективного замедления движения мотоцикла.

Меры предосторожности при вождении

■ Антиблокировочная система(ABS)

CBR300RA

Ваш мотоцикл оборудован антиблокировочной системой (ABS), которая предотвращает полное блокирование колес и помогает избежать неуправляемого движения в случае резкого торможения.

- Антиблокировочная система не сокращает тормозной путь. При определенных обстоятельствах тормозной путь может быть даже длиннее, чем у мотоцикла без ABS.
- Антиблокировочная система не функционирует на скоростях менее 10 км/ч.
- При срабатывании ABS на рычаге или педали тормоза может ощущаться сопротивление. Это нормальное явление.
- Всегда используйте только рекомендуемые шины, чтобы обеспечить корректную работу антиблокировочной системы.

■ Торможение двигателем

Торможение двигателем при отпущенной рукоятке акселератора помогает замедлить Ваш мотоцикл. Для более эффективного снижения скорости по мере замедления переключайтесь на пониженные передачи. Используйте торможение двигателем совместно с прерывистым использованием тормозов для замедления мотоцикла на затяжных спусках.

■ Езда в дождливую погоду

Поверхность дороги при намокании становится скользкой, кроме того, мокрые тормозные механизмы менее эффективны, чем сухие. Будьте предельно внимательны при торможении на мокрой дороге.

Если тормоза намокли, просушите их, притормозив несколько раз на небольшой скорости.

Меры предосторожности при вождении

Стоянка

- Установите мотоцикл на ровной горизонтальной площадке.
- Паркуя мотоцикл на склоне или неровной поверхности, устанавливайте его так, чтобы он не мог сдвинуться или упасть.
- Убедитесь, что нагретые части мотоцикла не контактируют с горючими материалами.
- Не прикасайтесь к двигателю, выхлопной трубе с глушителем, тормозам и другим нагретым агрегатам, пока они не остынут.
- Чтобы снизить вероятность угона Вашего мотоцикла, всегда запирайте рулевую колонку и забирайте с собой ключ, когда оставляете мотоцикл без присмотра.
- Рекомендуется использовать дополнительное противоугонное устройство.

Постановка мотоцикла на боковой упор

1. Остановите двигатель.
2. Толкните боковой упор вниз.
3. Медленно наклоните мотоцикл влево, пока он полностью не обопрется на упор.
4. Поверните руль влево до упора.
 - ▶ Если Вы повернете руль вправо, устойчивость мотоцикла снизится, и это может привести к падению.
5. Установите ключ в замке зажигания в положение LOCK и выньте его из замка. ➤ стр.27

Заправка топливом и выбор топлива

Для защиты двигателя и каталитического нейтрализатора Вашего мотоцикла соблюдайте следующие рекомендации:

- Применяйте только неэтилированный бензин.
- Используйте только топливо с рекомендуемым октановым числом. Использование топлива с более низким октановым числом может привести к снижению мощности двигателя.
- Не используйте топливо с высоким содержанием спирта. ➔ стр. 98
- Запрещается использовать загрязненный бензин или смесь бензина с маслом.
- Не допускайте попадания в топливный бак грязи, пыли или воды.

Дополнительное оборудование и модификация мотоцикла

Мы настоятельно не рекомендуем Вам использовать дополнительное оборудование, которое не было специально разработано компанией Honda для Вашего мотоцикла, равно как и внести изменения в конструкцию мотоцикла. В противном случае мотоцикл может стать небезопасным. Изменение конструкции мотоцикла также может привести к отмене действия гарантии производителя на данный мотоцикл, кроме того, внесенные изменения могут сделать незаконным использование мотоцикла на дорогах общего пользования. Прежде чем установить какое-либо дополнительное оборудование на Ваш мотоцикл, убедитесь, что оно безопасно и соответствует требованиям законодательства.



ПРЕДУПРЕЖДЕНИЕ

Несоответствующие аксессуары или модификации могут привести к аварийной ситуации с тяжелыми последствиями или летальным исходом.

Соблюдайте все указания относительно дополнительного оборудования, изложенные в данном Руководстве.

Запрещается эксплуатировать мотоцикл с прицепом или коляской. Конструкция Вашего мотоцикла не предусматривает эксплуатации с прицепом или коляской, и их использование серьезно нарушит управляемость мотоцикла.

Перевозка грузов

- Перегрузка мотоцикла ухудшает его управляемость, эффективность торможения и устойчивость. Всегда поддерживайте безопасную скорость мотоцикла, соответствующую массе перевозимого на нем груза.
- Не превышайте установленное ограничение по массе груза.
 - ▣ **Максимальная допустимая нагрузка/ Максимальная масса груза** стр. 106
- Расположите груз равномерно, так, чтобы он находился ближе к центру масс мотоцикла, и надежно зафиксируйте его.
- Не размещайте груз возле глушителя и не загромождайте грузом приборы освещения.



ПРЕДУПРЕЖДЕНИЕ

Перегрузка или неправильное размещение груза может привести к аварии с серьезными последствиями, травмами или смертельным исходом.

Необходимо строго соблюдать ограничения по весу груза и неукоснительно выполнять рекомендации данного Руководства.

Расположение узлов и механизмов

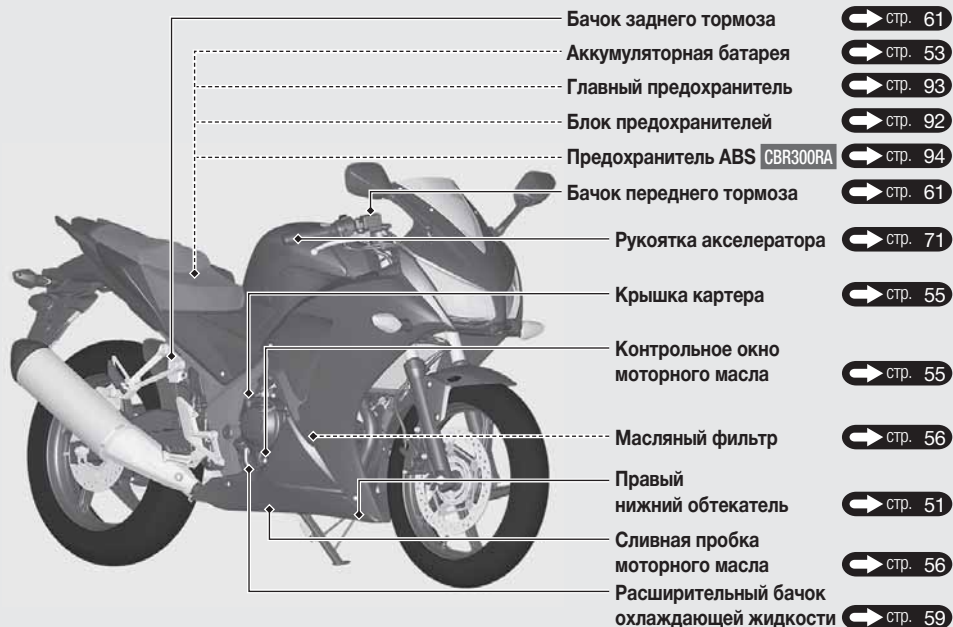

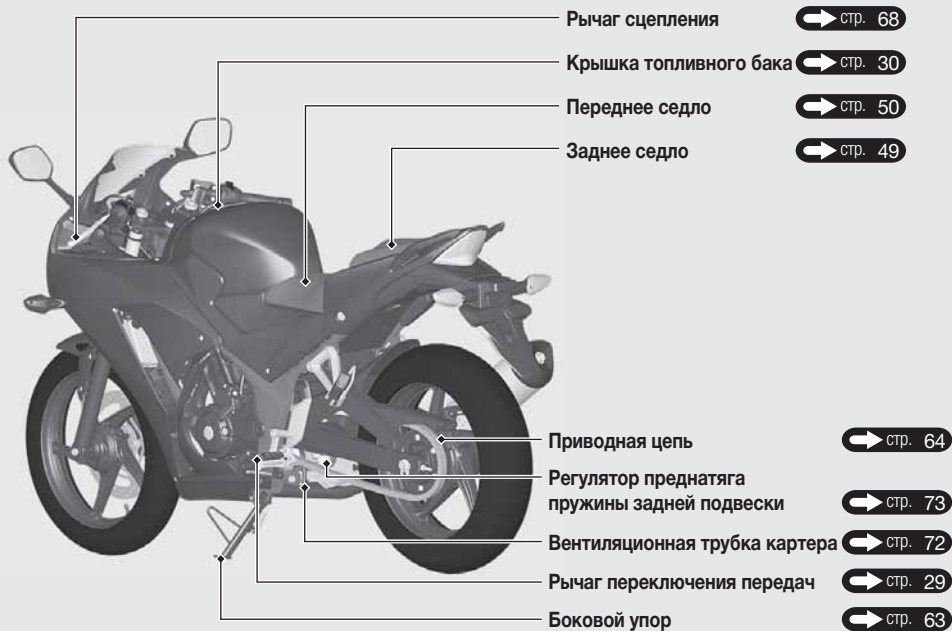

Приборная панель

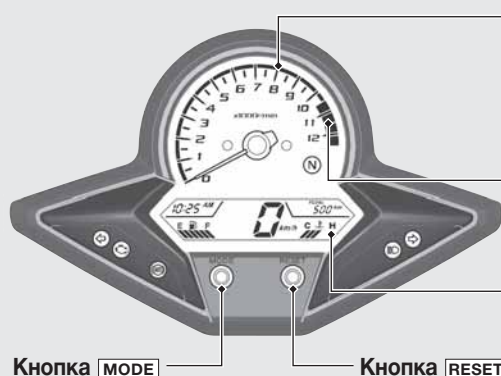

Тахометр

ПРИМЕЧАНИЕ

Следите за тем, чтобы стрелка тахометра не доходила до «красной» зоны. Увеличенное число оборотов сокращает моторесурс двигателя.

«Красная» зона шкалы
(чрезмерная частота вращения
коленчатого вала)

Кнопка **MODE**

Кнопка **RESET**

Изменение единиц измерения скорости и расстояния

Только для модификаций ED, III ED

Нажмите и удерживайте кнопку **MODE** в штатном режиме индикации, чтобы изменить единицы измерения для спидометра, одометра и счетчика пробега. Нажмите кнопку **MODE**, чтобы выбрать «km» и «km/h» (км и км/ч) или «mile» и «mph» (миль и миль/час). Нажмите и удерживайте данную кнопку, чтобы подтвердить выбор.

Проверка работы приборов

При повороте ключа зажигания в положение ON (ВКЛ) все сегменты цифрового дисплея включатся на несколько секунд. Если какой-либо сегмент дисплея не включается в данном режиме, обратитесь к дилеру Honda для проверки.

Спидометр



Указатель температуры двигателя (H)

Правый сегмент («H») мигает, если двигатель перегрелся.

Если мигает во время движения:  стр. 78

Указатель уровня топлива

Левый сегмент («E») мигает, когда остаток топлива в баке меньше 3,1 литра.



Панель приборов (продолжение)



С помощью кнопки [MODE] Вы можете переключать данный сегмент между показаниями одометра и счетчика пробега за поездку.

- Одометр: общий пробег мотоцикла.
- Счетчик пробега за поездку: дистанция, пройденная с момента обнуления счетчика (чтобы сбросить показания на «0,0» км/миль, нажмите и удерживайте кнопку [RESET]).

Настройка часов:

- 1 Поверните ключ зажигания в положение ON.
- 2 Нажмите и удерживайте кнопки **[MODE]** и **[RESET]**, пока показатели часов на дисплее начнут мигать.



- 3 Несколько раз нажмите кнопку **[RESET]**, пока дисплей не покажет нужный час текущего времени и показатель первой/второй половины суток «AM» или «PM».
 - ▶ Чтобы быстро изменить показатели, нажмите и удерживайте данную кнопку.

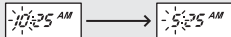

- 4 Нажмите кнопку **[MODE]**. Показатели минут на дисплее начнут мигать.



- 5 Несколько раз нажмите кнопку **[RESET]**, пока дисплей не покажет нужные минуты текущего времени.

- ▶ Чтобы быстро изменить показатели минут, нажмите и удерживайте данную кнопку.

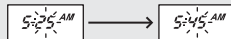

- 6 Нажмите кнопку **[MODE]**, чтобы запустить часы. Дисплей автоматически выйдет из режима настройки, а настройки будут отменены, если:
 - ▶ Вы не нажали ни одной кнопки в течение 30 сек.;
 - ▶ Вы повернули ключ зажигания в положение OFF, а потом — снова в ON.

Сигнализаторы и индикаторы

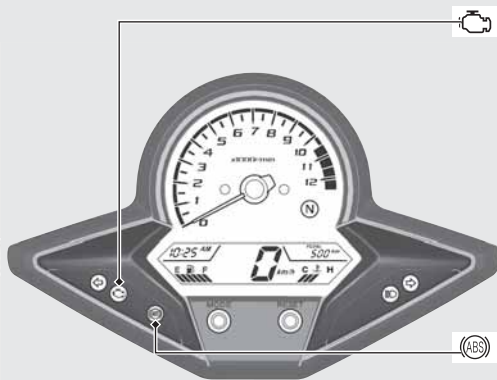

Сигнализатор нарушения работы PGM-FI (программированного впрыска топлива)

Включается на короткое время при повороте ключа в замке зажигания в положение ON при аварийном выключателе в положении RUN .

Если включился во время работы двигателя:  стр. 79



Индикатор антиблокировочной системы (ABS) CBR300RA

Включается при установке ключа зажигания в положение ON и выключается, когда скорость мотоцикла достигает припл. 10 км/час.

Если включился во время движения:  стр. 79

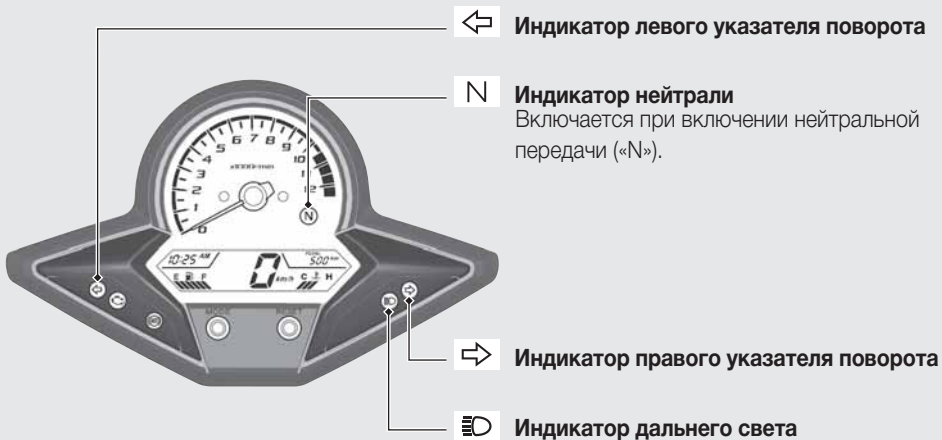

Кнопки и переключатели

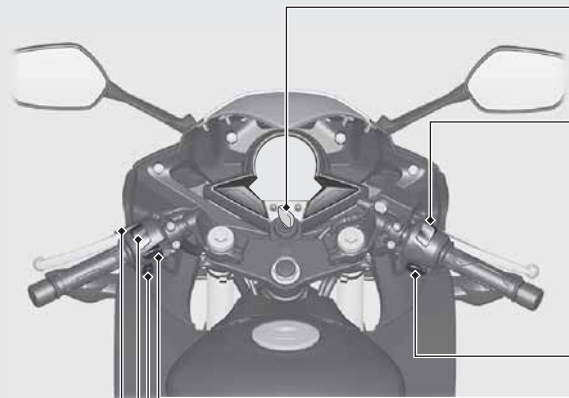

Аварийный выключатель двигателя

При нормальных условиях должен оставаться в положении RUN .



▶ Чтобы остановить двигатель в экстренной ситуации, переведите в положение OFF . Перед следующим запуском двигателя убедитесь, что выключатель находится в положении RUN.

Кнопка запуска

Звуковой сигнал

Переключатель указателей поворота

Переключатель режима фар

- : Дальний свет
- : Ближний свет

Сигнал фарами

Сигнал дальним светом фар

Выключатель зажигания

Включает и выключает электрическую систему, блокирует руль.

- ▶ Ключ можно извлечь только в положениях OFF или LOCK.

Как заблокировать рулевую колонку:

Блокируя руль на стоянке, Вы защищаете свой мотоцикл от угона. Также рекомендуется использовать U-образный противоугонный блокиратор колеса или подобное устройство.

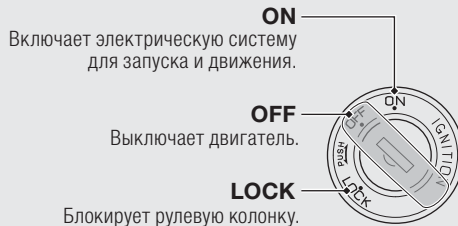

Блокировка:

- 1 Поверните руль влево до упора.
- 2 Нажмите на ключ зажигания и установите его в положение LOCK.
 - ▶ Если ключ не поворачивается, слегка покачайте руль из стороны в сторону.
- 3 Выньте ключ зажигания из замка.

Разблокировка:

Вставьте ключ в замок зажигания, нажмите на него и поверните в положение OFF.

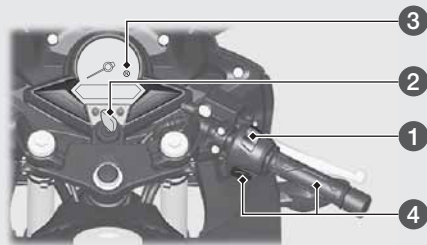

Запуск двигателя

Запускайте двигатель согласно этим указаниям независимо от его температуры.



ПРИМЕЧАНИЕ

- Если двигатель не запустился в течение 5 секунд, поверните ключ в положение OFF и подождите не менее 10 секунд до следующей попытки пуска.
- Длительная работа на холостом ходу и езда на повышенных оборотах могут повредить двигатель и выпускную систему.
- Перегазовка или работа двигателя на холостом ходу более 5 минут может повредить покрытие выхлопной трубы
- Двигатель не запустится с полностью открытой дроссельной заслонкой.

- 1 Переведите аварийный выключатель двигателя в положение RUN .
- 2 Установите ключ зажигания в положение ON.
- 3 Включите нейтральную передачу (загорится индикатор ). Можно запустить двигатель и при включенной передаче, подняв боковой упор и выжав рычаг сцепления.
- 4 При полностью закрытой дроссельной заслонке нажмите кнопку стартера .

Если Вам не удалось запустить двигатель:

- 1 Откройте дроссельную заслонку, нажмите и удерживайте кнопку стартера 5 секунд.
- 2 Повторите обычную процедуру запуска.
- 3 Если холостой ход неустойчив, немного приоткройте дроссельную заслонку.
- 4 Если двигатель не запускается, подождите 10 секунд и повторите этапы 1 и 2.

Если двигатель не заводится  стр. 77

Переключение передач

Данный мотоцикл оснащен шестиступенчатой коробкой передач, с переключением первой передачи вниз, а пяти следующих — вверх.

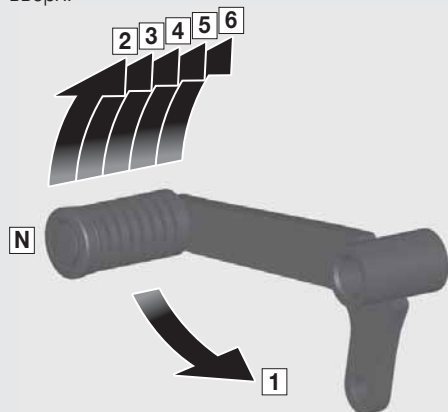

Если Вы включите передачу при откинута боковом упоре, то двигатель автоматически остановится.

Топливо



Не заполняйте топливный бак выше пластины в заправочной горловине (см. схему выше).

Тип топлива: Только неэтилированный бензин.

Октановое число: 92 или выше (по исследовательскому методу).

Емкость топливного бака: 13 л.

Заправка и требования к топливу

← стр. 15

Чтобы открыть топливный бак:

Откиньте крышку замка, вставьте ключ зажигания в замок и поверните его по часовой стрелке.

Чтобы закрыть топливный бак:

- 1 Установите крышку на место, соединив ее выступ с пазом на горловине топливного бака. Зафиксируйте крышку, прижав ее.
- 2 Извлеките ключ и накройте замок крышкой.
 - ▶ Вы не сможете извлечь ключ, если крышка бака не зафиксирована.

⚠ ПРЕДУПРЕЖДЕНИЕ

Бензин огнеопасен и взрывоопасен. Работая с топливом, Вы можете получить серьезные ожоги и травмы.

- Заглушите двигатель. Не подносите близко к открытой горловине раскаленные или искрящие предметы, а также открытое пламя.
- Все операции с бензином выполняйте только на открытом воздухе.
- Немедленно вытирайте потеки бензина.

Дополнительное оборудование

Держатель шлема, комплект инструментов и пакет для документов находятся под задним седлом. Тросик держателя шлема входит в комплект инструментов



- ▶ Максимально допустимый вес: 3,0 кг
- ▶ Используйте держатель шлема только во время стоянки.

Чтобы снять заднее седло стр. 49



⚠ ПРЕДУПРЕЖДЕНИЕ

При езде на мотоцикле со шлемом, закрепленным в держателе, шлем может попасть в колесо или в подвеску и вызвать ДТП, в котором Вы можете получить серьезные травмы или погибнуть.

Используйте держатель шлема только во время стоянки. Запрещается двигаться на мотоцикле со шлемом, закрепленным в держателе.

ТЕХНИЧЕСКОЕ ОБСЛУЖИВАНИЕ

Прежде чем выполнять какие-либо сервисные работы, обязательно внимательно прочтите разделы «Важность технического обслуживания» и «Основы правильного обслуживания» данного Руководства. Технические данные, касающиеся обслуживания, приведены в разделе «Технические характеристики».

Важность технического обслуживания	33	Моторное масло	55
Регламент технического обслуживания	34	Охлаждающая жидкость	59
Основы правильного обслуживания	37	Тормоза	61
Комплект инструментов	48	Боковой упор	63
Снятие/установка элементов корпуса	49	Приводная цепь	64
Заднее седло.....	49	Сцепление	68
Переднее седло.....	50	Рукоятка акселератора	71
Правый нижний обтекатель.....	51	Вентиляционная трубка картера	72
Аккумуляторная батарея.....	53	Другие регулировки	73
Фиксатор.....	54	Задняя подвеска.....	73
Втулка проводки.....	54	Регулировка фар.....	74
		Регулировка выключателя стоп-сигнала.....	75

Важность технического обслуживания

Важность технического обслуживания

Необходимо содержать мотоцикл в исправном состоянии, прежде всего в целях безопасности. Также это поможет сэкономить деньги, достичь максимальных технических характеристик, избежать поломок и уменьшить загрязнение окружающей среды. Владелец несет полную ответственность за техническое состояние своего мотоцикла. Обязательно выполняйте осмотр мотоцикла перед каждой поездкой и проводите все проверки, указанные в разделе «Регламент технического обслуживания». ➔ стр.34

ПРЕДУПРЕЖДЕНИЕ

Неадекватное техническое обслуживание или неисправность, оставленная без внимания, могут стать причиной аварии, в которой Вы можете получить серьезные травмы или погибнуть. Всегда следуйте рекомендациям по осмотру и техническому обслуживанию, а также регламенту технического обслуживания, приведенному в Руководстве по эксплуатации.

Безопасность технического обслуживания

Всегда читайте указания по выполнению работ, прежде чем приступить к ним. Убедитесь, что у Вас есть все инструменты и запасные части, и что Вы владеете соответствующими навыками. Невозможно предостеречь от всех рисков, которые могут возникнуть в связи с проведением техобслуживания. Только Вы сами можете определить, в состоянии Вы справиться с тем или иным видом работ или нет.

При выполнении технического обслуживания мотоцикла следуйте нижеприведенным правилам:

- Заглушите двигатель и выньте ключ зажигания.
- Установите мотоцикл на твердой ровной горизонтальной площадке, используя штатный боковой упор или подставку для технического обслуживания.
- Прежде чем начинать работы, дайте двигателю, выпускной трубе с глушителем, тормозам и другим нагретым агрегатам остыть. В противном случае Вы можете получить ожоги.
- Запускайте двигатель, только если это требуется по инструкции, и в хорошо проветриваемых зонах.

Регламент технического обслуживания









































































Регламент технического обслуживания содержит требования, необходимые для обеспечения безопасности, полной реализации возможностей мотоцикла и его экологичности.

Работы по техническому обслуживанию должны выполняться в соответствии со стандартами и спецификациями Honda персоналом, имеющим надлежащий инструмент и соответствующую квалификацию. Авторизованный дилер Honda соответствует всем этим требованиям. Ведение записей о техническом обслуживании является залогом правильного технического обслуживания мотоцикла. Обязательно удостоверьтесь, что при проведении технического обслуживания ведется вся необходимая документация.

Все работы, связанные с проведением регулярного технического обслуживания, являются платными и подлежат оплате владельцем. Сохраняйте все квитанции. При продаже мотоцикла передавайте их новому владельцу.

Компания Honda рекомендует, чтобы авторизованный дилер Honda после каждого периодического технического обслуживания проводил дорожные испытания мотоцикла.

Регламент технического обслуживания

Категория работ	Осмотр перед поездкой  с.37	Показатели одометра*1 (× 1000 км)					Ежегодная проверка	Регулярная замена	См. стр.
		1	12	24	36	48			
Топливопровод 									—
Уровень топлива									30
Рукоятка акселератора 									71
Воздушный фильтр*2 									—
Вентиляционная трубка картера*3									72
Свеча зажигания 									—
Зазоры клапанов 									—
Моторное масло									55
Масляный фильтр									56
Частота холостого хода 									—
Охлаждающая жидкость*4								3 года	59
Система охлаждения 									—
Вторичная система подачи воздуха 									—

Уровень технического обслуживания:

 : ОБЩИЙ. Если у Вас нет специальных инструментов и соответствующей квалификации, обратитесь к дилеру Honda. Описание каждой процедуры содержится в *Руководстве по ремонту и обслуживанию* для данной модели.

 : ПРОФЕССИОНАЛЬНЫЙ. В целях безопасности обслуживание этих узлов должен проводить только официальный дилер Honda.

Условные обозначения

 : Проверить (при необходимости очистить, отрегулировать, смазать или заменить)





 : Очистить

 : Смазать

 : Заменить

продолжение на следующей странице 35

Регламент технического обслуживания

Категория работ	Осмотр перед поездкой  с.37	Показатели одометра*1 (× 1000 км)					Ежегодная проверка	Регулярная замена	См. стр.
		1	12	24	36	48			
Приводная цепь	<input type="checkbox"/>	каждые 1000 км — <input type="checkbox"/> <input type="checkbox"/> <input type="checkbox"/> <input type="checkbox"/> <input type="checkbox"/>							64
Направляющая приводной цепи		<input type="checkbox"/>	<input type="checkbox"/>	<input type="checkbox"/>	<input type="checkbox"/>	<input type="checkbox"/>			67
Тормозная жидкость*4	<input type="checkbox"/>		<input type="checkbox"/>	<input type="checkbox"/>	<input type="checkbox"/>	<input type="checkbox"/>	<input type="checkbox"/>	2 года	61
Тормозные колодки	<input type="checkbox"/>		<input type="checkbox"/>	<input type="checkbox"/>	<input type="checkbox"/>	<input type="checkbox"/>	<input type="checkbox"/>		62
Тормозная система		<input type="checkbox"/>	<input type="checkbox"/>	<input type="checkbox"/>	<input type="checkbox"/>	<input type="checkbox"/>	<input type="checkbox"/>		61
Выключатель стоп-сигнала			<input type="checkbox"/>	<input type="checkbox"/>	<input type="checkbox"/>	<input type="checkbox"/>	<input type="checkbox"/>		75
Регулировка светового пучка фары			<input type="checkbox"/>	<input type="checkbox"/>	<input type="checkbox"/>	<input type="checkbox"/>	<input type="checkbox"/>		74
Осветительные приборы/ звуковой сигнал	<input type="checkbox"/>								—
Аварийный выключатель двигателя	<input type="checkbox"/>								—
Система сцепления	<input type="checkbox"/>	<input type="checkbox"/>	<input type="checkbox"/>	<input type="checkbox"/>	<input type="checkbox"/>	<input type="checkbox"/>	<input type="checkbox"/>		68
Боковой упор	<input type="checkbox"/>		<input type="checkbox"/>	<input type="checkbox"/>	<input type="checkbox"/>	<input type="checkbox"/>	<input type="checkbox"/>		63
Подвеска			<input type="checkbox"/>	<input type="checkbox"/>	<input type="checkbox"/>	<input type="checkbox"/>	<input type="checkbox"/>		73
Болты, гайки, прочий крепеж			<input type="checkbox"/>	<input type="checkbox"/>	<input type="checkbox"/>	<input type="checkbox"/>	<input type="checkbox"/>		—
Колеса и шины		<input type="checkbox"/>	<input type="checkbox"/>	<input type="checkbox"/>	<input type="checkbox"/>	<input type="checkbox"/>	<input type="checkbox"/>		44
Подшипники рулевой колонки			<input type="checkbox"/>	<input type="checkbox"/>	<input type="checkbox"/>	<input type="checkbox"/>	<input type="checkbox"/>		—

Примечания:

*1 : При пробеге, превышающем максимальные указанные значения, выполняйте работы через указанные промежутки времени.

*2 : Выполняйте обслуживание чаще, если эксплуатируете мотоцикл в условиях повышенной влажности или запыленности.

*3 : Выполняйте операцию чаще, если используете мотоцикл в дождь или при полном открытии дроссельной заслонки.

*4 : Замена должна производиться квалифицированным механиком.

Основы правильного обслуживания

Осмотр перед поездкой

Для обеспечения безопасности перед каждой поездкой необходимо проводить тщательный визуальный осмотр мотоцикла и в обязательном порядке устранять обнаруженные неисправности. Предварительный визуальный осмотр перед поездкой обязателен, поскольку неисправности, обнаруженные в пути, устранить гораздо сложнее, и даже спущенное колесо способно причинить значительные трудности.

Перед каждой поездкой необходимо проводить следующие виды проверок:

- **Уровень топлива** — при необходимости долейте топливо в топливный бак. ➤стр.30
- **Дроссельная заслонка** — проверьте плавность ее открывания и полноту закрывания во всех положениях руля. ➤стр.71
- **Уровень моторного масла** — при необходимости долейте масло в двигатель. Убедитесь в отсутствии утечек. ➤стр. 55
- **Охлаждающая жидкость** — проверьте уровень, долейте при необходимости. Убедитесь в отсутствии утечек. ➤стр.59
- **Приводная цепь** — проверьте состояние и натяжение. Отрегулируйте и нанесите смазку при необходимости. ➤стр.64
- **Тормоза** — проверьте работу, уровень тормозной жидкости и состояние тормозных колодок. ➤стр.61, 62
- **Осветительные приборы и звуковой сигнал** — убедитесь в исправности.
- **Аварийный выключатель двигателя** — проверьте работу.
- **Сцепление** — проверьте работу, при необходимости отрегулируйте. ➤стр.68
- **Система выключения зажигания при откидывании бокового упора** — проверьте работу. ➤стр. 63
- **Шины** — проверьте состояние и давление, при необходимости подкачайте. ➤стр.44

Основы правильного обслуживания

Запасные части

Всегда используйте для замены только оригинальные запасные части производства компании Honda или аналогичные по качеству детали, чтобы обеспечить надежность и безопасность. При заказе окрашенных деталей указывайте название модели, цвет и код, указанный на табличке с кодом краски. Табличка с кодом краски прикреплена на раме под седлом. ➔ стр.49

ПРЕДУПРЕЖДЕНИЕ

Установка на мотоцикл неоригинальных деталей может сделать его небезопасным и стать причиной аварии с серьезными последствиями или смертельным исходом. Всегда используйте только оригинальные запасные части, произведенные компанией Honda, или эквивалентные им по качеству детали, одобренные для применения на данном мотоцикле.



Аккумуляторная батарея

Ваш мотоцикл оснащен необслуживаемой аккумуляторной батареей. Поэтому нет необходимости проверять уровень электролита либо доливать дистиллированную воду. Очистите клеммы аккумуляторной батареи, если они загрязнены или окислены. Не открывайте пробки аккумуляторной батареи. При зарядке аккумуляторной батареи открывать пробки не нужно.

ПРИМЕЧАНИЕ

Не пытайтесь снять крышку батареи, иначе Вы можете нанести ей непоправимые повреждения.



Данный символ на батарее означает, что этот продукт запрещено утилизировать как бытовые отходы.

ПРИМЕЧАНИЕ

Неправильно утилизированная батарея наносит большой вред окружающей среде и здоровью человека. Всегда соблюдайте законодательные и нормативные требования по утилизации аккумуляторных батарей.



ПРЕДУПРЕЖДЕНИЕ

Аккумуляторная батарея при работе выделяет взрывоопасный водород.

Искра или пламя могут вызвать взрыв батареи, сила которого достаточна для причинения серьезных травм или летального исхода.

При работах с батареей следует носить защитную одежду и защиту для лица либо доверить эти работы квалифицированному механику.

Очистка клемм аккумуляторной батареи

1. Снимите аккумуляторную батарею. ➤ стр.53
2. Если контактные выводы начали окисляться и на них присутствует вещество белого цвета, промойте их теплой водой и вытрите насухо.

Основы правильного обслуживания

3. Если выводы сильно окислены, очистите их при помощи металлической щетки или наждачной бумаги с мелкой абразивной крошкой. При выполнении работ надевайте защитные очки.

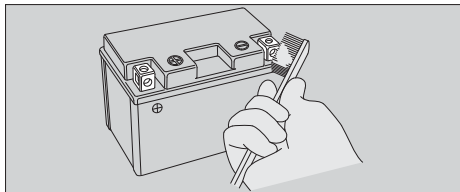

4. После очистки установите батарею на место.

Аккумуляторная батарея имеет ограниченный срок службы. Проконсультируйтесь с авторизованным дилером по поводу периодичности замены батареи. Для замены используйте необслуживаемую аккумуляторную батарею такого же типа.

ПРИМЕЧАНИЕ

Установка неоригинальных электрических компонентов может привести к перегрузке электрооборудования мотоцикла, разряду аккумуляторной батареи и поломке электрической системы.

Плавкие предохранители

Предохранители защищают электрические цепи мотоцикла. Если какой-либо электрический компонент перестал работать, прежде всего проверьте сохранность предохранителей и замените сгоревшие предохранители. ➤стр.92

Проверка и замена предохранителей

Обязательно выключите зажигание. Найдите перегоревший предохранитель, замените его предохранителем такого же номинала. См. раздел «Технические характеристики». ➤стр.108

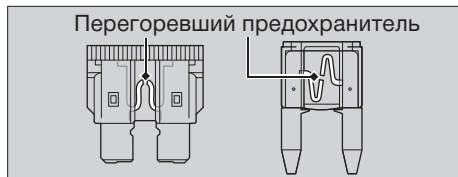

ПРИМЕЧАНИЕ

Использование запасного предохранителя с большим значением номинального тока существенно повышает риск повреждения электрооборудования.

Если предохранитель перегорел снова, то это означает, что электрооборудование мотоцикла неисправно. Обратитесь к авторизованному дилеру для проверки мотоцикла.

Моторное масло

Расход моторного масла и срок его службы зависят от условий продолжительности эксплуатации. Регулярно проверяйте уровень масла в двигателе и при необходимости доливайте его. Если масло загрязнено или истек срок его службы, масло необходимо в ближайшее время заменить.

Как выбрать моторное масло

Рекомендуемое моторное масло см. в разделе «Технические характеристики». ➤стр.107

Если Вы используете неоригинальное моторное масло, убедитесь, что оно полностью соответствует всем требуемым стандартам:

- Стандарт JASO T 903*1: MA;
- Стандарт SAE*2: 10W-30;
- Классификация API*3: SG или выше.

- *1: Стандарт JASO T 903 определяет выбор моторных масел для 4-тактных мотоциклетных двигателей. По этому стандарту предусмотрено два класса: MA и MB. Например, на этикетке ниже показана маркировка масла класса MA.



- *2: Стандарт SAE делит моторные масла на классы в зависимости от их вязкости.
- *3: Используйте моторное масло не ниже SG, кроме маркированных как «Energy Conserving» (энергосберегающие) или «Resource Conserving» (ресурсосберегающие) на этикетке API.

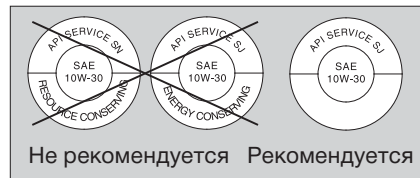

Основы правильного обслуживания

Тормозная жидкость

Запрещается доливать или менять тормозную жидкость, за исключением экстренных ситуаций. Используйте только свежую жидкость из герметической емкости. Если Вы долили жидкость, немедленно обратитесь к дилеру Honda для диагностики тормозной системы.

ПРИМЕЧАНИЕ

Попадание тормозной жидкости на окрашенные или пластиковые поверхности может их повредить. Немедленно вытрите пролитую жидкость и тщательно промойте места, на которые она попала.

Рекомендуемая тормозная жидкость:
Honda DOT 4 или ее аналог

Приводная цепь

Регулярно проверяйте и смазывайте приводную цепь. Если Вы ездите по плохим дорогам, на высокой скорости или с частыми резкими ускорениями, проверять состояние цепи следует чаще.

Если во время движения цепь скрипит или заедает, если на некоторых ее звеньях повреждены ролики, выпадают оси или отсутствуют резиновые кольца, обязательно обратитесь к дилеру Honda для ремонта или замены приводной цепи.

Проверьте также обе звездочки. Если звездочки повреждены или изношены, обратитесь к официальному дилеру Honda для их замены.



ПРИМЕЧАНИЕ

Изношенные звездочки способствуют быстрому износу новой приводной цепи.

Очистка и смазка

После проверки натяжения цепи очистите ее и звездочки от грязи, поворачивая заднее колесо. Для очистки используйте сухую ткань и очиститель цепей или нейтральное моющее средство. Если цепь очень грязная, воспользуйтесь мягкой щеткой. После очистки вытрите цепь насухо и смажьте ее рекомендуемой смазкой.

Рекомендуемая смазка:

Специальная смазка для цепей с резиновыми герметизационными кольцами или трансмиссионное масло SAE 80 или 90.

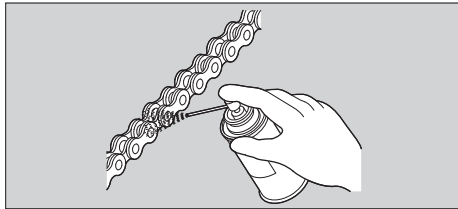

Не используйте для очистки цепи пароочистители, мойки высокого давления, проволочные

щетки, растворители (в том числе бензин), абразивные чистящие средства. Чтобы не повредить цепь, не применяйте смазки, не предназначенные для цепей с резиновыми кольцами. Не допускайте попадания смазки на тормоза и шины. Не наносите на цепь много смазки, иначе она запачкает Вашу одежду и мотоцикл.

Рекомендуемая охлаждающая жидкость

Pro Honda HP — это подготовленная смесь антифриза и дистиллированной воды.

Процентное содержание:

- 50% антифриза и
- 50% дистиллированной воды

Содержание антифриза в смеси меньше 40% не обеспечивает надлежащей защиты от коррозии. Содержание свыше 60% лучше защищает двигатель в условиях холодного климата.

ПРИМЕЧАНИЕ

Применение водопроводной воды или охлаждающей жидкости, несовместимой с алюминиевыми сплавами, может стать причиной коррозии деталей двигателя.

продолжение на следующей странице

Основы правильного обслуживания

Вентиляционная трубка картера

Интервалы обслуживания следует сократить при частой эксплуатации мотоцикла под дождем, с полностью открытой дроссельной заслонкой, после мытья или переворачивания мотоцикла. Проводите очистку, если в контрольном окошке видны отложения.

Если трубка забьется, на воздушном фильтре может скапливаться моторное масло, что снижает производительность двигателя. ➔ стр.78

Шины: проверка и замена

Проверка давления воздуха в шинах

Рекомендуем каждый день проводить осмотр шин. Как минимум раз в месяц или если шина выглядит спущенной, проверяйте давление воздуха, используя манометр. Измеряйте давление воздуха в шинах, когда они холодные.

Проверка состояния шин

Убедитесь, что на шинах нет порезов, трещин и других повреждений, обнажающих каркас шины. Удостоверьтесь, что в боковинах и протекторе нет гвоздей или других посторонних предметов. Также внимательно осмотрите шины на предмет наличия выпуклостей или вздутий на боковинах.

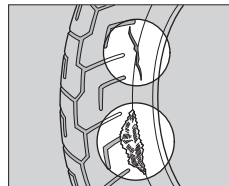

Проверка характера износа шин

На поверхностях шин, контактирующих с дорогой, не должно быть следов ненормального износа.

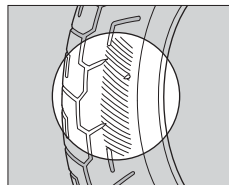

Индикаторы износа протектора

Проверьте индикаторы предельного износа протектора шины. Они показывают, что толщина рисунка протектора уменьшилась до минимально допустимого значения. В таком случае срочно замените шину новой.

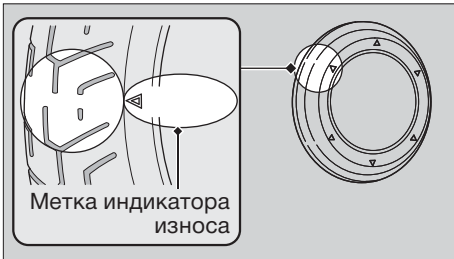

ПРЕДУПРЕЖДЕНИЕ

Эксплуатация мотоцикла с чрезмерно изношенными шинами или с неправильным давлением воздуха в шинах может стать причиной ДТП, в котором Вы можете получить серьезные травмы или погибнуть.

Следуйте всем инструкциям данного Руководства, относящимся к уходу за шинами и поддержанию в них штатного давления.

Федеративная Республика Германия:

Законодательством ФРГ запрещена эксплуатация транспортных средств с шинами, толщина протектора которых меньше, чем 1,6 мм.

Основы правильного обслуживания

Обратитесь к дилеру для замены шин.

Рекомендуемый тип шин, рекомендованное давление в шинах и минимально допустимую глубину протектора см. в разделе «Технические характеристики». ➔ стр.107

При замене шин соблюдайте следующие требования:

- Используйте рекомендуемые модели шин или их аналоги с таким же размером, конструкцией, индексом скорости и допустимой нагрузкой.
- Для балансировки колес используйте специальные оригинальные балансировочные грузики Honda или аналогичные им.
- Запрещается установка бескамерных шин со вставленными в них камерами. Постепенный разогрев камеры во время езды может вызвать ее внезапный разрыв.

- Используйте на данном мотоцикле только бескамерные шины. Обода колес сконструированы для установки бескамерных шин, и при интенсивном разгоне или торможении шина камерного типа может провернуться на ободе, что вызовет резкую потерю давления в шине.

ПРЕДУПРЕЖДЕНИЕ

Установка на мотоцикл неподходящих шин может вызвать ухудшение управляемости и стать причиной ДТП, в котором Вы можете получить серьезные травмы или погибнуть.

Всегда используйте шины размера и типа, рекомендованных в данном Руководстве по эксплуатации.

Воздушный фильтр

Ваша модель мотоцикла оснащена бумажным фильтрующим элементом. Продувка такого фильтрующего элемента сжатым воздухом или любой другой способ очистки могут привести к повреждению фильтрующего элемента и проникновению грязи в двигатель. Не пытайтесь чистить засорившийся фильтрующий элемент. Эту процедуру следует поручить авторизованному дилеру.

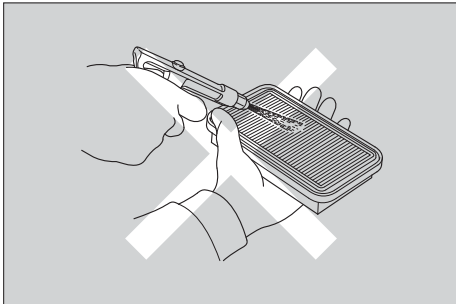

Комплект инструментов

Комплект инструментов находится под задним седлом. ➔стр.49

С помощью инструмента из комплекта можно выполнить некоторые операции ремонта в дороге, несложную регулировку и замену деталей.

- Рожковый ключ;
- Гаечный ключ 8 × 10 мм;
- Гаечный ключ 12 × 14 мм;
- Отвертка с плоским жалом/
крестообразная отвертка;
- Рукоятка отвертки;
- Удлинитель;
- Шестигранный ключ 5 мм;
- Торцевой ключ 19 мм;
- Торцевой ключ 24 мм;
- Тросик крепления шлема;
- Пинцет для извлечения предохранителей.

Снятие/установка элементов корпуса

Заднее седло

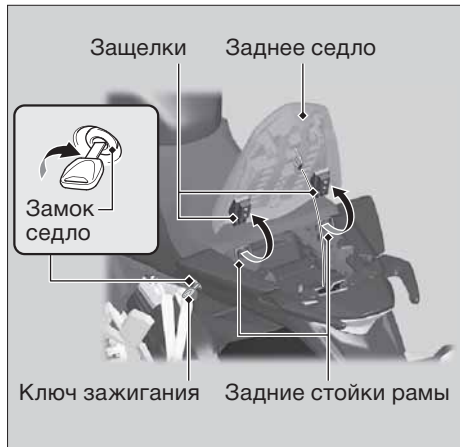

Чтобы снять седло

1. Вставьте ключ зажигания в замок седла.
2. Поверните ключ по часовой стрелке и удерживайте его, чтобы отпереть седло. Потяните заднее седло назад и вверх.

Чтобы установить седло

1. Вставьте защелки в отверстия на задних стойках рамы.
2. Чтобы зафиксировать седло, прижмите его вниз. Установив седло, обязательно проверьте надежность его фиксации.

Механизм замка срабатывает автоматически. Прежде чем устанавливать седло, убедитесь, что Вы не оставили ключ зажигания в подседельном отсеке.

Переднее седло

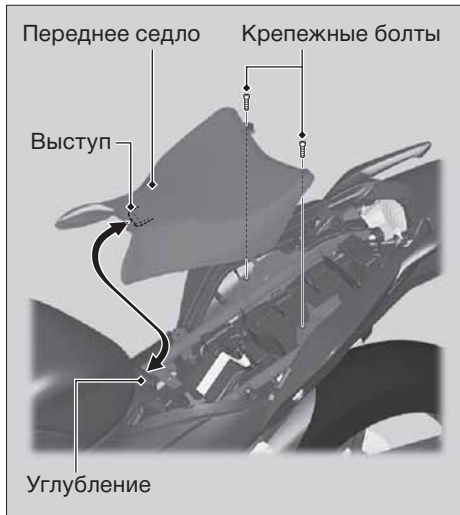

Чтобы снять седло

1. Снимите заднее седло. ► стр.49
2. Открутите два болта, а потом потяните седло назад и вверх.

Чтобы установить седло

1. Вставьте выступ в углубление.
2. Установите и надежно затяните крепежные болты.
3. Установив седло, обязательно проверьте надежность его фиксации.

Правый нижний обтекатель

Для замены масляного фильтра двигателя нужно снять правый нижний обтекатель.

Снятие правого нижнего обтекателя

1. Извлеките фиксаторы.
2. Выкрутите болты «А», «Б» и «В».

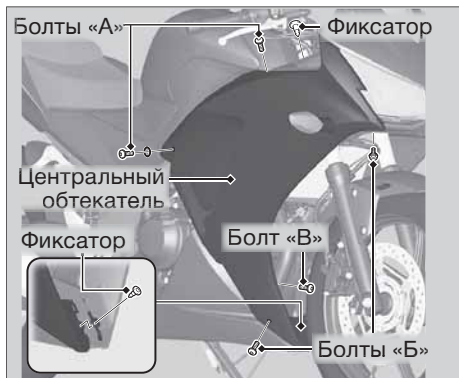

3. Вытащите штырьки из отверстий.
4. Снимите центральный обтекатель, отогните проволочный держатель, вытащите фиксатор проводки (► стр.54) и отсоедините разъемы указателей поворота.
 - Не нажимайте сильно на центральный обтекатель — это может его повредить.
 - Будьте внимательны, снимая обтекатель.



продолжение на следующей странице 51

Комплект инструментов ► Правый нижний обтекатель

5. Выкрутите болты «Г» и винт и снимите правый нижний обтекатель.

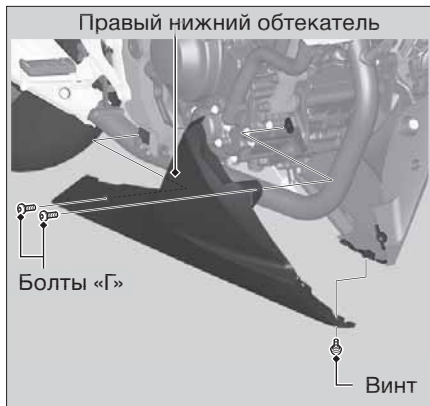
**Установка правого нижнего обтекателя**

Проведите указанные операции в обратном порядке.

Проверьте работу передних указателей поворота после установки центрального обтекателя.

Аккумуляторная батарея



Чтобы снять батарею

Обязательно выключите зажигание.

1. Снимите переднее седло. ➤ стр.50

2. Выкрутите болт и снимите держатель.
3. Отсоедините клемму от отрицательного (-) вывода аккумуляторной батареи.
4. Отсоедините клемму от положительного (+) вывода аккумуляторной батареи.
5. Осторожно выньте аккумуляторную батарею, следя за тем, чтобы не потерять гайки крепления ее выводов.

Чтобы установить батарею

Установка осуществляется в обратной последовательности. Положительный (+) вывод всегда подключайте первым, а отсоединяйте в последнюю очередь. Убедитесь, что болты и гайки надежно затянуты.

После отсоединения батареи нужно снова настроить часы.

Рекомендации по правильному обращению с батареей см. в разделе «Основы правильного обслуживания». ➤ стр.39

Разряжена батарея. ➤ стр.88

Комплект инструментов ► Фиксатор

Фиксатор

Чтобы достать аккумуляторную батарею, необходимо вытянуть фиксатор.

Чтобы вытянуть фиксатор

1. Нажмите центральный штифт для освобождения защелки.
2. Извлеките фиксатор из отверстия.

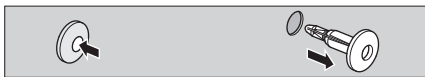

Чтобы установить фиксатор

1. Нажмите на нижнюю часть фиксатора, как показано на схеме.



2. Вставьте фиксатор в отверстие.
3. Нажмите на головку фиксатора посередине, чтобы зафиксировать его.

Фиксатор проводки

Чтобы снять правый нижний обтекатель, нужно вытянуть фиксатор проводки.

Чтобы вытянуть фиксатор

Потяните за фиксатор, одновременно нажав на его крепления с обеих сторон.

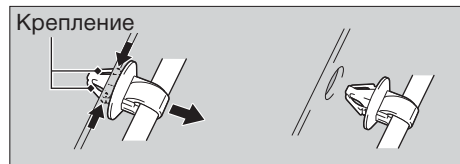

Чтобы установить фиксатор

Вставьте фиксатор в отверстие и прижмите до его надежной фиксации.

Моторное масло

Проверка уровня масла

1. Если двигатель холодный, запустите его и прогрейте в течение 3–5 минут.
2. Выключите зажигание, остановите двигатель и подождите 2–3 минуты.
3. Установите мотоцикл вертикально на ровной горизонтальной площадке.
4. Проверьте уровень масла через контрольное окно: он должен находиться между отметками максимального и минимального уровня.



Моторное масло ► Долив моторного масла

Долив моторного масла

Если уровень масла находится на отметке минимального уровня или ниже ее, необходимо долить рекомендуемое моторное масло в картер двигателя. ►стр.41

1. Открутите крышку картера и залейте в горловину рекомендуемое моторное масло до метки максимального уровня.
 - Чтобы проверить уровень масла, установите мотоцикл вертикально на ровной горизонтальной площадке.
 - Не заполняйте картер выше верхней отметки.
 - Не допускайте попадания мусора в маслозаливную горловину.
 - Немедленно вытирайте пролитое масло.
2. Плотно закрутите крышку картера.

ПРИМЕЧАНИЕ

Работа двигателя при недостаточном или избыточном уровне моторного масла может привести к поломке двигателя. Запрещается смешивать моторные масла разных марок и сортов. Это может ухудшить смазку и эффективность работы сцепления.

Рекомендации по выбору моторного масла см. в разделе «Основы правильного обслуживания». ►стр.41

Замена моторного масла и масляного фильтра

Замена масла и масляного фильтра требует применения специальных инструментов. Для замены рекомендуем обращаться к официальному дилеру Honda.

Используйте только новые оригинальные масляные фильтры Honda, предназначенные для мотоцикла Вашей модели.

ПРИМЕЧАНИЕ

Использование неподходящего масляного фильтра может привести к серьезной поломке двигателя.

1. Снимите правый нижний обтекатель.
2. Если двигатель холодный, запустите его и прогрейте в течение 3–5 минут.
3. Выключите зажигание, остановите двигатель и подождите 2–3 минуты.
4. Установите мотоцикл на боковой упор на ровной горизонтальной площадке.
5. Расположите под сливным отверстием подходящую емкость для сбора масла.

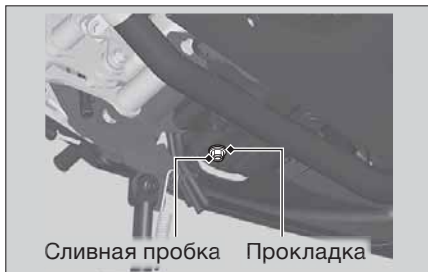

6. Для слива масла открутите крышку картера и сливную пробку с прокладкой.
7. Открутите четыре болта и снимите крышку масляного фильтра. Потом вытащите масляный фильтр, пружину, снимите сальник и слейте остатки масла.
► Сдайте отработанное масло и масляный фильтр в пункт утилизации.

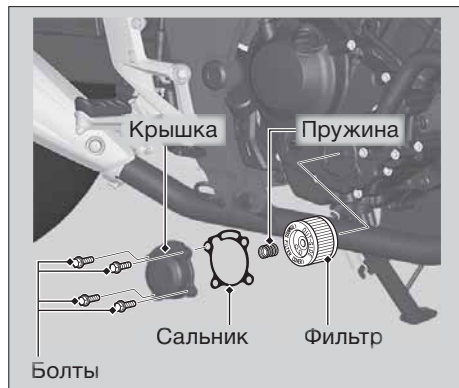

продолжение на следующей странице 57

Моторное масло ► Замена моторного масла и масляного фильтра

8. Установите новый масляный фильтр маркировкой «OUT-SIDE» наружу.
9. Установите пружину в крышку масляного фильтра, потом установите сальник с крышкой и закрепите их болтами.

Момент затяжки: 12 Н·м (1,2 кгс·м)

10. Установите на сливную пробку новую прокладку и плотно закрутите ее.

Момент затяжки: 24 Н·м (2,4 кгс·м)

11. Залейте в картер масло с рекомендованными характеристиками (►стр.41) и установите на место крышку картера.

Емкость картера

- с заменой масляного фильтра:
1,5 л
- без замены масляного фильтра:
1,4 л

12. Проверьте уровень масла. ►стр.55
13. Убедитесь в отсутствии протечек.
14. Установите на место правый нижний и центральный обтекатели.

ПРИМЕЧАНИЕ

Неправильная установка масляного фильтра может привести к серьезной поломке двигателя.

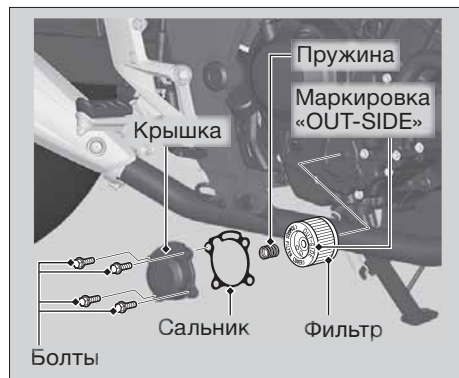

Охлаждающая жидкость

Проверка уровня жидкости

1. Установите мотоцикл на ровной горизонтальной площадке.
2. Зафиксируйте его в вертикальном положении.
3. Проверьте уровень охлаждающей жидкости: он должен находиться между метками максимального «UPPER» и минимального «LOWER» уровней на стенке расширительного бачка системы охлаждения.

Если охлаждающей жидкости очень мало или расширительный бачок пуст, значит, в системе присутствует серьезная протечка. Обратитесь к дилеру Honda для диагностики системы.

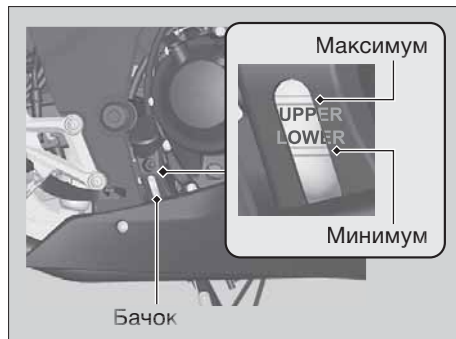

Долив жидкости

Если уровень жидкости находится ниже нижней метки, долейте рекомендуемую охлаждающую жидкость (➤стр.43) до метки максимального уровня.

Доливайте охлаждающую жидкость только через заливную горловину в бачке. Не открывайте крышку радиатора.

продолжение на следующей странице 59

Охлаждающая жидкость ► Замена жидкости

1. Выкрутите винт.
2. Снимите защитный кожух, вытянув выступ из отверстия.
3. Откройте крышку расширительного бачка и долейте охлаждающую жидкость, одновременно следя за ее уровнем.
 - Не заливайте жидкость выше отметки максимального уровня.
 - Не допускайте попадания посторонних предметов в расширительный бачок.
4. Установите на место крышку бачка.
5. Установите на место защитный кожух.

⚠ ПРЕДУПРЕЖДЕНИЕ

Если снять крышку радиатора, пока двигатель еще горячий, охлаждающая жидкость может выплеснуться и причинить серьезные ожоги. Дайте двигателю и радиатору остыть, прежде чем снимать крышку радиатора.

**Замена жидкости**

Замену охлаждающей жидкости должен выполнять квалифицированный механик на сервисной станции дилера Honda.

Тормоза

Проверка уровня жидкости

1. Установите мотоцикл вертикально на ровной горизонтальной площадке.
2. Убедитесь, что крышка бачка расположена горизонтально, а уровень тормозной жидкости находится

Передний тормоз выше отметки «LWR».

Задний тормоз между отметками «LOWER» и «UPPER» на стенке бачка.

Если уровень тормозной жидкости в любом из бачков ниже отметки минимального уровня, а рычаг переднего и педаль заднего тормоза имеют чрезмерный свободный ход, проверьте износ тормозных колодок. Если колодки не изношены, то, скорее всего, в тормозной системе имеется утечка. Обратитесь к официальному дилеру Honda для диагностики и ремонта.

Передний тормоз

Бачок переднего тормоза

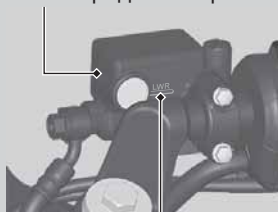

Отметка «LWR»

Задний тормоз

Бачок заднего тормоза

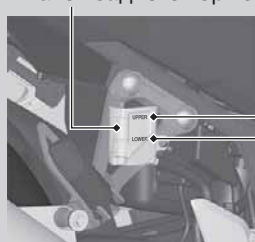

Отметка
«UPPER»

Отметка
«LOWER»

Тормоза ► Проверка тормозных колодок

Проверка тормозных колодок

Проверьте состояние канавок-индикаторов износа тормозных колодок. Данные индикаторы выглядят как канавки на боковой поверхности колодки. Замените тормозные колодки, если они стерлись до канавок.

- Передний тормоз** Осмотрите колодки с нижней стороны тормозного суппорта.
- Задний тормоз** Осмотрите колодки с задней правой стороны мотоцикла.

При необходимости замены тормозных колодок обратитесь к официальному дилеру Honda. Обязательно меняйте правую и левую колодки одновременно.

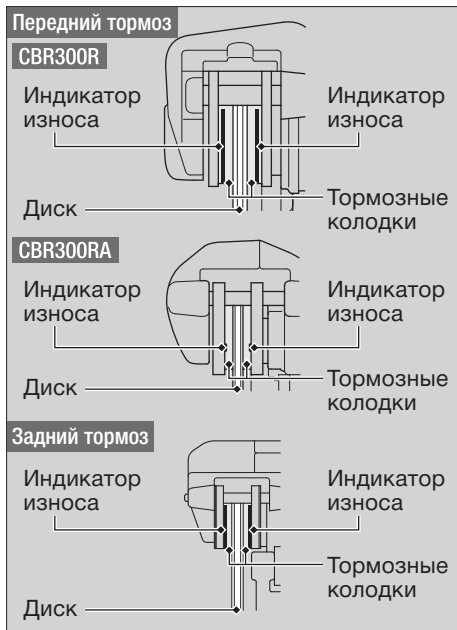

Боковой упор



1. Убедитесь, что боковой упор двигается плавно. Если упор перемещается с трудом или скрипом, очистите поверхности вокруг шарнира и нанесите чистую смазку на болт шарнира.
2. Убедитесь в отсутствии повреждений и потери упругости пружины бокового упора.
3. Сядьте в седло мотоцикла, включите нейтральную передачу в коробке передач и поднимите боковой упор.
4. Запустите двигатель, нажмите рычаг сцепления и включите любую передачу.
5. Опустите до конца боковой упор. Двигатель должен остановиться. Если двигатель продолжает работать, обратитесь к дилеру Honda для диагностики и ремонта.

Приводная цепь

Проверка натяжения

Прогиб цепи проверяется в нескольких участках цепи. Если прогиб увеличен только в некоторых секторах цепи, это означает, что несколько звеньев сместились или заедают.

В таком случае сертифицированный дилер Honda должен проверить состояние приводной цепи.

1. Остановите двигатель. Переключите трансмиссию на нейтральную передачу.
2. Установите мотоцикл на боковой упор на ровной горизонтальной площадке.
3. Проверьте прогиб нижней петли цепи посередине между звездочками.

Прогиб приводной цепи 20–30 мм

► Не пользуйтесь мотоциклом, если прогиб цепи превышает 50 мм.

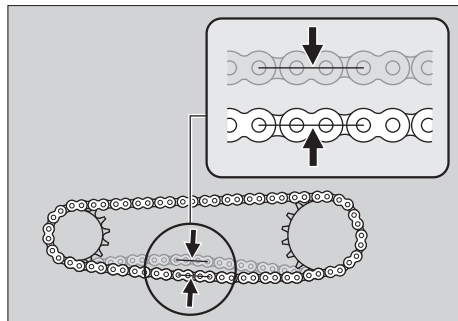

4. Прокатите мотоцикл вперед и убедитесь, что цепь движется плавно.
5. Проверьте звездочки. ►стр.42
6. Выполните очистку и смазку приводной цепи. ►стр.43

Регулировка натяжения

Для регулировки прогиба приводной цепи требуются специальные инструменты. За исключением экстренных ситуаций, эту процедуру должен проводить сертифицированный дилер Honda.

CBR300RA

Регулируя натяжение, будьте осторожны, чтобы не повредить датчик скорости вращения колеса и импульсное кольцо.

1. Установите мотоцикл на боковой упор на ровной горизонтальной площадке.
2. Остановите двигатель. Переключите трансмиссию на нейтраль.
3. Ослабьте гайку задней оси.
4. Ослабьте контргайки на обоих регуляторах натяжения.

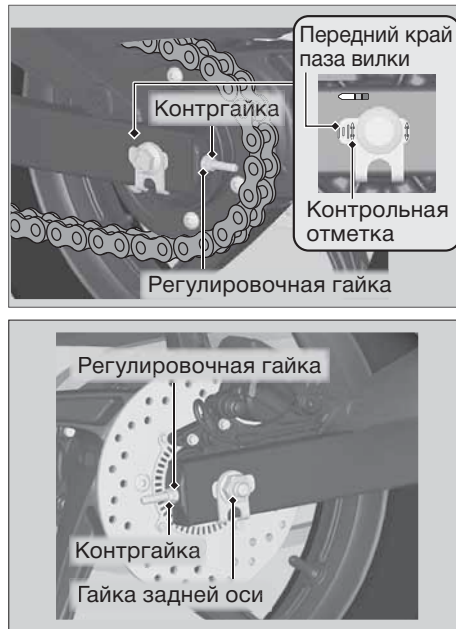

продолжение на следующей странице 65

Приводная цепь ► Регулировка натяжения

5. Поворачивайте регулировочные гайки с обеих сторон на одинаковое число оборотов до получения правильного прогиба цепи. Для натяжения цепи вращайте гайки по часовой стрелке. Чтобы уменьшить натяжение, вращайте их против часовой стрелки. Регулируйте прогиб в средней точке между ведущей и ведомой звездочками. Проверьте прогиб приводной цепи. ➡ стр.64
6. Совместите метки обоих регуляторов натяжения с передними краями пазов вилки. Края обоих пазов должны быть расположены на одинаковых метках. Если ось перекошена, поверните левую или правую регулировочные гайки до совпадения меток и еще раз проверьте прогиб цепи.

7. Затяните гайку задней оси.

Момент затяжки: 88 Н·м (9,0 кгс·м)

8. Слегка затяните регулировочные гайки, а затем, удерживая их гаечным ключом, затяните контргайки.

Момент затяжки: 21 Н·м (2,1 кгс·м)

9. Еще раз проверьте прогиб цепи.

Если при сборке не использовался динамометрический ключ, в кратчайшее время обратитесь к официальному дилеру Honda для проверки правильности сборки и затяжки резьбовых соединений до указанного момента. Неправильная затяжка может существенно ухудшить эффективность торможения.

Проверка износа приводной цепи

Проверяйте табличку износа цепи при ее регулировке. Если «красная» зона находится напротив контрольной метки на пластине регулятора после того, как цепь была отрегулирована до правильного прогиба, цепь подлежит замене.

Рекомендуемая приводная цепь:

DID 520VF или RK 520KLO

Для замены приводной цепи обратитесь к официальному дилеру Honda.



Направляющая приводной цепи

Проверьте состояние направляющей приводной цепи. Направляющая подлежит замене, если она стерлась до линии предельного износа. Для замены направляющей обратитесь к официальному дилеру Honda.

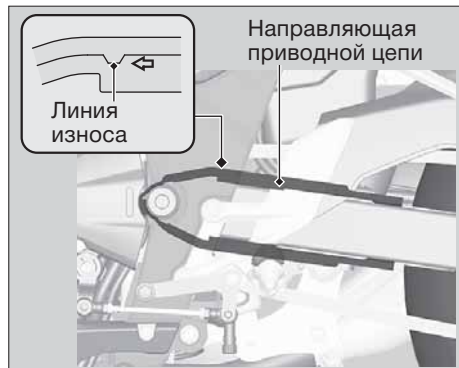

Сцепление

Рычаг сцепления

Проверка свободного хода

Проверьте величину свободного хода на конце рычага сцепления.

Свободный ход: 10–20 мм

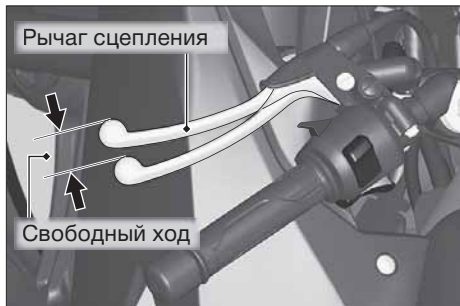

Во избежание залипания или повреждения механизма сцепления проверьте, нет ли перегибов или признаков износа передаточного троса сцепления. При необходимости обратитесь к официальному дилеру Honda для замены троса. Для защиты передаточного троса от коррозии и преждевременного износа нанесите на него соответствующую смазку.

Регулировка свободного хода

Верхний регулятор натяжения

Сначала отрегулируйте положение верхнего конца передаточного троса привода сцепления.

1. Сдвиньте противопылевой кожух.
2. Ослабьте контргайку.
3. Поворачивайте регулятор, пока свободный ход рычага сцепления не достигнет 10–20 мм.
4. Затяните верхнюю контргайку и еще раз проверьте величину свободного хода рычага сцепления.
5. Установите на место противопылевой кожух.



Нижняя регулировочная гайка

Если верхний регулятор вывернут почти до предела или если достигнуть правильного свободного хода не удастся, отрегулируйте положение нижнего троса сцепления с помощью нижней регулировочной гайки.

Сцепление ► Регулировка свободного хода

1. Полностью затяните верхний регулятор троса сцепления (что обеспечит максимальную величину свободного хода рычага сцепления).
2. Ослабьте нижнюю контргайку.
3. Поворачивайте нижнюю регулировочную гайку, пока свободный ход рычага сцепления не достигнет 10–20 мм.
4. Затяните нижнюю контргайку и перепроверьте величину свободного хода рычага сцепления.
5. Запустите двигатель, нажмите рычаг сцепления и включите передачу. Убедитесь, что двигатель не глохнет, а движение мотоцикла не замедляется. Постепенно отпускайте рычаг сцепления и набирайте скорость. Мотоцикл должен двигаться плавно и постепенно ускоряться.



Если правильно отрегулировать величину свободного хода не удастся, или сцепление все еще работает некорректно, обратитесь к официальному дилеру Honda.

Рукоятка акселератора

Проверка дроссельной заслонки

При выключенном двигателе проверьте плавность работы рукоятки акселератора при ее вращении от упора до упора во всех положениях руля. Проверьте свободный ход рукоятки акселератора и состояние передаточного троса. Если рукоятка акселератора вращается с заеданиями, или если поврежден передаточный трос, обратитесь к официальному дилеру Honda для ремонта мотоцикла.

Свободный ход на фланце рукоятки: 2–6 мм

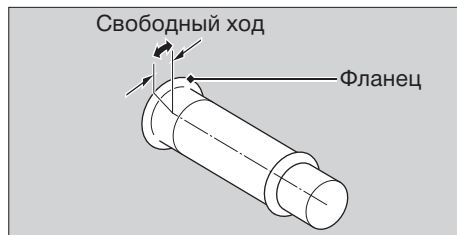

Вентиляционная трубка картера

Очистка вентиляционной трубки картера

1. Выньте заглушку из вентиляционной трубки картера.
2. Слейте отстой в соответствующую емкость.
3. Установите на место пробку вентиляционной трубки картера.



Задняя подвеска

Преднатяг пружины

Вы можете отрегулировать преднатяг пружины передней подвески согласно весовым и дорожным условиям. Поверните регулятор с помощью рожкового ключа с удлинителем. В положении 1 устанавливается минимальная нагрузка пружины (мягкая подвеска), а положения 3–5 дают возможность увеличить нагрузку (жесткая подвеска). Положение 2 является стандартным.

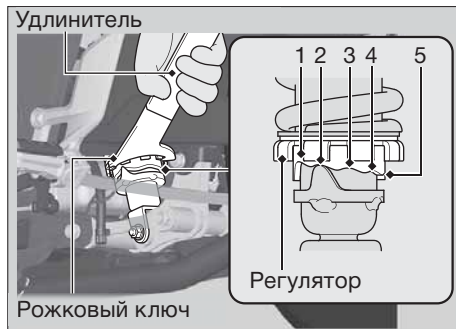

Попытка переключить регулятор из положения 1 сразу в положение 5 или наоборот может повредить задний амортизатор.

ПРИМЕЧАНИЕ

Не пытайтесь самостоятельно разбирать, обслуживать или утилизировать амортизатор. Это необходимо поручить специалисту официального дилера Honda.

Другие настройки ► Регулировка фар

Регулировка фар

Вы можете отрегулировать вертикальное смещение светового пучка фар для лучшей видимости. Поворачивайте шестерни при помощи крестообразной отвертки из комплекта инструментов. ► стр.48. Соблюдайте требования местного законодательства и правил дорожного движения.

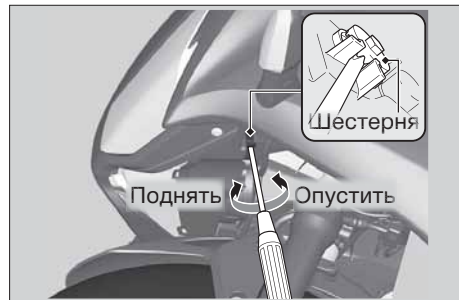
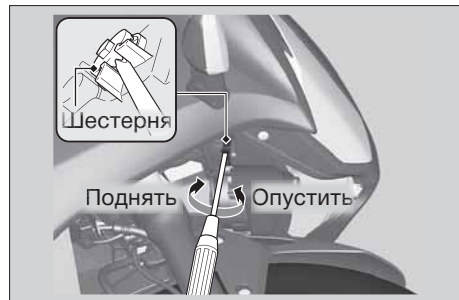

Регулировка выключателя стоп-сигнала

Проверьте работу выключателя стоп-сигнала. Поворачивайте регулировочную гайку в направлении (А), если стоп-сигнал включается слишком поздно, или в направлении (Б), если включение стоп-сигнала происходит слишком рано.



ПОИСК И УСТРАНЕНИЕ НЕИСПРАВНОСТЕЙ

Если двигатель не заводится.....	77	Прокол шины.....	81
Перегрев двигателя (мигает сегмент «Н» указателя температуры двигателя).....	78	Неисправности электрооборудования.....	88
Горит или мигает сигнализатор... ..	79	Разряженная аккумуляторная батарея.....	88
...неисправности (MIL) системы програм- мированного впрыска топлива (PGM-FI).....	79	Перегорела лампа.....	88
...антиблокировочной системы (ABS).....	79	Перегорел предохранитель.....	92
Другие сигнализаторы	80		
Неисправность указателя уровня топлива.....	80		
Поврежден указатель температуры двигателя.....	80		

Если двигатель не заводится

■ Электростартер работает, но двигатель не запускается

Проверьте следующее:

- Проверьте правильность процедуры пуска двигателя, описанной в данном Руководстве. ➤стр.28
- Убедитесь, что в баке достаточно топлива.
- Проверьте, не горит ли сигнализатор неисправности (MIL) системы электронного впрыска (PGM-FI)?
 - ▶ Если горит, немедленно обратитесь на сервисную станцию дилера Honda.

■ Электростартер не работает

Проверьте следующее:

- Находится ли аварийный выключатель двигателя в положении RUN ? ➤стр.26
- Не перегорел ли предохранитель? ➤стр.92
- Не ослабло ли крепление клемм на аккумуляторной батарее, и нет ли на клеммах и выводах окисления или следов коррозии? ➤стр.53
- Проверьте состояние аккумуляторной батареи. ➤стр.88

Если проблему не удастся устранить, обратитесь на сервисную станцию официального дилера Honda для проверки мотоцикла.

Перегрев двигателя (мигает сегмент «Н» указателя температуры двигателя)

О перегреве свидетельствует следующее:

- мигает сегмент «Н» указателя температуры двигателя;
- уменьшается интенсивность ускорения.

Если такое произошло, остановитесь в безопасном месте и проделайте описанные ниже действия. Продолжительная работа двигателя на повышенных холостых оборотах может привести к перегреву и миганию указателя.

ПРИМЕЧАНИЕ

Дальнейшее движение с включенным предупреждением о перегреве может повредить двигатель мотоцикла.

1. Остановите двигатель ключом зажигания, а затем снова поверните его в положение ON (ВКЛ).
2. Убедитесь, что вентилятор радиатора работает, после чего поверните ключ в положение OFF.

Если вентилятор не работает:

Система охлаждения вышла из строя. Не запускайте двигатель. Доставьте мотоцикл к официальному дилеру Honda.

Если вентилятор работает

Дайте двигателю остыть, повернув ключ зажигания в положение OFF.

3. После того как двигатель остынет, осмотрите шланг радиатора и проверьте, нет ли утечек в системе охлаждения. ➤ стр.59

В случае обнаружения протечки

Не запускайте двигатель. Доставьте мотоцикл к официальному дилеру Honda.

4. Проверьте уровень охлаждающей жидкости в расширительном бачке и при необходимости долейте жидкость. ➤ стр.59
5. Если пункты 1–4 выполнены, Вы можете продолжить движение, но при этом Вы должны внимательно следить за указателем температуры двигателя.

Горит или мигает световой сигнализатор...

...неисправности (MIL) системы впрыска (PGM-FI)

Если сигнализатор загорелся на ходу, это означает, что в системе впрыска появилась серьезная неисправность. Снизьте скорость и доставьте мотоцикл в сервисный центр дилера для проверки.

...антиблокировочной системы

Если сигнализатор антиблокировочной системы ведет себя, как описано ниже, это указывает на серьезную неисправность тормозной системы.

Снизьте скорость и доставьте мотоцикл в сервисный центр дилера для проверки.

- Сигнализатор загорается или начинает мигать во время движения.

- Сигнализатор **не** загорается при установке ключа в замке зажигания в положение ON (ВКЛ).
- Сигнализатор не гаснет при достижении скорости выше 10 км/ч.

Если сигнализатор антиблокировочной системы продолжает гореть, тормоза Вашего мотоцикла сохраняют работоспособность, но без антиблокировочной функции.

Сигнализатор антиблокировочной системы может мигать в результате проворачивания заднего колеса при его отрыве от земли.

В таком случае поверните ключ зажигания в положение OFF (ВЫКЛ), а затем в положение ON (ВКЛ).

Сигнализатор антиблокировочной системы погаснет, когда скорость мотоцикла достигнет 30 км/ч.

Другие сигнализаторы

Неисправность указателя уровня топлива

При неисправности топливной системы на дисплее указателя уровня топлива отображаются сегменты, показанные на рисунке. В таком случае как можно быстрее обратитесь к официальному дилеру Honda для диагностики и ремонта топливной системы мотоцикла.

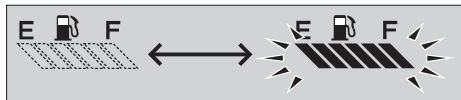

Поврежден указатель температуры двигателя

При неисправности системы охлаждения мотоцикла все сегменты указателя температуры двигателя начнут мигать, как показано на рисунке. В таком случае как можно быстрее обратитесь к официальному дилеру Honda для диагностики и ремонта системы охлаждения.

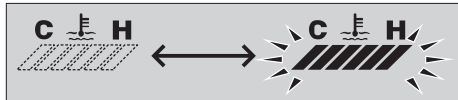

Прокол шины в дороге

Ремонт проколотой шины и снятие колеса требуют специальных инструментов и навыков. Рекомендуется поручить выполнение этих сервисных операций дилеру Honda.

Если был проведен аварийный ремонт шины, в дальнейшем обязательно доставьте мотоцикл к авторизованному дилеру Honda для проверки/замены шины.

Аварийный ремонт шины при помощи ремонтного комплекта

Если шина получила мелкий прокол, можно воспользоваться ремонтным комплектом для бескамерных шин. Для выполнения аварийного ремонта следуйте прилагаемым к ремонтному комплекту инструкциям.

Езда на отремонтированной в аварийном порядке шине небезопасна. Если шина подверглась аварийному ремонту, запрещается движение со скоростью более 50 км/ч. Незамедлительно доставьте мотоцикл в сервисный центр дилера для замены шины.



ПРЕДУПРЕЖДЕНИЕ

Постоянная езда на отремонтированной в аварийном порядке шине опасна. Если аварийная заплатка вылетит, Вы можете попасть в серьезную аварию, получить тяжелые увечья или погибнуть.

Если все же необходимо ехать на отремонтированной шине, едьте осторожно и не превышайте скорость 50 км/ч, пока отремонтированная шина не будет заменена новой.

Снятие колес

Если Вам необходимо снять колесо для ремонта прокола шины, следуйте следующим указаниям.

Прокол шины в дороге ► Снятие колес

CBR300RA

При снятии и установке колеса будьте осторожны, чтобы не повредить датчик частоты вращения колеса и импульсное кольцо.

Переднее колесо

Снятие колеса:

1. Установите мотоцикл на ровной горизонтальной площадке.
2. Выкрутите два крепежных болта и снимите тормозной суппорт.
 - Прежде чем снимать колесо, зафиксируйте тормозной суппорт так, чтобы он не висел на тормозном шланге. Не перекручивайте тормозной шланг.
 - Не допускайте попадания смазки, масла или грязи на тормозные диски или тормозные колодки.
 - Не нажимайте на рычаг тормоза при снятом тормозном суппорте.
3. Выкрутите гайку передней оси.



4. Ослабьте стяжной болт оси.
5. Надежно закрепите мотоцикл и поднимите переднее колесо с помощью специальной подставки или лебедки.
6. Вытяните переднюю ось, снимите переднее колесо и боковые втулки.



Прокол шины в дороге ► Снятие колес

Установка колеса:

1. Установите боковые втулки на колесо.
2. Поместите переднее колесо между перьями вилки и вставьте с левой стороны до упора ось колеса через правое перо вилки и ступицу колеса.

3. Затяните гайку оси.

Момент затяжки: 59 Н·м (6,0 кгс·м)

4. Установите тормозной суппорт и надежно затяните крепежные болты.

Момент затяжки: 30 Н·м (3,1 кгс·м)

- При установке тормозного суппорта используйте только новые болты.

ПРИМЕЧАНИЕ

Осторожно размещайте тормозной диск между колодками, чтобы не повредить их рабочие поверхности.

5. Опустите переднее колесо на землю.

6. Несколько раз нажмите на рычаг и педаль тормоза. Затем несколько раз надавите на руль, чтобы сжать переднюю вилку.
7. Затяните стяжной болт оси.

Момент затяжки: 22 Н·м (2,2 кгс·м)

8. Снова поднимите переднее колесо и проверьте, свободно ли вращается колесо при опущенном тормозе.

Если при сборке не использовался динамометрический ключ, в кратчайшее время обратитесь к официальному дилеру Honda для проверки правильности сборки и затяжки резьбовых соединений до указанного момента. Неправильная затяжка может существенно ухудшить эффективность торможения.

Заднее колесо

Снятие колеса:

1. Надежно закрепите мотоцикл и поднимите заднее колесо на подставке для технического обслуживания или лебедке.
2. Ослабьте гайку задней оси и обе контргайки, открутите регулировочные гайки натяжителя цепи, чтобы можно было передвинуть заднее колесо до упора вперед.



3. Выкрутите гайку задней оси.
4. Снимите приводную цепь с ведомой звездочки, сдвинув заднее колесо до упора вперед.

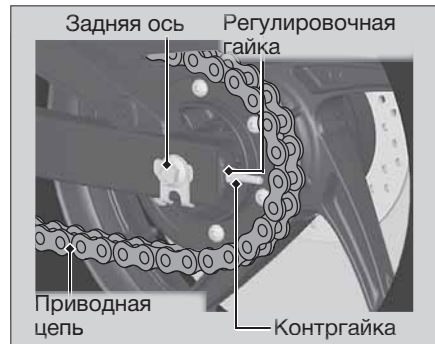

Прокол шины в дороге ► Снятие колес

5. Вытяните заднюю ось с боковыми втулками и снимите колесо с мотоцикла.
 - Прежде чем снимать колесо, зафиксируйте тормозной суппорт так, чтобы он не висел на тормозном шланге. Не перекручивайте тормозной шланг.
 - Не допускайте попадания смазки, масла или грязи на тормозные диски или тормозные колодки.
 - Не нажимайте педаль тормоза при снятом тормозном суппорте.

Установка колеса:

1. При установке заднего колеса выполните указанные выше операции в обратном порядке.
 - Будьте осторожны, чтобы при установке колеса не поцарапать его о тормозной суппорт.

ПРИМЕЧАНИЕ

Осторожно размещайте тормозной диск между колодками, чтобы не повредить их рабочие поверхности.

2. Обеспечьте попадание выступа маятника в паз кронштейна тормозного суппорта.

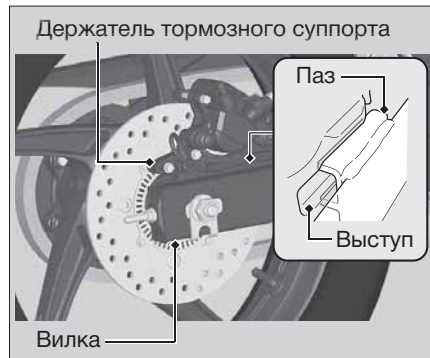

3. Отрегулируйте натяжение приводной цепи. ►стр.65
4. Затяните гайку задней оси.

Момент затяжки: 88 Н·м (9,0 кгс·м)

5. После установки колеса несколько раз нажмите на педаль тормоза и проверьте, свободно ли вращается колесо. Если колесо не вращается свободно, или тормозные колодки трутся по диску, перепроверьте колесо.

Если при сборке не использовался динамометрический ключ, в кратчайшее время обратитесь к официальному дилеру Honda для проверки правильности сборки и затяжки резьбовых соединений до указанного момента. Неправильная затяжка может существенно ухудшить эффективность торможения.

Разряжена аккумуляторная батарея

Зарядите батарею, используя специальное зарядное устройство для мотоциклетных аккумуляторных батарей.

Перед зарядкой снимите аккумуляторную батарею с мотоцикла.

Не используйте зарядные устройства, предназначенные для автомобильных аккумуляторных батарей. Зарядные устройства такого типа могут вызвать перегрев и необратимые повреждения мотоциклетной аккумуляторной батареи.

Если батарея не заряжается, обратитесь к официальному дилеру Honda.

ПРИМЕЧАНИЕ

Запрещено запускать двигатель от внешней автомобильной батареи, иначе Вы можете повредить электрические цепи Вашего мотоцикла.

Перегорела лампа

Чтобы заменить перегоревшую лампу в любом из приборов освещения, соблюдайте процедуры, указанные в соответствующем разделе, а также общих предостережениях, изложенных ниже.

- Установите ключ зажигания в положение OFF (ВЫКЛ) или LOCK (Блокировка).
- Прежде чем менять лампу, подождите, пока она остынет.
- Не используйте лампы, отличающиеся от рекомендованных.
- После замены проверьте функционирование лампы.

Мощность ламп для приборов освещения см. в разделе «Технические характеристики». ➔ стр.108

Фары

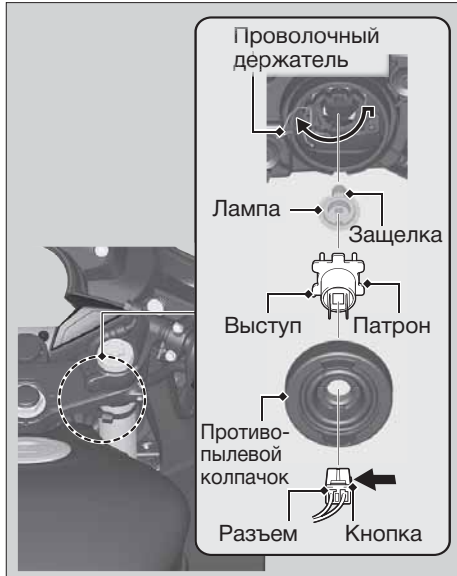

Процедура замены лам одинакова для обеих фар.

1. Вытяните разъем, нажав на кнопку.
2. Снимите противопылевой колпачок.
3. Отцепите проволочный держатель, прижав его, и вытяните патрон с лампой.
4. Осторожно вытяните лампу из патрона.
5. Установите новую лампу и соберите корпус фары, выполняя операции в обратном порядке.
 - Устанавливайте лампу в патрон так, чтобы защелка на лампе была направлена вверх, а выступы на патроне вниз.

Не прикасайтесь пальцами к колбе новой лампы. Царапины, следы жира и пота на поверхности колбы могут вызвать ее перегрев и разрушение. Если Вы касались колбы голыми руками, протрите ее ветошью, смоченной в растворе денатурированного спирта.

продолжение на следующей странице 89

Передние габаритные огни

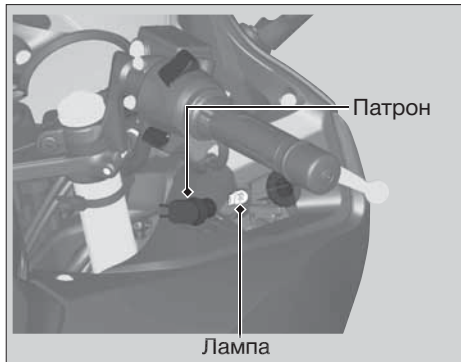

Процедура замены одинакова для обеих ламп передних габаритных огней.

1. Вытяните патрон с лампой.
2. Вытяните лампу, не откручивая ее.
3. Установите новую лампу и соберите фонарь, выполняя операции в обратном порядке.

Стоп-сигнал/задний фонарь

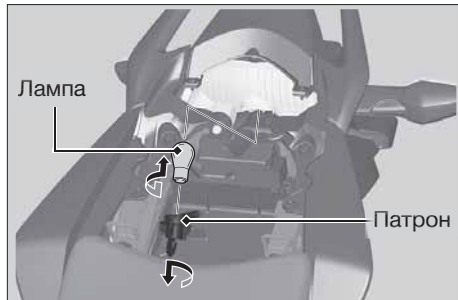

1. Снимите заднее седло. ► стр.49
2. Поверните патрон против часовой стрелки и вытяните его из корпуса.
3. Слегка нажмите на лампу и поверните ее против часовой стрелки.
4. Вставьте новую лампу и соберите фонарь, выполняя операции в обратном порядке.
5. Установите на место заднее седло.

Передние и задние указатели поворота

1. Выкрутите винт «А» и винт «Б».
2. Снимите рассеиватель указателя поворота с уплотнительной прокладкой.
3. Слегка надавите на лампу и поверните ее против часовой стрелки.



4. Установите новую лампу и соберите фонарь, выполняя операции в обратном порядке.
► Используйте только лампы с янтарным светом.

Фонарь освещения номерного знака

1. Открутите два винта.
2. Снимите рассеиватель фонаря с уплотнительной прокладкой.
3. Вытяните лампу, не откручивая ее.

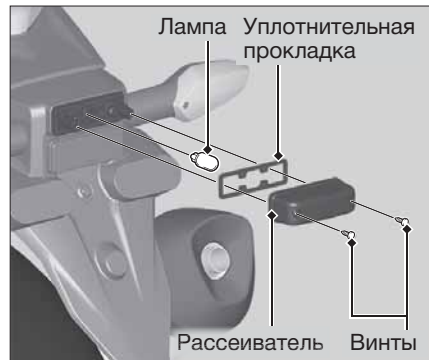

4. Установите новую лампу и соберите фонарь, выполняя операции в обратном порядке.

Перегорел предохранитель

Прежде чем проводить действия с предохранителями, внимательно прочтите раздел «Проверка и замена предохранителей». ►стр.40

Блок предохранителей

1. Снимите переднее седло. ►стр.50
2. Откройте блок предохранителей.
3. Вынимайте предохранители по очереди. Найдя перегоревший предохранитель, замените его аналогичным предохранителем такого же номинала
4. Закройте крышку блока предохранителей.
5. Установите на место переднее седло.

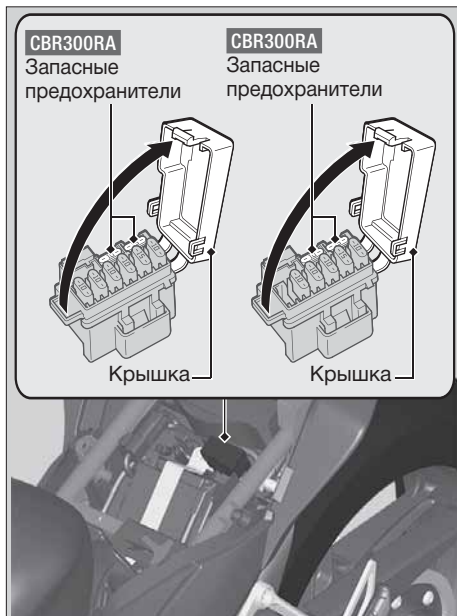

Главный предохранитель

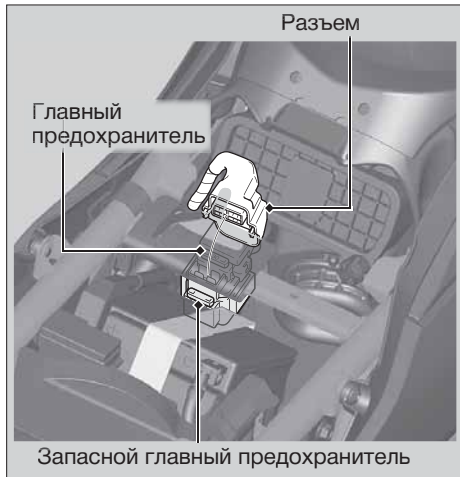

1. Снимите переднее седло. ► стр.50
2. Отсоедините разъем от электромагнитного выключателя стартера.

3. Выньте главный предохранитель. При необходимости замените предохранитель запасным с аналогичной номинальной силой тока.
► Запасной предохранитель закреплен на корпусе электромагнитного выключателя стартера.
4. Установите детали в порядке, обратном снятию.

ПРИМЕЧАНИЕ

Если предохранитель снова перегорел, это означает, что в электрооборудовании Вашего мотоцикла появилась неисправность. Обратитесь к дилеру Honda для диагностики электрических систем мотоцикла.

Предохранитель ABS

CBR300RA

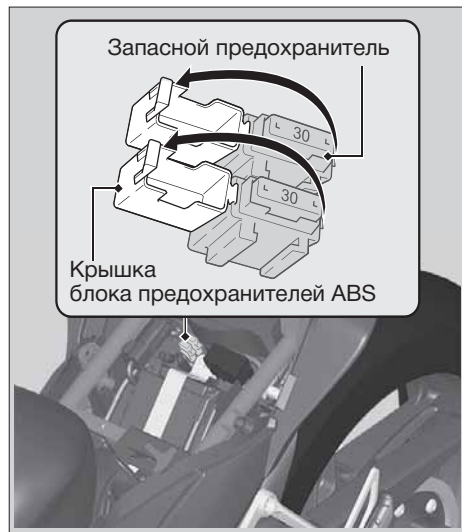

1. Снимите переднее седло. ► стр.50
2. Откройте блок предохранителей ABS.
3. Выньте предохранитель и убедитесь, что он не перегорел. При необходимости замените предохранитель запасным с аналогичной номинальной силой тока.
4. Закройте крышку блока предохранителей.
5. Установите на место переднее седло.

ИНФОРМАЦИЯ

Ключи	96
Приборы, органы управления и другое оборудование.....	97
Спиртосодержащие виды топлива.....	98
Каталитический нейтрализатор.....	99
Уход за мотоциклом.....	100
Хранение мотоцикла.....	102
Перевозка мотоцикла.....	103
Вы и окружающая среда.....	104
Серийные номера.....	105

Ключи

Ключи

Ключ зажигания

Чтобы заказать дубликат ключа, Вам понадобится номер, указанный на пластине. Храните пластину с номером ключа в надежном и безопасном месте.

Чтобы заказать дубликат ключа зажигания, предоставьте мотоцикл, все ключи зажигания и пластину с номером ключей представителю официального дилера Honda.

Металлический брелок на ключе зажигания может вызвать повреждения зоны вокруг замка зажигания.

Приборы, органы управления и другое оборудование

Замок зажигания

Фара всегда включена, когда ключ в замке зажигания находится в положении ON (ВКЛ). Оставление мотоцикла с включенным зажиганием и выключенным двигателем приведет к разряду аккумуляторной батареи. Запрещается поворачивать ключ зажигания во время езды.

Аварийный выключатель двигателя

Используйте выключатель двигателя только в экстренных случаях. Его использование при езде приведет к внезапной остановке двигателя, что может стать причиной возникновения аварийной ситуации.

Если для остановки двигателя Вы воспользовались выключателем двигателя, обязательно выключите зажигание. В противном случае произойдет постепенный разряд аккумуляторной батареи.

Одометр

При превышении пробега в 999 999, одометр будет всегда показывать «999,999».

Счетчик пробега за поездку

При превышении пробега в 999,9 км, счетчик пробега за поездку меняет показания на «0,0», и начинает отсчет расстояния сначала.

Пакет для документов

Пакет с Руководством по эксплуатации, сервисной книжкой, прочими регистрационными и страховыми документами находится под задним седлом.

Аварийный выключатель топливной системы

При падении мотоцикла датчик наклона дает команду на автоматическую остановку двигателя и отключение топливного насоса. Перед перезапуском двигателя необходимо установить ключ в замке зажигания в положение OFF (ВЫКЛ), а затем снова в положение ON (ВКЛ).

Спиртосодержащие виды топлива

Спиртосодержащие виды топлива

В некоторых странах для снижения токсичности выхлопных газов в качестве топлива используется смесь традиционного бензина и спирта. Если Вы планируете использовать такое топливо, убедитесь, что оно неэтилированное и его октановое число соответствует рекомендуемому для Вашего мотоцикла.

Для использования на Вашем мотоцикле подходят топливные смеси, содержащие не более 10% этанола (этилового спирта) по объему.

- ▶ Топливо, содержащее этанол, может продаваться под названием «газоголь».

Использование топлива, содержащего более 10% этанола, может привести к следующим неисправностям:

- Повреждению лакокрасочного покрытия топливного бака.
- Повреждению резиновых шлангов топливной магистрали.
- Коррозии топливного бака.
- Снижению эксплуатационных показателей мотоцикла.

ПРИМЕЧАНИЕ

Использование топлива с содержанием спирта, превышающим рекомендуемые значения, может привести к повреждению металлических, пластиковых и резиновых деталей топливной системы.

Если Вы заметили признаки нарушения работы двигателя при использовании бензина, который содержит или может содержать спирт, немедленно перейдите на бензин, который гарантированно не содержит спирта.

Каталитический нейтрализатор

Данная модель мотоцикла оснащена трехкомпонентным каталитическим нейтрализатором. Каталитический нейтрализатор содержит драгоценные металлы, являющиеся катализаторами при высокотемпературном химическом процессе, преобразующем углеводороды (HC), оксид углерода (CO) и оксид азота (NOx), содержащиеся в выхлопных газах, в безопасную газовую смесь.

Неисправный каталитический нейтрализатор увеличивает выброс токсичных веществ в атмосферу и может ухудшить эффективность работы двигателя. Всегда используйте только оригинальные запасные части, произведенные компанией Honda, или эквивалентные им по качеству детали, одобренные для применения на Вашем мотоцикле.

Для защиты каталитического нейтрализатора мотоцикла придерживайтесь следующих рекомендаций:

- Всегда используйте только неэтилированный бензин. Использование этилированного бензина приводит к выходу из строя каталитического нейтрализатора отработавших газов.
- Поддерживайте двигатель в исправном состоянии.
- Если двигатель пропускает зажигание, форсирует, часто глохнет или проявляет любые другие признаки нарушения работы, немедленно остановите мотоцикл и выключите двигатель. Обратитесь к официальному дилеру Honda для диагностики и ремонта.

Уход за мотоциклом

Уход за мотоциклом

Регулярная мойка и полировка важны для увеличения срока службы Вашего мотоцикла. Кроме того, на чистом мотоцикле легче заметить мелкие повреждения и признаки коррозии.

Морская вода и смеси против обледенения, которыми посыпают дороги зимой, содействуют коррозии поверхностей мотоцикла.

Всегда тщательно мойте мотоцикл после езды на прибрежных или обработанных дорогах.

Мойка

Прежде чем мыть мотоцикл, дайте двигателю, выпускной трубе с глушителем, тормозам и другим нагретым частям остыть.

1. Тщательно смойте грязь с мотоцикла, используя садовый шланг.
2. Если нужно, используйте губку или полотенце для удаления сильных загрязнений.
 - ▶ Осторожно мойте ветровой щиток, фары, наружные панели облицовки и другие пластиковые детали, чтобы не поцарапать их.

Не направляйте струю воды на воздухозаборник, выходное отверстие глушителя и электрические компоненты.

3. Тщательно вымойте мотоцикл чистой водой и вытрите его чистой мягкой тканью.
4. После мытья смажьте все движущиеся части.
 - ▶ Убедитесь, что смазка не попала на шины или тормоза. Это снижает эффективность тормозов, что может привести к ДТП.
5. Смажьте приводную цепь сразу после мойки и просушивания мотоцикла.
6. Нанесите специальный состав на основе воска, чтобы защитить детали от коррозии.
 - ▶ Запрещается применять составы с агрессивными добавками и растворителями. Они могут повредить лакокрасочное покрытие, а также металлические или пластиковые детали. Не допускайте попадания воска на тормоза и шины.
 - ▶ Если наружные панели мотоцикла окрашены матовой краской, не применяйте для их обработки восковые полироли.

|| Меры предосторожности при мойке

Следуйте приведенным ниже правилам:

- Не используйте мойки высокого давления:
 - ▶ Мойки высокого давления могут повредить детали мотоцикла.
- Не направляйте струю воды на глушитель:
 - ▶ Вода в глушителе может мешать запуску двигателя и стать причиной коррозии.
- Просушите тормоза:
 - ▶ Вода ухудшает работу тормозов. После мытья проедьте немного на малой скорости, периодически нажимая тормоза, чтобы просушить их.
- Не направляйте струю воды под седло:
 - ▶ Вода в служебном отсеке может испортить Ваши документы и другие вещи
- Не направляйте струю воды на воздушный фильтр:
 - ▶ Вода может повредить фильтр и сделать невозможным запуск двигателя.
- Не направляйте струю воды на фары:
 - ▶ Конденсат внутри фар должен рассеяться после нескольких минут работы двигателя.

Компоненты из алюминиевого сплава

Алюминий корродирует при контакте с грязью и солью. Регулярно очищайте алюминиевые детали и следуйте приведенным ниже указаниям, чтобы избежать появления на них царапин:

- Не используйте жесткие щетки, металлические губки или абразивные очистители.
- Избегайте дорог, покрытых гравием, а также контактов с бордюрами, не переезжайте через них.

Уход за мотоциклом

Панели облицовки и ветровой щиток

Следуйте приведенным ниже указаниям, чтобы избежать появления царапин и других дефектов:

- Для мойки мотоцикла используйте мягкую губку и большое количество воды.
- Для удаления пятен используйте раствор нейтрального моющего средства, а затем смойте его большим количеством воды.
- Избегайте попадания бензина, тормозной жидкости и моющих средств на приборы, ветровой щиток, панели облицовки и фару.

Выхлопная труба и глушитель

Не используйте абразивные бытовые чистящие средства, если выхлопная труба и глушитель имеют окрашенную поверхность. Для очистки окрашенных поверхностей выхлопной трубы и глушителя используйте только нейтральные моющие средства. Если Вы не уверены, что поверхности выхлопной трубы и глушителя окрашены, обратитесь к официальному дилеру Honda.

Хранение мотоцикла

Если Вы храните мотоцикл на улице, то желательно использовать специальный чехол, закрывающий весь мотоцикл.

Если Вы собираетесь ставить мотоцикл на длительное хранение, следуйте нижеприведенным указаниям:

- Вымойте мотоцикл и обработайте его специальными защитными средствами (кроме поверхностей, окрашенных матовой краской). Нанесите на хромированные поверхности смазку, предохраняющую от коррозии.
- Смажьте приводную цепь. ➔ стр.43
- Установите мотоцикл на подставку для технического обслуживания, чтобы колеса не касались земли.
- После дождя снимите чехол и дайте мотоциклу высохнуть.

- Снимите аккумуляторную батарею (➡стр.53). Зарядите батарею в затененном, хорошо проветриваемом помещении.
- ▶ Если Вы не снимаете аккумуляторную батарею с мотоцикла, то отсоедините провод от отрицательного \ominus полюсного вывода, чтобы избежать ее разряда.

При расконсервации мотоцикла после длительного хранения выполните все пункты, указанные в разделе «Регламент технического обслуживания». ➡стр.35

Перевозка мотоцикла

Если мотоцикл нуждается в транспортировке, то он должен быть погружен на специальный трейлер для перевозки мотоциклов, эвакуатор или на грузовой автомобиль с платформой и подъемным механизмом. В любом случае он должен быть надежно закреплен. Запрещается буксировать мотоцикл, даже способом частичной погрузки.

ПРИМЕЧАНИЕ

Буксировка мотоцикла может вызвать серьезные повреждения коробки передач.

Вы и окружающая среда

Вы и окружающая среда

Обладание мотоциклом может доставлять удовольствие от его вождения, но нельзя забывать об охране окружающей среды.

Используйте неагрессивные средства

Для очистки мотоцикла применяйте моющие средства, которые разлагаются естественным путем под воздействием микроорганизмов. Не используйте очистители аэрозольного типа, в состав которых входит хлорфтороуглерод, наносящий вред озоновому слою.

Утилизируйте отходы

Сливайте масло и другие токсичные вещества в отдельные емкости и сдавайте их на пункты утилизации. Чтобы получить информацию о ближайшем пункте переработки, а также рекомендации относительно правил утилизации неперерабатываемых отходов, обратитесь в ближайшее государственное или муниципальное учреждение, которое занимается вопросами экологии.

Не выбрасывайте отработанное масло в контейнеры для бытового мусора и не выливайте его на землю или в дренажные стоки. Отработанное масло, топливо, охлаждающая жидкость и растворители имеют в своем составе ядовитые вещества, которые не только могут нанести вред здоровью работников коммунальных служб, но и отравить питьевую воду в ближайших водоемах.

Серийные номера

Серийные номера рамы и двигателя — уникальные идентификационные номера Вашего мотоцикла. Они нужны для его регистрации, а также могут потребоваться при заказе запасных частей. Номер рамы выштампован на правой стороне рулевой колонки. Номер двигателя выштампован на левой стороне картера.

Для удобства запишите эти номера и храните запись в безопасном месте.

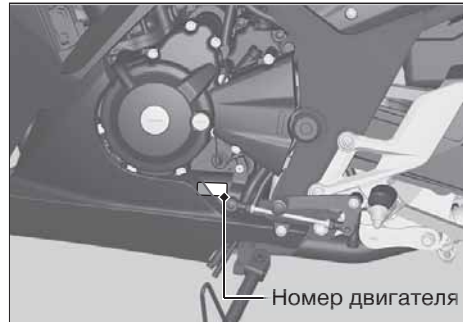
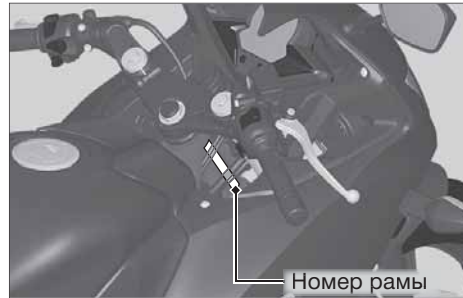

Технические характеристики

Основные компоненты

Тип	NC51	
Габаритная длина	2 035 мм	
Габаритная ширина	720 мм	
Габаритная высота	1 120 мм	
Колесная база	1 380 мм	
Минимальный дорожный просвет	145 мм	
Угол продольного наклона оси поворота колеса	25,1°	
Вылет	98 мм	
Снаряженная масса	кроме типа KO:	
	CBR300R	161 кг
	CBR300RA	164 кг
	тип KO:	
	CBR300R	160 кг
Максимальная грузоподъемность*1	кроме типа KO:	
	CBR300R	182 кг
	CBR300RA	183 кг
	тип KO:	160 кг
Максимально допустимая масса перевозимого груза (кроме типа KO)	8 кг	
Вместимость	водитель и 1 пассажир	
Минимальный радиус поворота	2,5 м	

*1 Означает максимальный совокупный вес установленных на мотоцикл аксессуаров, багажа и водителя с пассажиром.

Рабочий объем двигателя	286 см ³	
∅ цилиндра × ход поршня	76 мм × 63 мм	
Степень сжатия	10,7:1	
Топливо	неэтилированный бензин с октановым числом не менее 92	
Емкость топливного бака	13,0 литров	
Аккумуляторная батарея	YTX7L-BS 12 В 6 А·час (10 час)/ 6,3 А·час (20 час)	
Передаточные числа передач	1-я	3,416
	2-я	2,250
	3-я	1,650
	4-я	1,350
	5-я	1,166
	6-я	1,038
Передаточное число (моторная / главная передачи)	2,807 / 2,571	

■ Сервисные данные

Размер шин	передняя	110/70-17M/C 54S
	задняя	140/70-17M/C 66S
Тип шин	диагональные, бескамерные	
Рекомендуемые марки шин	передняя	IRC RX-01FD
	задняя	IRC RX-01RZ
Давление воздуха (только водитель)	передняя	200 кПа (2,00 кгс/см ²)
	задняя	200 кПа (2,00 кгс/см ²)
Давление воздуха (водитель и пассажир)	передняя	200 кПа (2,00 кгс/см ²)
	задняя	225 кПа (2,25 кгс/см ²)
Минимальная толщина протектора	передняя	1,5 мм
	задняя	2,0 мм
Свечи зажигания	(стандарт)	SIMR8A9 (NGK)
Зазор свечи зажигания	(нерегулируемый) 0,80 – 0,90 мм	
Частота холостого хода	1400 ± 100 об/мин	
Рекомендуемое моторное масло	моторное масло Honda для 4-тактных мотоциклетных двигателей; класса SG или выше по классификации API, за исключением моторных масел, маркированных как «энергосберегающие» или «ресурсосберегающие», SAE 10W-30, JASO T 903. Стандарт MA.	

Заправочная емкость системы смазки двигателя	замена моторного масла	1,4 л
	замена масла и масляного фильтра после разборки	1,5 л 1,8 л
Рекомендуемая тормозная жидкость	Honda DOT 4	
Заправочная емкость системы охлаждения	1,1 л	
Охлаждающая жидкость	Pro Honda HP или ее аналог	

Технические характеристики

Смазка для приводной цепи	Специальная смазка для цепей с резиновыми герметизационными кольцами. Если у Вас нет специального масла, используйте трансмиссионное масло SAE 80 или 90.	
Прогиб приводной цепи	20 – 30 мм	
Стандартная приводная цепь	DID 520VF или RK 520KLO	
	количество звеньев	108
Звездочки	ведущая (двигатель)	14Т
	ведомая (заднее колесо)	36Т

■ Лампы

Фары	12 В – 10 Вт × 2 шт.
Стоп-сигнал/ Задний габаритный фонарь	12 В – 21/5 Вт
Передние указатели поворота	12 В – 21 Вт × 2 шт.
Задние указатели поворота	12 В – 21 Вт × 2 шт.
Фонарь освещения номерного знака	12 В – 5 Вт

■ Плавкие предохранители

Главный предохранитель	30 А	
Другие предохранители	CBR300R	15 А, 10 А
	CBR300RA	30 А, 15 А, 10 А

■ Номинальные моменты затяжки

Сливная пробка моторного масла	24 Н·м	(2,4 кгс·м)
Болты крышки масляного фильтра	12 Н·м	(1,2 кгс·м)
Гайка оси заднего колеса	88 Н·м	(9,0 кгс·м)
Стопорные гайки регуляторов цепи	21 Н·м	(2,1 кгс·м)
Гайка оси переднего колеса	59 Н·м	(6,0 кгс·м)
Крепежные болты тормозного суппорта	30 Н·м	(3,1 кгс·м)
Стяжные болты передней оси	22 Н·м	(2,2 кгс·м)

ABS (антиблокировочная система).....	13
Индикатор.....	24, 79
PGM-FI (программированного впрыска топлива), индикатор	24, 79

А

Аварийный выключатель топливной системы	
Боковой упор	63
Датчик наклона.....	97
Аккумуляторная батарея.....	39, 53

Б

Бензин	30
Блокировка руля.....	27
Боковой упор	63

В

Важные предостережения.....	11
Вентиляционная трубка картера	72
Выключатель зажигания	27, 28
Выключатель стоп-сигнала.....	75

Г

Газоголь	98
----------------	----

Д

Дальнего света, индикатор.....	25
Двигатель	
Аварийный выключатель	26, 28, 97
Запуск	28
Масло, моторное	41, 55
Масляный фильтр.....	56
Номер.....	105
Остановка	97
Перегрев двигателя.....	78
Дополнительное оборудование.....	16
Допустимые нагрузки.....	17

З

Заднее седло.....	49
Задняя подвеска	73
Заправка.....	30
Запуск двигателя	28
Звуковой сигнал	26

Алфавитный указатель ► от И до П

И

Индикатор нейтральной передачи	25
Индикатор указателей поворота	25
Индикаторы	24
Инструментов, комплект	48

К

Ключ зажигания	96
Кнопка запуска	26, 28
Кнопки и переключатели	26
Колеса, снятие	
Заднее	85
Переднее	82
Комплект инструментов	48

Л

Лампы	
Задние указатели поворота	91
Освещение номерного знака	91
Передние указатели поворота	91
Передний габаритный фонарь	90
Стоп-сигнал/задний фонарь	90
Фары	89

М

Масло, моторное	41, 55
Меры предосторожности при вождении ..	12
Модификации	16
Мойка мотоцикла	100
Мотоэкипировка	11

О

Обслуживание	
Важность технического обслуживания ...	33
Основы правильного обслуживания	37
Правила безопасности	33
Регламент	34
Ограничения, по весу	17
Одометр	22, 97
Остановка двигателя	97
Охлаждающая жидкость	43, 59

П

Перевозка грузов	17
Перевозка мотоцикла	103
Перегрев двигателя	78
Переднее седло	50

Переключатель режимов фары.....	26
Переключатель указателей поворота.....	26
Переключение передач.....	29
Предохранители, плавкие.....	40, 92
Приборная панель.....	20
Приводная цепь.....	64

Р

Рама, серийный номер.....	105
Расположение основных узлов и компонентов.....	18
Рекомендации	
Масло, моторное.....	41
Охлаждающая жидкость.....	43
Топливо.....	30
Рукоятка акселератора.....	71

С

Серийные номера.....	105
Сигнализатор высокой температуры охлаждающей жидкости двигателя.....	21
Сигнализатор, включается или мигает.....	79

Служебный отсек	
Документация.....	97
Комплект инструментов.....	48
Снятие	
Аккумуляторная батарея.....	53
Заднее седло.....	49
Переднее седло.....	50
Правый нижний обтекатель.....	51
Спидометр.....	21
Стоянка.....	14
Сцепление.....	68
Счетчик пробега за поездку.....	22, 97

Т

Таблички с предупреждениями.....	6
Тахометр.....	20
Технические характеристики.....	106
Топливо	
Емкость бака.....	30
Остаток.....	21
Рекомендуемое.....	30
Спиртосодержащие виды топлива.....	98
Указатель уровня.....	21

продолжение на следующей странице

Алфавитный указатель ► от Т до Э

Т

Торможение	12
Тормоза	
Жидкость	42, 61
Колодки.....	62

У

Устранение неполадок	76
Уход за мотоциклом	100

Ф

Фары, регулировка светового пучка.....	74
Фиксатор	54

Х

Хранение мотоцикла.....	102
-------------------------	-----

Ц

Цвет, табличка кода	38
---------------------------	----

Ч

Часы, как настроить	23
---------------------------	----

Ш

Шины	
Давление воздуха	44
Замена	44, 81
Проколы.....	81
Шлем	11, 31

Э

Экология, защита окружающей среды... 104	
Электрооборудование, неисправности 88	



A series of ten horizontal dotted lines spanning the width of the page, intended for handwriting practice.

