

**МОТОЦИКЛ HONDA GL1800
РУКОВОДСТВО ПО ЭКСПЛУАТАЦИИ**

ВАЖНАЯ ИНФОРМАЦИЯ

- **ВОДИТЕЛЬ И ПАССАЖИР**

Этот мотоцикл предназначен для перевозки водителя и одного пассажира. Никогда не превышайте максимальную грузоподъёмность, указанную на оборудовании и табличке с характеристиками.

- **ЭКСПЛУАТАЦИЯ НА ДОРОГАХ**

Этот мотоцикл предназначен только для дорог с твёрдым покрытием.

- **ВНИМАТЕЛЬНО ПРОЧИТИТЕ ДАННОЕ РУКОВОДСТВО ПО ЭКСПЛУАТАЦИИ**

Особенное внимание обратите на информацию по безопасности, приводимую в разных местах данного Руководства. Эта информация поясняется в разделе "Информация по безопасности", помещённом перед страницей "Содержание".

Данное Руководство должно рассматриваться как неотъемлемая часть мотоцикла и передаваться следующему владельцу при продаже мотоцикла.

Honda GOLDWING GL1800A **РУКОВОДСТВО ПО ЭКСПЛУАТАЦИИ**

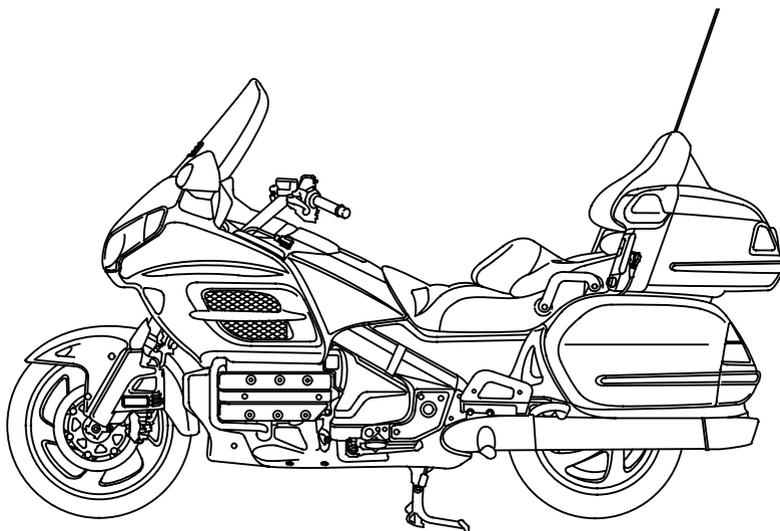

Все сведения в данном "Руководстве" соответствуют состоянию выпускаемой продукции на дату подписания документа в печать. Компания Honda Motor Co., Ltd оставляет за собой право в любое время вносить изменения без предварительного предупреждения и без каких-либо обязательств со своей стороны. Запрещается воспроизводить настоящее "Руководство" или любой его фрагмент без наличия письменного согласия обладателя авторских прав.

ДОБРО ПОЖАЛОВАТЬ

Мотоцикл даёт вам возможность овладеть искусством управления и погрузиться в мир приключений. Вы несётесь навстречу ветру по дороге на машине, которая, как никакая другая, беспрекословно выполняет ваши команды. В отличие от автомобиля, здесь вы не защищены металлической оболочкой. Как и в авиации, предварительный осмотр и регулярное обслуживание жизненно важны для обеспечения вашей безопасности. Вашей наградой будет свобода.

Чтобы быть в безопасности и полностью наслаждаться приключениями, вам следует внимательно изучить Руководство по эксплуатации ДО ТОГО, КАК ВЫ СЯДЕТЕ В СЕДЛО ВАШЕГО МОТОЦИКЛА.

Во время чтения данного Руководства вам встретится информация, перед которой будет символ **ПРЕДУПРЕЖДЕНИЕ**. Эта информация поможет вам избежать повреждения мотоцикла и причинения ущерба чужой собственности и окружающей среде.

При необходимости ремонта или технического обслуживания помните, что ваш дилер Honda лучше всех знает ваш мотоцикл.

Желаем вам приятных поездок и благодарим вас за то,
что вы выбрали мотоцикл Honda!

-
- Следующими кодами в данном Руководстве обозначаются страны.

E	Великобритания
EK	Ирландия
F	Франция
ED	Прямые продажи на европейском рынке
U	Австралия Новая Зеландия

- Характеристики могут изменяться применительно к конкретной стране.

ИНФОРМАЦИЯ ПО БЕЗОПАСНОСТИ

Ваша безопасность и безопасность других людей очень важна. Поэтому безопасное управление мотоциклом является важной ответственностью.

Чтобы помочь вам обеспечивать безопасность, мы поместили соответствующую информацию на табличках на мотоцикле и в Руководстве по эксплуатации. Эта информация предупреждает вас о потенциально опасных ситуациях, которые могут причинить вред вам и другим людям.

Конечно, предостеречь вас о всех рисках, связанных с управлением или обслуживанием мотоцикла, невозможно. Поэтому вы должны сами использовать свой здравый смысл.

Вы встретите важную информацию, относящуюся к безопасности, в различных видах, включая:

- Таблички безопасности на самом мотоцикле.
- Информация, относящаяся к безопасности - перед которой помещен символ внимания  и одно из трех сигнальных слов: ОПАСНОСТЬ, ПРЕДОСТЕРЕЖЕНИЕ, или ВНИМАНИЕ.

Эти сигнальные слова означают следующее:



ОПАСНОСТЬ

Вы можете **ПОГИБНУТЬ** или **ПОЛУЧИТЬ СЕРЬЁЗНЫЕ ТРАВМЫ**, если не будете следовать инструкциям.



ПРЕДОСТЕРЕЖЕНИЕ

Вы можете **ПОГИБНУТЬ** или **ПОЛУЧИТЬ СЕРЬЁЗНЫЕ ТРАВМЫ**, если не будете следовать инструкциям.



ВНИМАНИЕ

Вы можете **ПОЛУЧИТЬ ТРАВМЫ**, если не будете следовать инструкциям.

- **Заголовки, относящиеся к безопасности** - такие, как важные предостережения или требования осторожности.
- **Раздел "Безопасность"**- относящийся к безопасности, связанной с мотоциклом.
- **Инструкции** - объясняющие, как правильно и безопасно пользоваться данным мотоциклом.

Всё Руководство по эксплуатации насыщено важной информацией, имеющей отношение к безопасности. Поэтому, пожалуйста, прочтите его внимательно.

СОДЕРЖАНИЕ

ЭКСПЛУАТАЦИЯ МОТОЦИКЛА

Страница

1	БЕЗОПАСНОСТЬ ПРИ ЭКСПЛУАТАЦИИ МОТОЦИКЛА
1	ВАЖНАЯ ИНФОРМАЦИЯ, ОТНОСЯЩАЯСЯ К БЕЗОПАСНОСТИ
2	ЗАЩИТНАЯ ОДЕЖДА
4	МАКСИМАЛЬНАЯ ДОПУСТИМАЯ НАГРУЗКА И РЕКОМЕНДАЦИИ
8	НАКЛЕЙКИ С ПРАВИЛАМИ БЕЗОПАСНОСТИ
11	ОРГАНЫ УПРАВЛЕНИЯ И ИХ РАСПОЛОЖЕНИЕ
14	ПРИБОРЫ И ИНДИКАТОРЫ
20	МНОГОФУНКЦИОНАЛЬНЫЙ ДИСПЛЕЙ
27	ОСНОВНЫЕ АГРЕГАТЫ
	(Информация, необходимая для управления мотоциклом)
27	ЗАДНЯЯ ПОДВЕСКА
31	ТОРМОЗА
34	СЦЕПЛЕНИЕ
36	ОХЛАЖДАЮЩАЯ ЖИДКОСТЬ
38	ТОПЛИВО
41	МОТОРНОЕ МАСЛО
42	МАСЛО ГЛАВНОЙ ПЕРЕДАЧИ
43	БЕСКАМЕРНЫЕ ШИНЫ
48	МЕХАНИЗМЫ И ОРГАНЫ УПРАВЛЕНИЯ
48	ЗАМОК ЗАЖИГАНИЯ
49	КЛЮЧИ
50	СИСТЕМА ИММОБИЛАЙЗЕРА (HISS)
52	ОРГАНЫ УПРАВЛЕНИЯ ПРАВОЙ РУКОЯТКИ РУЛЯ
56	ОРГАНЫ УПРАВЛЕНИЯ ЛЕВОЙ РУКОЯТКИ РУЛЯ
59	ВЫКЛЮЧАТЕЛЬ АВАРИЙНОЙ СИГНАЛИЗАЦИИ

СОДЕРЖАНИЕ

Страница

60 ПРОЧЕЕ ОБОРУДОВАНИЕ (Не требуемое для работы мотоцикла)

60	БЛОКИРАТОР РУЛЯ
60	ДЕРЖАТЕЛИ ШЛЕМА
61	БАГАЖНЫЙ ОТСЕК И ДОРОЖНЫЕ СУМКИ
64	ДОСТУП БЕЗ КЛЮЧА
68	ОТСЕКИ В ОБТЕКАТЕЛЯХ
69	КАРМАНЫ В БОКОВИНАХ БАГАЖНОГО ОТСЕКА
70	РЕГУЛИРУЕМОЕ ВЕТРОВОЕ СТЕКЛО
71	ВЕНТИЛЯЦИЯ
72	ДОКУМЕНТАЦИЯ
73	РЕГУЛИРОВКА НАПРАВЛЕНИЯ СВЕТА ФАРЫ ПО ВЕРТИКАЛИ
74	ГНЕЗДО ПОДКЛЮЧЕНИЯ ДОПОЛНИТЕЛЬНОГО ОБОРУДОВАНИЯ
75	РАДИОАНТЕННА
75	АУДИО УСТАНОВКА
76	ДЛЯ ТИПОВ E, EK, F, ED
98	ДЛЯ ТИПА U

115 ЭКСПЛУАТАЦИЯ МОТОЦИКЛА

115	ОСМОТР ПЕРЕД ПОЕЗДКОЙ
116	ЗАПУСК ДВИГАТЕЛЯ
119	ОБКАТКА МОТОЦИКЛА
120	ЕЗДА НА МОТОЦИКЛЕ
121	ЗАДНИЙ ХОД
123	ТОРМОЖЕНИЕ
126	СТОЯНКА МОТОЦИКЛА
127	РЕКОМЕНДАЦИИ ПО ЗАЩИТЕ МОТОЦИКЛА ОТ ПОХИЩЕНИЯ

СОДЕРЖАНИЕ

ТЕХНИЧЕСКОЕ ОБСЛУЖИВАНИЕ МОТОЦИКЛА

Страница

128	ТЕХНИЧЕСКОЕ ОБСЛУЖИВАНИЕ МОТОЦИКЛА
128	ВАЖНОСТЬ ТЕХНИЧЕСКОГО ОБСЛУЖИВАНИЯ
129	БЕЗОПАСНОСТЬ ТЕХНИЧЕСКОГО ОБСЛУЖИВАНИЯ
130	ИНФОРМАЦИЯ, ОТНОСЯЩАЯСЯ К БЕЗОПАСНОСТИ
131	РЕГЛАМЕНТ ТЕХНИЧЕСКОГО ОБСЛУЖИВАНИЯ
133	КОМПЛЕКТ ИНСТРУМЕНТА
134	ИДЕНТИФИКАЦИОННЫЕ НОМЕРА
135	ЭТИКЕТКА С ОБОЗНАЧЕНИЕМ КРАСКИ
136	СНЯТИЕ КОЖУХОВ
141	МОТОРНОЕ МАСЛО
146	ВЕНТИЛЯЦИЯ КАРТЕРА
147	СВЕЧИ ЗАЖИГАНИЯ
149	МАСЛО ГЛАВНОЙ ПЕРЕДАЧИ
150	ОХЛАЖДАЮЩАЯ ЖИДКОСТЬ
151	ПРОВЕРКА ПЕРЕДНЕЙ И ЗАДНЕЙ ПОДВЕСОК
152	БОКОВОЙ УПОР
153	СНЯТИЕ КОЛЕСА
160	ИЗНОС ТОРМОЗНЫХ КОЛОДОК
161	ПРОВЕРКА ТОРМОЗНОЙ СИСТЕМЫ
162	АККУМУЛЯТОРНАЯ БАТАРЕЯ
164	ЗАМЕНА ПРЕДОХРАНИТЕЛЕЙ
166	ЗАМЕНА ЛАМП
173	СНЯТИЕ И УСТАНОВКА ФИКСАТОРОВ
174	ОЧИСТКА МОТОЦИКЛА
178	РЕКОМЕНДАЦИИ ПО ХРАНЕНИЮ МОТОЦИКЛА
178	ХРАНЕНИЕ МОТОЦИКЛА
179	РАСКОНСЕРВАЦИЯ МОТОЦИКЛА ПОСЛЕ ХРАНЕНИЯ
180	ТЕХНИЧЕСКИЕ ХАРАКТЕРИСТИКИ МОТОЦИКЛА
182	КАТАЛИТИЧЕСКИЙ НЕЙТРАЛИЗАТОР
183	СИСТЕМА СНИЖЕНИЯ ШУМА (ТОЛЬКО ДЛЯ АВСТРАЛИИ)

БЕЗОПАСНОСТЬ МОТОЦИКЛА

ВАЖНАЯ ИНФОРМАЦИЯ, ОТНОСЯЩАЯСЯ К БЕЗОПАСНОСТИ

Ваш мотоцикл сможет служить вам и доставлять удовольствие в течение многих лет, если вы осознаёте ответственность за вашу собственную безопасность и понимаете опасности, с которыми вы можете встретиться на дороге.

Вы можете сделать очень многое, чтобы обеспечить собственную безопасность при управлении мотоциклом. Вы найдёте много полезных рекомендаций в данном Руководстве по эксплуатации. Ниже приводится несколько наиболее важных таких рекомендаций.

Всегда надевайте шлем

Это доказанный факт: шлемы существенно снижают число и тяжесть травм головы. Поэтому обязательно надевайте мотоциклетный шлем и следите за тем, чтобы ваш пассажир делал то же самое. Мы также рекомендуем, чтобы вы надевали защитные очки, прочную обувь, перчатки и другую защитную одежду (стр. 3).

Сделайте так, чтобы вы были заметны

Некоторые водители не замечают мотоциклистов, потому что они не обращают на них внимания. Чтобы сделать себя более заметным, надевайте яркую светоотражающую одежду, занимайте такое положение на дороге, чтобы другие водители могли вас увидеть, сигнализируйте перед поворотом или сменой полосы движения и пользуйтесь звуковым сигналом, если это поможет другим заметить вас.

Никогда не превышайте ваши возможности

Превышение собственных возможностей – это другая важная причина несчастных случаев с мотоциклистами. Никогда не превышайте ваших личных возможностей и не двигайтесь быстрее, чем позволяют дорожные условия. Запомните, что алкоголь, некоторые лекарственные препараты, утомление и невнимательность могут существенно снизить вашу способность правильно оценивать обстановку и безопасно управлять мотоциклом.

Не управляйте мотоциклом после употребления алкоголя

Алкоголь абсолютно несовместим с управлением мотоциклом. Даже одна порция алкоголя понижает вашу способность реагировать на изменение дорожной обстановки, а ваша реакция существенно ухудшается. Поэтому не управляйте мотоциклом после принятия алкоголя и не разрешайте делать это вашим друзьям.

Содержите ваш мотоцикл в безопасном состоянии

Чтобы ездить безопасно, очень важно перед каждой поездкой проводить осмотр вашего мотоцикла и выполнять все рекомендованные операции. Никогда не превышайте максимальную допустимую нагрузку и используйте только те аксессуары, которые одобрены компанией Honda для данного мотоцикла. См. стр. 5 для дополнительной информации.

БЕЗОПАСНОСТЬ ПРИ ЭКСПЛУАТАЦИИ МОТОЦИКЛА

Не отпускайте руки во время движения

Управление мотоциклом не допустимо одной рукой или езда вообще без рук.

Даже в очень коротком временном промежутке. Важнейшие органы управления находятся именно на руле. Дорожная ситуация или качество дорожного полотна могут измениться.

ЗАЩИТНАЯ ОДЕЖДА

Для вашей безопасности мы настоятельно рекомендуем, чтобы при управлении мотоциклом вы всегда надевали рекомендованный мотоциклетный шлем, защитные очки, сапоги, длинные брюки, рубашку или куртку с длинными рукавами. Хотя полностью обеспечить защиту невозможно, соответствующая защитная одежда может снизить вероятность травмирования при управлении мотоциклом. При выборе надлежащей защитной одежды вам помогут следующие рекомендации.



ПРЕДОСТЕРЕЖЕНИЕ

Управление мотоциклом без шлема увеличивает риск серьёзной травмы или смерти при дорожно-транспортном происшествии.

Вы и ваш пассажир обязательно должны надевать шлем, защитные очки и другие элементы защитной одежды во время поездки на мотоцикле.

Шлемы и защитные очки

Мотоциклетный шлем является наиболее важным элементом защитной экипировки, поскольку он обеспечивает наилучшую защиту головы. Шлем должен соответствовать размеру головы, быть удобным, но не болтаться. Шлем, окрашенный в яркие цвета, сделает вас более заметным в уличном движении так же, как светоотражающие полосы.

Шлем, не закрывающий лицо, обеспечивает определённую защиту, но лучше иметь более безопасный интегральный шлем, защищающий всю голову. Всегда защищайте глаза от ветра, пыли и осадков прозрачным щитком или очками.

Дополнительные предметы защитной экипировки

В дополнение к шлему и защитным очкам или прозрачному щитку мы также рекомендуем надевать:

- Прочные сапоги или ботинки с подошвой, препятствующей скольжению, защищающие ваши ступни и лодыжки.
- Кожаные перчатки, согревающие руки и защищающие их от раздражений, порезов, ожогов и ушибов.
- Мотоциклетный комбинезон или куртку, обеспечивающую удобство и защиту. Одежда яркого цвета со светоотражающими элементами сделает вас более заметным в дорожном движении. Не надевайте слишком свободные вещи, которые могут попасть в движущиеся части мотоцикла.

БЕЗОПАСНОСТЬ ПРИ ЭКСПЛУАТАЦИИ МОТОЦИКЛА

МАКСИМАЛЬНАЯ ДОПУСТИМАЯ НАГРУЗКА И РЕКОМЕНДАЦИИ

Ваш мотоцикл предназначен для перевозки вас, одного пассажира, груза и аксессуаров. При езде с пассажиром или при перевозке груза вы можете почувствовать, что мотоцикл при ускорениях и торможениях ведет себя по-другому. Но если вы правильно обслуживаете мотоцикл, а шины и тормоза находятся в хорошем состоянии, вы можете безопасно перевозить груз в пределах заданных ограничений и при соблюдении рекомендаций.

Однако, превышение максимально допустимой нагрузки или не сбалансированная нагрузка могут серьезно ухудшить управляемость, тормозные качества и устойчивость мотоцикла. Аксессуары, изготовленные не компанией Honda, не утверждённые переделки и плохое техническое обслуживание также ухудшат безопасность эксплуатации мотоцикла.

На последующих страницах имеется более конкретная информация по загрузке, аксессуарах и допускаемых модификациях мотоцикла.

Загрузка

Ваша безопасность существенно зависит от того, какой груз вы нагрузили на мотоцикл и как вы его разместили. Каждый раз, когда вы перевозите пассажира или груз, вы должны принимать во внимание следующую информацию.



ПРЕДОСТЕРЕЖЕНИЕ

Перегрузка мотоцикла или неправильное размещение груза может вызвать аварию, в которой вы можете получить серьезные травмы или погибнуть.

Соблюдайте ограничения на величину груза и выполняйте рекомендации, содержащиеся в данном Руководстве.

Максимальная допустимая нагрузка

Ниже приводятся значения максимально допустимой нагрузки для вашего мотоцикла:

Максимальная грузоподъёмность:

Включает вес водителя, пассажира,
весь груз и дополнительное оборудование = **190 кг**

Излишнее нагружение багажных отсеков также может повлиять на устойчивость и управляемость мотоцикла. Обязательно придерживайтесь ниже приведённых пределов:

Максимальная масса груза:

багажный отсек	= 9,0 кг
каждая дорожная сумка	= 9,0 кг
каждый отсек обтекателя	= 2,0 кг
каждый карман багажного отсека	= 2,0 кг
общая масса груза	= 32 кг

Масса дополнительных аксессуаров соответственно уменьшает максимальную допустимую массу груза.

Рекомендации по загрузке мотоцикла

Неправильная загрузка мотоцикла приведет к ухудшению его устойчивости и управляемости. Даже если вы загрузили мотоцикл правильно, вы должны двигаться с пониженной скоростью и никогда не превышать 130 км/ч при перевозке груза.

При движении с пассажиром или с грузом соблюдайте следующие правила:

- Убедитесь, что давление в шинах обоих колёс соответствует норме.
- При изменении загрузки мотоцикла по сравнению с обычной вам может потребоваться провести регулировку задней подвески (см. стр. 27) и фары (см. стр. 73).
- Чтобы свободно перемещающиеся вещи не стали причиной дорожного происшествия, убедитесь перед началом поездки, что весь груз надёжно закреплен.

БЕЗОПАСНОСТЬ ПРИ ЭКСПЛУАТАЦИИ МОТОЦИКЛА

- Груз должен быть размещён как можно ниже и как можно ближе к центру мотоцикла. Распределяя груз на мотоцикле, старайтесь наиболее тяжёлые вещи уложить в боковые сумки, а более лёгкие и объёмные – в багажный отсек. Если вам приходится перевозить тяжёлые предметы в багажном отсеке, разместите их как можно ближе к его передней части.
- Груз должен равномерно распределяться по правой и левой сторонам мотоцикла. Например, при загрузке дорожных сумок обеспечьте их примерно одинаковую массу.

Аксессуары и модификации мотоцикла

Изменения в конструкции или использование аксессуаров, не изготовленных компанией Honda, могут ухудшить безопасность вашего мотоцикла. Прежде, чем вы решите внести изменения в конструкцию мотоцикла или добавить какие-нибудь аксессуары, ознакомьтесь со следующей информацией.



ПРЕДОСТЕРЕЖЕНИЕ

Установка не рекомендованных аксессуаров или не надлежащие переделки мотоцикла могут вызвать аварию, в которой вы можете получить серьёзные травмы или погибнуть.

Следуйте всем инструкциям данного Руководства, относящимся к аксессуарам и переделкам мотоцикла.

Любое изменение конструкции мотоцикла, может привести к снятию мотоцикла с гарантии.

Аксессуары

Мы настоятельно рекомендуем, чтобы вы использовали только оригинальные аксессуары Honda, предназначенные и испытанные для вашего мотоцикла. Компания Honda не имеет возможности испытать все имеющиеся другие аксессуары, поэтому вы несёте персональную ответственность за выбор, установку или использование аксессуаров, не изготовленных компанией Honda. Обратитесь за помощью к вашему дилеру и всегда следуйте приведённым ниже рекомендациям:

- Убедитесь, что аксессуары не заслоняют приборы освещения, не уменьшают дорожный просвет и угол въезда, не уменьшают ход подвески или угол поворота управляемого колеса, не меняют вашу посадку и не создают помех для доступа к органам управления.

-
- Убедитесь, что электрическое оборудование не превышает возможности электрической системы мотоцикла (стр. 181). Выход из строя плавкого предохранителя вызовет выключение приборов освещения или потерю мощности двигателя.
 - Запрещается буксировать прицеп или монтировать коляску к вашему мотоциклу. Мотоцикл не предназначен для работы с прицепом или с коляской, и их использование серьезно ухудшит управляемость мотоцикла.

Изменения конструкции

Мы настоятельно рекомендуем не удалять никакое оригинальное оборудование с мотоцикла и не вносить модификации, вызывающие изменения конструкции или работы мотоцикла. Такие изменения приведут к серьезному нарушению управляемости, устойчивости и тормозных качеств и сделают ваш мотоцикл опасным для использования.

Снятие или изменение конструкции приборов освещения, системы выпуска, системы контроля токсичности отработавших газов сделают эксплуатацию мотоцикла незаконной.

Любое изменение конструкции мотоцикла, может привести к снятию мотоцикла с гарантии.

БЕЗОПАСНОСТЬ ПРИ ЭКСПЛУАТАЦИИ МОТОЦИКЛА

НАКЛЕЙКИ С ПРАВИЛАМИ БЕЗОПАСНОСТИ

На следующих страницах показано расположение на мотоцикле наклеек с правилами безопасности. Некоторые из этих наклеек предупреждают вас о потенциальной опасности серьезного травмирования. Другие предоставляют важную информацию по безопасности. Внимательно изучите эти наклейки и никогда не удаляйте их.

Если предупреждающая наклейка отклеивается или текст на ней стал трудночитаем, обратитесь к официальному дилеру компании Honda для её замены.

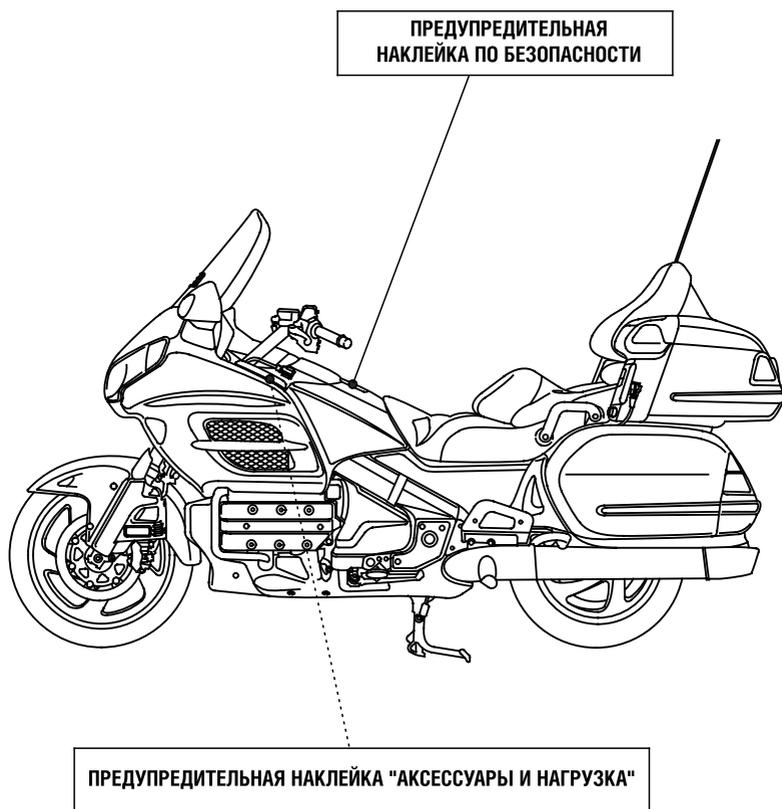

ПРЕДЕЛЬНАЯ НАГРУЗКА 0,5 кг

ПРЕДЕЛЬНАЯ НАГРУЗКА 9,0 кг

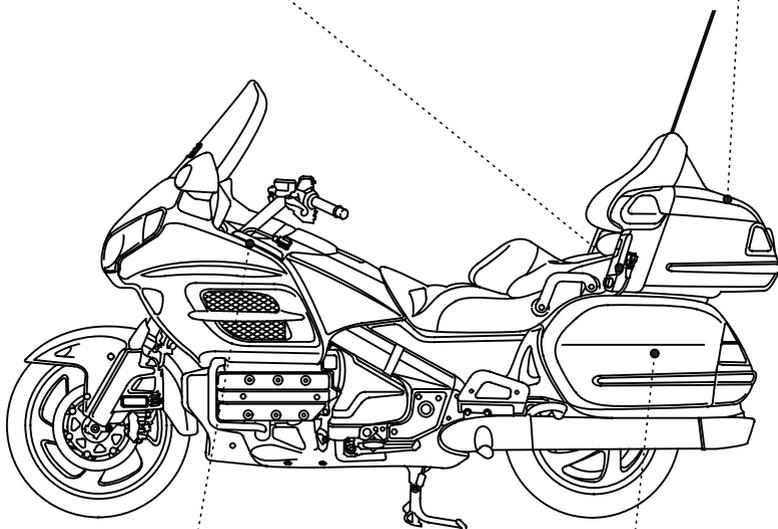

ПРЕДЕЛЬНАЯ НАГРУЗКА 2,0 кг

ПРЕДЕЛЬНАЯ НАГРУЗКА 9,0 кг

БЕЗОПАСНОСТЬ ПРИ ЭКСПЛУАТАЦИИ МОТОЦИКЛА

**НАКЛЕЙКА С ИНФОРМАЦИЕЙ О
ШИНАХ**

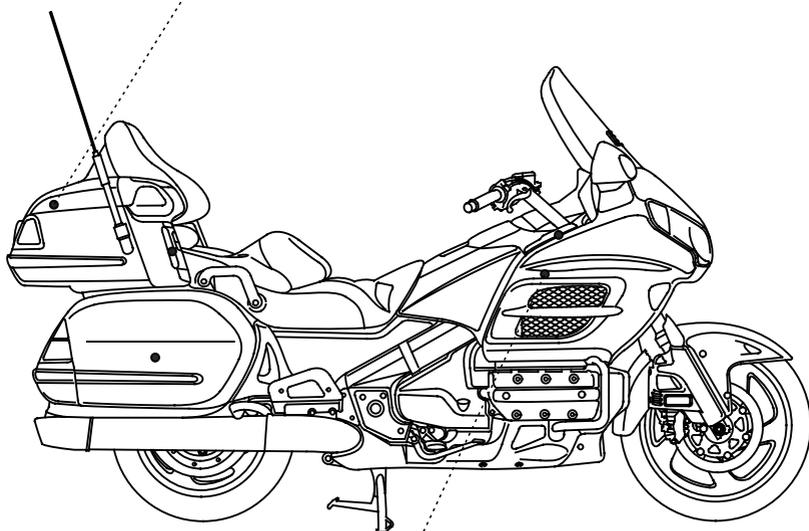

**ГЕРМЕТИЧНОСТЬ ПРОБКИ
РАДИАТОРА**

ОРГАНЫ УПРАВЛЕНИЯ И ИХ РАСПОЛОЖЕНИЕ

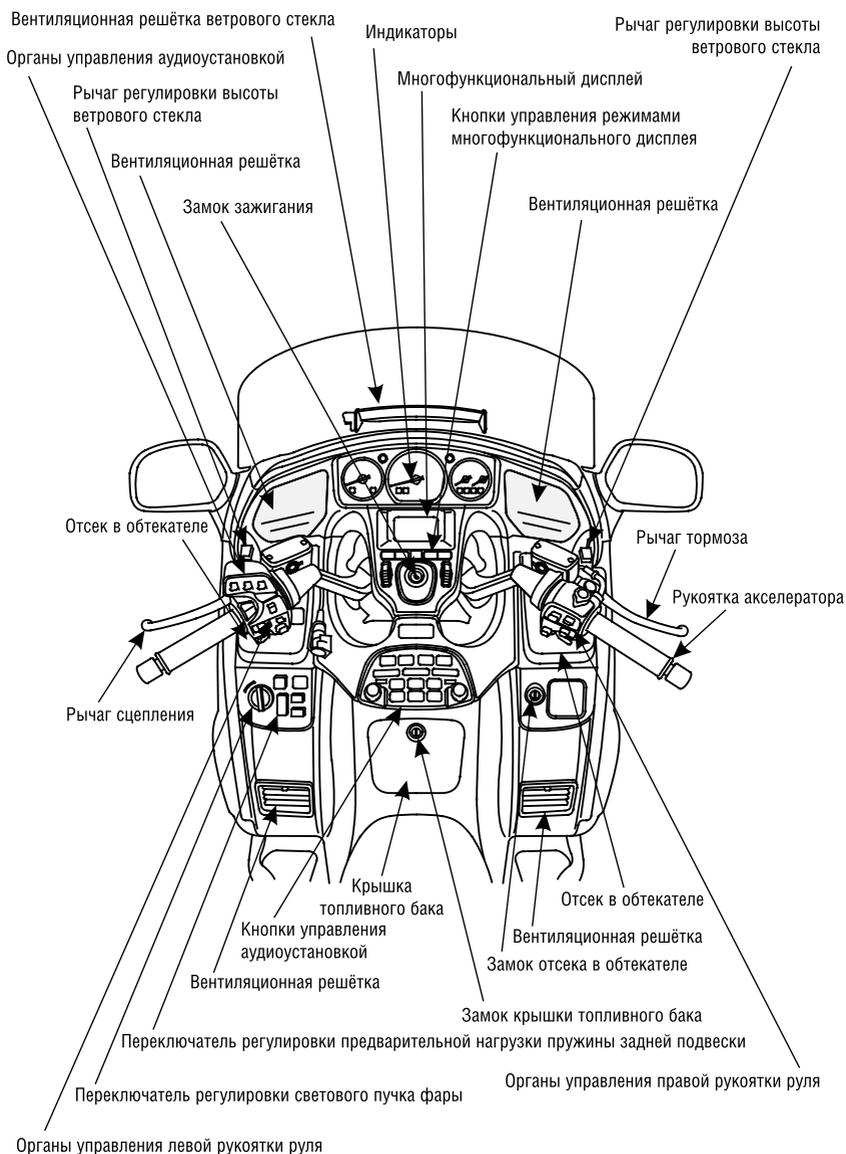

ОРГАНЫ УПРАВЛЕНИЯ И ИХ РАСПОЛОЖЕНИЕ

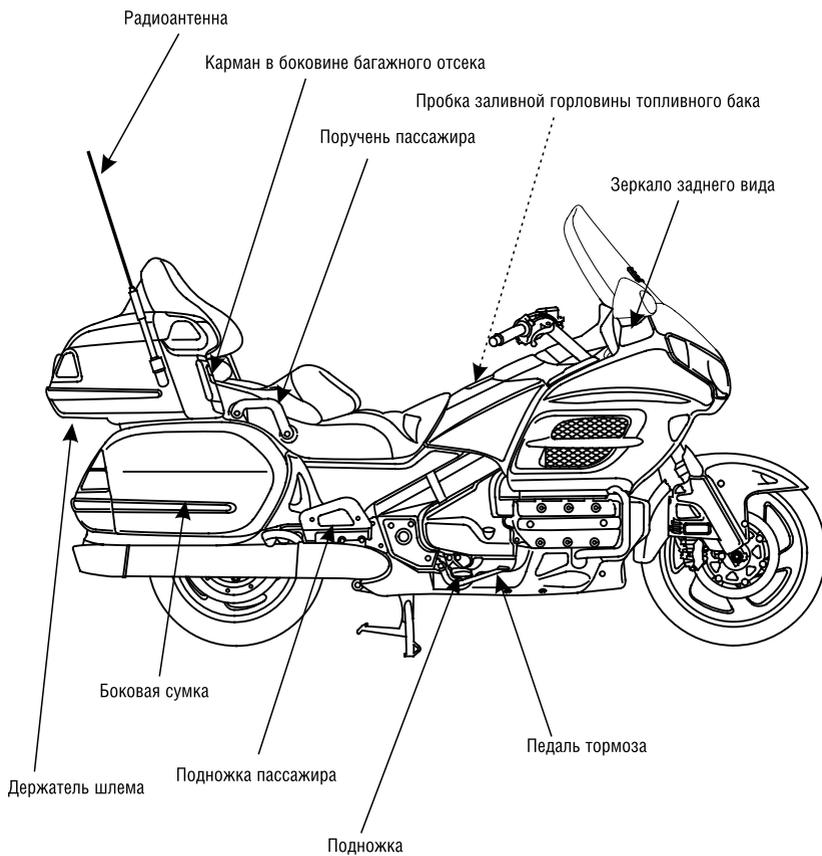

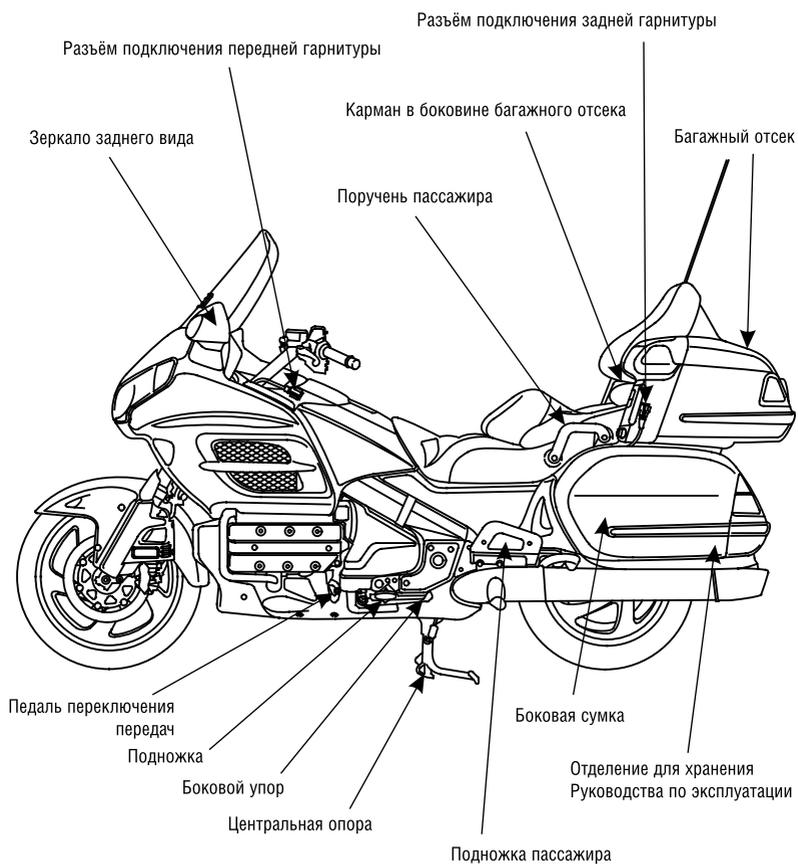

ОРГАНЫ УПРАВЛЕНИЯ И ИХ РАСПОЛОЖЕНИЕ

ПРИБОРЫ И ИНДИКАТОРЫ

Индикаторы и сигнализаторы располагаются на приборной панели.

Их назначение рассматривается на последующих страницах.

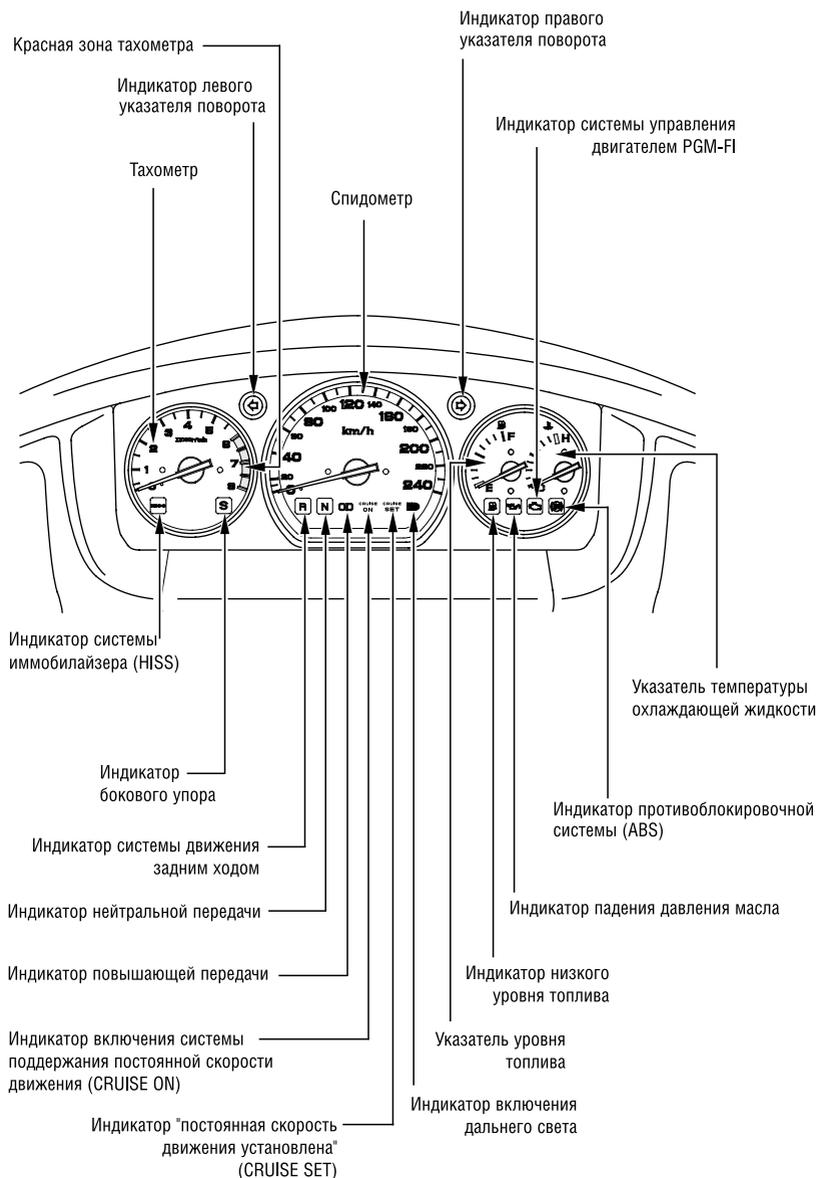



Спидометр

Показывает вашу скорость в километрах в час (км/ч) или милях в час (миль/ч) в зависимости от исполнения.



Тахометр

Показывает частоту вращения двигателя в оборотах в минуту.



Красная зона тахометра

Никогда, даже после обкатки двигателя, не допускайте ситуации, при которой стрелка тахометра будет находиться в красной зоне.

ПРЕДУПРЕЖДЕНИЕ

Эксплуатация двигателя за пределами рекомендованной максимальной частоты вращения (начало красной зоны тахометра) может привести к его поломке.



Индикатор указателей поворотов (зелёного цвета)

Мигает при включении указателя поворота.



Индикатор системы движения задним ходом (жёлто-оранжевого цвета)

Высвечивается при подключении системы движения задним ходом.

ОРГАНЫ УПРАВЛЕНИЯ И ИХ РАСПОЛОЖЕНИЕ



Индикатор нейтральной передачи (зелёного цвета)

Высвечивается при включении нейтральной передачи.



Индикатор повышающей передачи

Высвечивается при включении повышающей (5-ой) передачи.



Индикатор падения давления масла (красного цвета)

Высвечивается, когда давление масла в двигателе ниже нормального рабочего значения. Высвечивается при включении зажигания, когда двигатель не работает. Гаснет после запуска двигателя, кроме случаев, когда может периодически вспыхивать при работе прогретого двигателя на холостом ходу.

ПРЕДУПРЕЖДЕНИЕ

Эксплуатация двигателя при недостаточном давлении моторного масла может привести к серьёзным повреждениям деталей двигателя.



Индикатор системы управления двигателем PGM-FI (красного цвета)

Высвечивается при нарушениях функционирования системы управления двигателем PGM-FI (Programmed Fuel Injection). Также должен высвечиваться на несколько секунд, а затем гаснуть, при включении зажигания, если выключатель двигателя находится в положении RUN (РАБОТА). В любых других случаях высвечивания индикатора снизьте скорость и как можно скорее доставьте мотоцикл к вашему дилеру компании Honda.



Индикатор противоблокировочной системы (ABS)
(красного цвета)

Этот индикатор обычно высвечивается при включении зажигания и гаснет при начале движения. Если присутствует неисправность противоблокировочной системы (ABS), этот индикатор продолжает высвечиваться или мигает (стр. 124).

**CRUISE
ON**

Индикатор включения системы поддержания постоянной скорости движения (CRUISE ON)

Высвечивается, если включён главный выключатель системы поддержания постоянной скорости движения.

**CRUISE
SET**

Индикатор "постоянная скорость движения установлена"
(CRUISE SET)

Высвечивается, если включён выключатель установки постоянной скорости движения.



Индикатор дальнего света (синего цвета)

Высвечивается при включении дальнего света фары.



Индикатор бокового упора (янтарного цвета)

Высвечивается, когда боковой упор опущен.

Перед постановкой на стоянку проверьте, полностью ли опущен боковой упор; индикатор сигнализирует лишь активацию системы отключения зажигания (стр. 152).

ОРГАНЫ УПРАВЛЕНИЯ И ИХ РАСПОЛОЖЕНИЕ



Индикатор системы иммобилайзера (HISS)
(красного цвета)

Этот индикатор высвечивается на несколько секунд при включении зажигания, если выключатель двигателя находится в положении RUN (РАБОТА). Затем он должен погаснуть, если в замке зажигания находится правильно кодированный ключ. Если в замке зажигания находится неправильно кодированный ключ, индикатор продолжает высвечиваться, а двигатель невозможно запустить (стр. 50).



Индикатор низкого уровня топлива

Высвечивается при незначительном количестве топлива в баке. В момент высвечивания количество топлива в баке не наклонённого мотоцикла составляет приблизительно:

4,4 л

Также должен при включении зажигания высвечиваться на несколько секунд, а затем гаснуть.



Указатель уровня топлива

Показывает приблизительно остаток топлива в баке (стр. 19).



Указатель температуры охлаждающей жидкости

Показывает температуру охлаждающей жидкости (стр. 19).

Указатель уровня топлива

Когда стрелка указателя достигает красной полосы, это означает пониженный уровень топлива и необходимость скорейшей, по возможности, дозаправки.

В момент достижения стрелкой красной полосы количество топлива в баке не наклонённого мотоцикла составляет приблизительно: 3,0 л

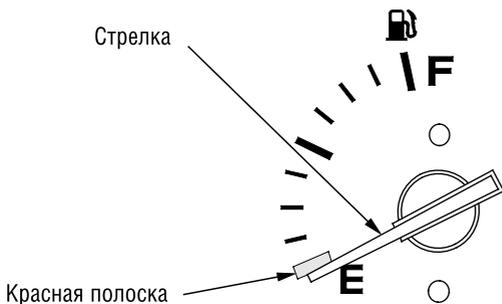

Указатель температуры охлаждающей жидкости

Когда стрелка перемещается выше отметки С (Cold - Холодно), это означает, что двигатель прогреет достаточно для начала движения на мотоцикле. Диапазон температур нормального функционирования расположен между отметками Н и С. Если стрелка достигнет отметки Н, остановите двигатель и проверьте уровень охлаждающей жидкости в компенсационном бачке. Ознакомьтесь со страницами 36 - 37 Руководства и не продолжайте движения, пока не устраните причину.

ПРЕДУПРЕЖДЕНИЕ

Работа при температуре выше допустимой может привести к серьёзному повреждению двигателя.

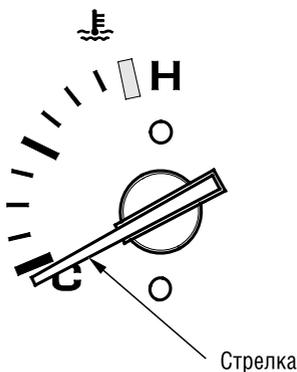

ОРГАНЫ УПРАВЛЕНИЯ И ИХ РАСПОЛОЖЕНИЕ

МНОГОФУНКЦИОНАЛЬНЫЙ ДИСПЛЕЙ

Ваш мотоцикл оснащён многофункциональным дисплеем, имеющим различные режимы индикации. В данном разделе разъясняются функции и принципы работы дисплея.

Процедуры начала/завершения индикации

Когда ключ зажигания поворачивают в положение ON (ВКЛ) или ACC (АКС), дисплей проходит процедуру начала индикации.

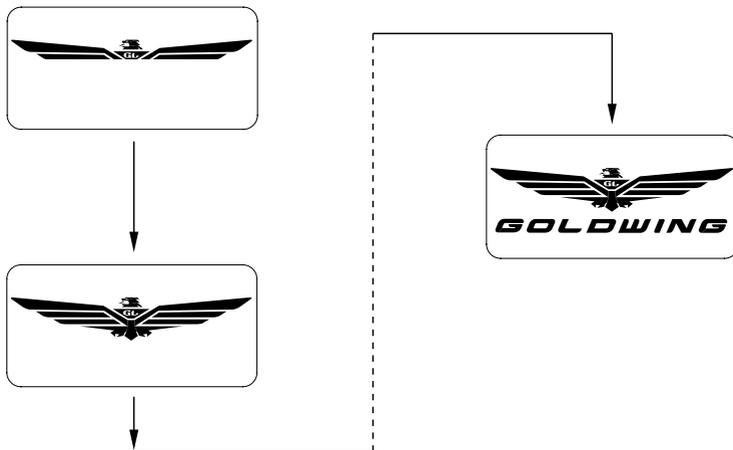

Когда ключ зажигания поворачивают в положение OFF (ВЫКЛ), дисплей проходит процедуру завершения индикации.

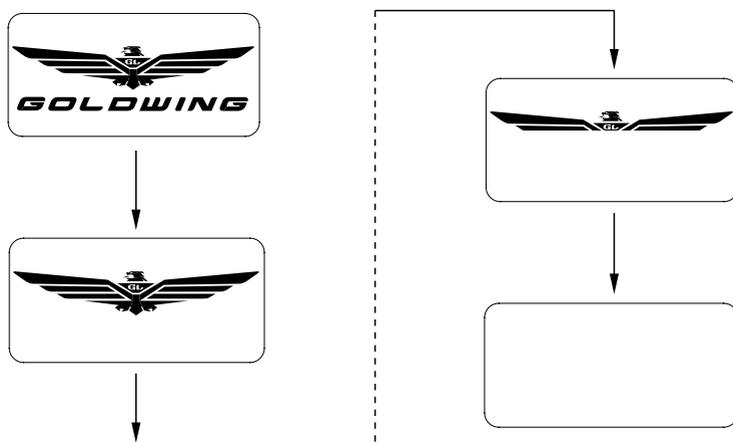

Процедуры начала/завершения индикации могут быть отключены.

1. Нажмите кнопку SETUP (УСТАНОВКА) для переключения в режим CLOCK ADJUST (УСТАНОВКИ ЧАСОВ).
2. Нажмите кнопку DIM для переключения в режим процедуры начала/ завершения индикации.
3. Нажмите кнопку TRIP или INFO для включения/выключения процедур начала/ завершения индикации.
4. Нажмите кнопку SETUP для завершения установки.

Если более 5-ти секунд не нажимать кнопки переключения режимов, показания на дисплее вернутся к первоначальным

Процедуры начала/завершения индикации ВКЛЮЧЕНЫ



Процедуры начала/завершения индикации ВЫКЛЮЧЕНЫ



ОРГАНЫ УПРАВЛЕНИЯ И ИХ РАСПОЛОЖЕНИЕ

Дисплей одометра / указателя пробега за поездку

Если процедуры начала/завершения индикации отключены, исходным дисплеем является индикация одометра / указателя пробега за поездку.

- ODO (Одометр) - показывает общий пробег в милях (для типа E) или километрах (кроме типа E).
- TRIP (Указатель пробега за поездку) - показывает пробег в милях (для типа E) или километрах (кроме типа E).

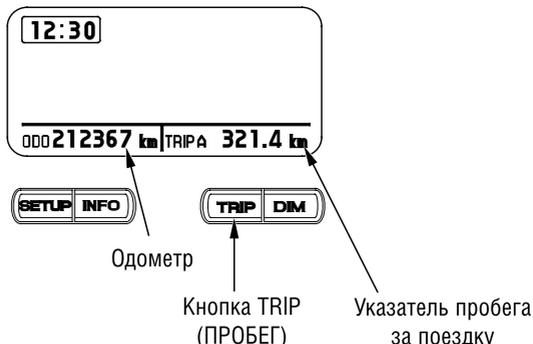

Указатель пробега за поездку показывает пробег в двух режимах, "TRIP A" (ПРОБЕГ A) и "TRIP B" (ПРОБЕГ B). Нажмите кнопку TRIP (ПРОБЕГ) для выбора режима "TRIP A" (ПРОБЕГ A) или "TRIP B" (ПРОБЕГ B).



Для сброса показаний указателя пробега за поездку нажмите и удерживайте нажатой кнопку TRIP (ПРОБЕГ), когда дисплей находится в режиме "TRIP A" (ПРОБЕГ A) или "TRIP B" (ПРОБЕГ B).

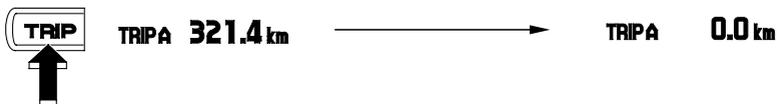

Регулировка интенсивности подсветки дисплея

Для регулировки интенсивности подсветки дисплея:

Однократно нажмите кнопку DIM. Высветится сообщение "DIMMER" (ПОДСВЕТКА).

Чтобы сделать дисплей ярче - нажмите кнопку TRIP (ПРОБЕГ) (+).

Чтобы сделать дисплей тусклее - нажмите кнопку INFO (ИНФОРМАЦИЯ) (-).
(Диапазоны "ярче" и "тусклее" имеют по шесть ступеней регулировки).

Чтобы зафиксировать выбранную ступень - нажмите кнопку SETUP (УСТАНОВКА).

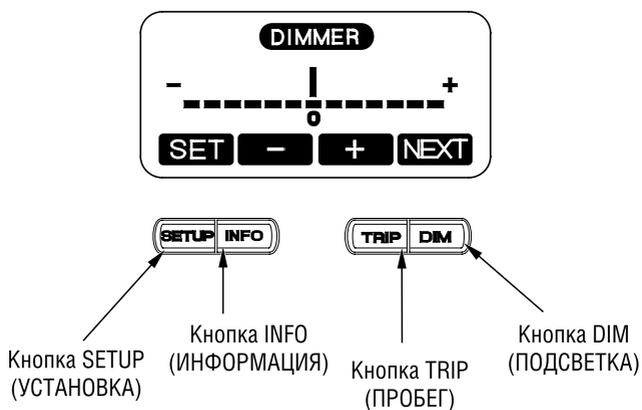

ОРГАНЫ УПРАВЛЕНИЯ И ИХ РАСПОЛОЖЕНИЕ

Цифровые часы

Для установки времени:

1. Поверните ключ зажигания в положение ON (ВКЛ) или ACC (АКС).
2. Нажмите кнопку SETUP (УСТАНОВКА). Высветится сообщение "CLOCK ADJUSTMENT" (УСТАНОВКА ЧАСОВ) и показания времени цифровых часов начнут мигать.
3. Для установки показаний часов нажимайте и отпускайте кнопку INFO (ИНФОРМАЦИЯ) до появления на индикаторе желаемого значения.
Для быстрой установки показаний часов нажмите и удерживайте кнопку TNFO (ИНФОРМАЦИЯ) до появления на индикаторе желаемого значения.
4. Для установки показаний минут нажимайте и отпускайте кнопку TRIP (ПРОБЕГ) до появления на индикаторе желаемого значения.
Для быстрой установки показаний минут нажмите и удерживайте кнопку TRIP (ПРОБЕГ) до появления на индикаторе желаемого значения.
5. После установки значений нажмите кнопку SETUP (УСТАНОВКА), чтобы ввести показания времени.

Если в течение 5 секунд в режиме "CLOCK ADJUSTMENT" (УСТАНОВКА ЧАСОВ) не нажимать кнопки, показания на дисплее вернуться к первоначальным.

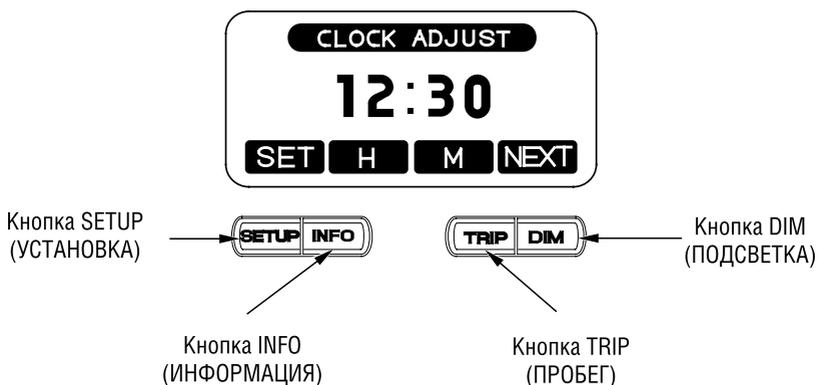

Указатель температуры воздуха

Однократно нажмите кнопку INFO (ИНФОРМАЦИЯ) для перехода в режим индикации температуры воздуха.

Индикация температуры

Ниже -11°C	Высвечивается "___ ___".
Между: От - 10°C до 50°C	Высвечивается действительная величина температуры воздуха.
Выше 50°C	Постоянно высвечиваются мигающие показания "50°C".

Датчик температуры воздуха расположен в верхнем обтекателе. На показания температуры может влиять тепло, отражённое от дорожной поверхности, тепло двигателя и выбросы окружающего потока транспортных средств. Всё это может послужить причиной неточности показаний температуры воздуха, если ваша скорость ниже 30 км/ч.

23°C



Кнопка INFO
(ИНФОРМАЦИЯ)

ОРГАНЫ УПРАВЛЕНИЯ И ИХ РАСПОЛОЖЕНИЕ

Индикатор незакрытых багажного отсека и боковых сумок

Этот индикатор высвечивается, когда включено зажигание и если багажный отсек или боковые сумки вашего мотоцикла не закрыты.

Если все места размещения багажа не закрыты плотно, на дисплее будет мигать сообщение OPEN (ОТКРЫТО) и индицироваться открытый отсек(и).

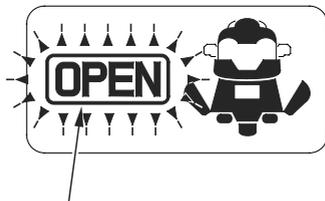

Индикатор незакрытых багажного отсека и боковых сумок

Багажный отсек не закрыт

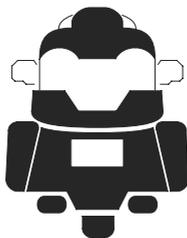

Боковая сумка не закрыта

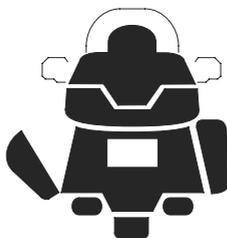

ОСНОВНЫЕ АГРЕГАТЫ

(Информация, необходимая для управления мотоциклом)

Задняя подвеска

Задняя подвеска может настраиваться под вес водителя (и пассажира) и дорожные условия путём изменения предварительного сжатия пружины.

Не пытайтесь самостоятельно разбирать или ремонтировать демпфирующее устройство, а обратитесь к вашему дилеру Honda. Указания, приводимые в настоящем Руководстве по эксплуатации, ограничиваются исключительно регулировкой узла амортизатора.

Предварительное сжатие пружины задней подвески

Предварительное сжатие пружины задней подвески может быть легко увеличено или уменьшено при помощи переключателя предварительного сжатия пружины задней подвески на левом переднем обтекателе. Затем вы можете контролировать положение предварительного сжатия на многофункциональном дисплее.

Электросистема регулировки предварительного сжатия пружины задней подвески функционирует только в положениях ON (ВКЛ) или ACC (АКС) ключа зажигания, при остановленном мотоцикле и на нейтральной передаче. (Если индикатор движения задним ходом включён, система не будет функционировать.)

Система регулировки предварительного сжатия пружины имеет 26 положений (от 0 до 25) для различных дорожных условий или условий движения. (Стандартное положение - 0.)

ОСНОВНЫЕ АГРЕГАТЫ

(Информация, необходимая для управления мотоциклом)

Регулировка:

1. Установите мотоцикл на его центральную опору на жёсткой ровной поверхности. Во избежание разряда аккумуляторной батареи выключите аудиоустановку и другие потребители электроэнергии.
2. Поверните ключ зажигания в положение ON (ВКЛ) или ACC (АКС).
3. Нажимайте на стороны DOWN (ВНИЗ) или UP (ВВЕРХ) переключателя предварительного сжатия пружины задней подвески до достижения желаемого предварительного сжатия.

Для увеличения (HIGH - ВЫШЕ)

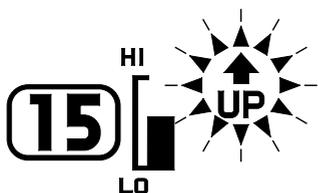

Кнопка MEMO (ПАМЯТЬ)

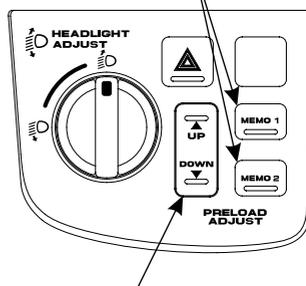

Переключатель регулировки предварительной нагрузки пружины задней подвески

Для уменьшения (LOW - НИЖЕ)

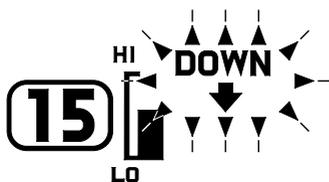

Сохранение установок в памяти

Вы можете сохранить две выбранные установки в памяти "MEMO 1" или "MEMO 2".

1. Отрегулируйте предварительное сжатие до желаемого положения.
2. Нажмите и удерживайте кнопки MEMO 1 или MEMO 2 до появления на многофункциональном дисплее мигающего сообщения "STORE MEMO 1" (СОХРАНЕ-НИЕ MEMO 1) или "STORE MEMO 2" (СОХРАНЕНИЕ MEMO 2). Когда сообщение прекратит мигать, действующее положение будет сохранено в памяти.

Сохранение в памяти

Сохранено



Выбор сохранённого положения

Нажмите кнопку MEMO (1 или 2) для выбора сохранённого в памяти положения. На многофункциональном дисплее появится мигающее сообщение "CALL MEMO 1" (ВЫЗОВ MEMO 1) или "CALL MEMO 2" (ВЫЗОВ MEMO 2).

Когда положение будет установлено, сообщение "MEMO 1" или "MEMO 2" станет высвечиваться постоянно.

Вызвано

Вызов



Нажатие переключателя предварительного сжатия пружины задней подвески или кнопки MEMO (1 или 2) во время выбора сохранённого в памяти положения отменяет процедуру вызова.

ОСНОВНЫЕ АГРЕГАТЫ

(Информация, необходимая для управления мотоциклом)

Каждой кнопкой MEMO сохраняется только одно положение предварительного сжатия. Сохранение нового положения приводит к стиранию ранее сохранённого из памяти, связанной с данной кнопкой. Если вы желаете добавить новое положение, оставив доступным текущее, воспользуйтесь другой кнопкой.

Все сохранённые положения предварительного сжатия будут потеряны при разряде или отсоединении аккумуляторной батареи.

Если на дисплее мигает сообщение "SUS ADJ ERROR" (ОШИБКА РЕГУЛИРОВКИ ПОДВЕСКИ), обратитесь к официальному дилеру Honda.



ТОРМОЗА

Тормозные механизмы переднего и заднего колес дискового типа, с гидравлическим приводом. По мере износа тормозных колодок уровень тормозной жидкости становится ниже.

Тормозные механизмы не нуждаются в регулировке, но уровень тормозной жидкости и степень износа тормозных колодок следует регулярно проверять. Тормозную систему следует часто осматривать, чтобы убедиться в отсутствии утечек жидкости. Если свободный ход рычага или педали тормоза стал ненормально большим, а износ тормозных колодок не достиг предельно допустимой величины (стр. 160), возможно, в тормозную систему попал воздух, и её следует прокачать. Для выполнения этой операции обратитесь к официальному дилеру Honda.

Уровень тормозной жидкости в переднем тормозном контуре:

Проверьте уровень жидкости на вертикально стоящем мотоцикле. Он должен быть выше нижней (LOWER) отметки. Если уровень находится на нижней отметке LOWER или ниже неё, проверьте износ тормозных колодок (стр. 160).

Изношенные колодки должны быть заменены. Если колодки не изношены, проверьте, нет ли утечек жидкости из тормозной системы.

В качестве тормозной жидкости рекомендуется использовать жидкость Honda DOT4 из герметично закрытого контейнера или её эквивалент.

Отметка минимального уровня (LOWER) (см. стр. 183 рис.3)

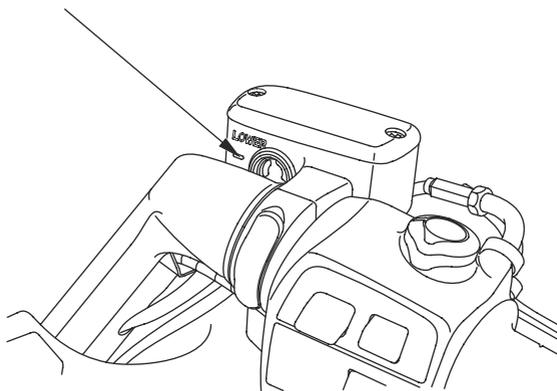

ОСНОВНЫЕ АГРЕГАТЫ

(Информация, необходимая для управления мотоциклом)

Зазор между рычагом тормоза и рукояткой может быть отрегулирован.

1. Поворачивайте регулировочную головку, отжимая рычаг тормоза вперёд.
2. Совместите метку на рычаге тормоза с цифрой на регулировочной головке.
3. Прижмите рычаг тормоза, отпустите его, затем раскрутите колесо и убедитесь в его свободном вращении. Повторите эту операцию несколько раз.

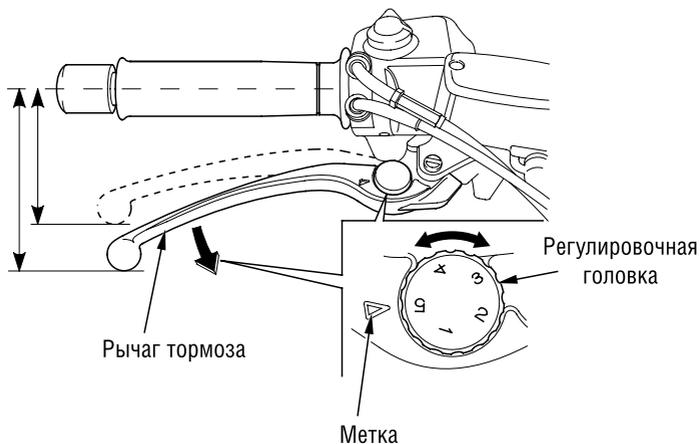

Прочие контрольные проверки:

Убедитесь в отсутствии подтекания тормозной жидкости. Проверьте отсутствие следов износа, трещин или других повреждений шлангов и соединений.

Уровень тормозной жидкости в заднем тормозном контуре:

Проверьте уровень жидкости на вертикально стоящем мотоцикле. Он должен находиться между верхней отметкой UPPER и нижней отметкой LOWER. Если уровень находится на нижней отметке LOWER или ниже неё, проверьте износ тормозных колодок (стр. 160).

Изношенные колодки должны быть заменены. Если колодки не изношены, проверьте, нет ли утечек жидкости из тормозной системы.

В качестве тормозной жидкости рекомендуется использовать жидкость Honda DOT 4 из герметично закрытой ёмкости или её эквивалент.

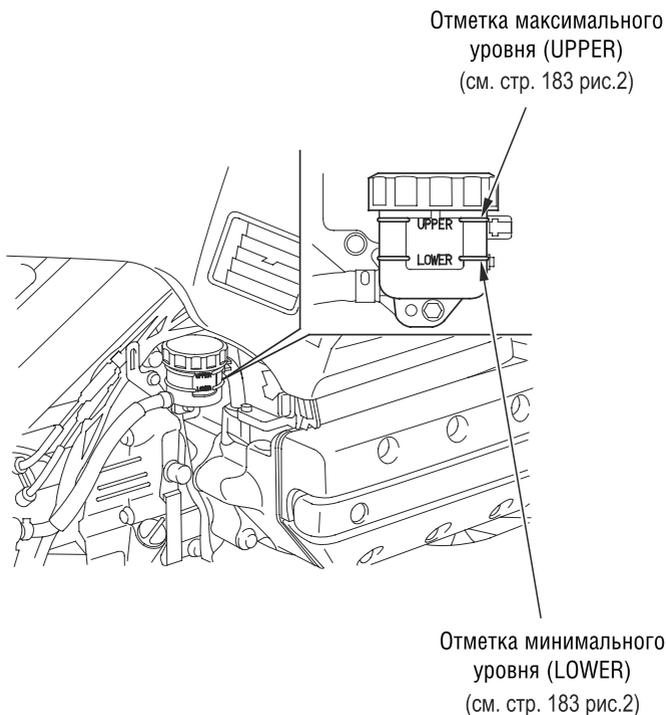

ОСНОВНЫЕ АГРЕГАТЫ

(Информация, необходимая для управления мотоциклом)

СЦЕПЛЕНИЕ

Данный мотоцикл имеет гидравлический привод сцепления. Механизм сцепления не нуждается в регулировке, но уровень рабочей жидкости и отсутствие протечек следует регулярно проверять.

Если свободный ход рычага управления сцеплением станет избыточным и при включении передачи мотоцикл начинает перемещаться или глохнет, или если сцепление проскальзывает, вызывая запаздывание разгона мотоцикла относительно разгона двигателя, то, возможно, в систему привода сцепления попал воздух и она нуждается в прокачке. Для выполнения этой операции обратитесь к официальному дилеру Honda.

Уровень рабочей жидкости:

Убедитесь, что уровень рабочей жидкости находится выше отметки минимального уровня LOWER. Если уровень рабочей жидкости находится около линии отметки минимального уровня, это свидетельствует о наличии протечек. Для выполнения этого ремонта обратитесь к официальному дилеру Honda.

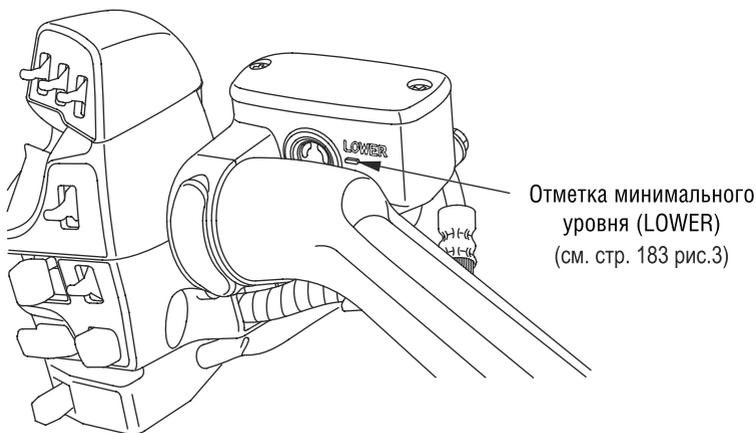

Зазор между рычагом тормоза и рукояткой может быть отрегулирован.

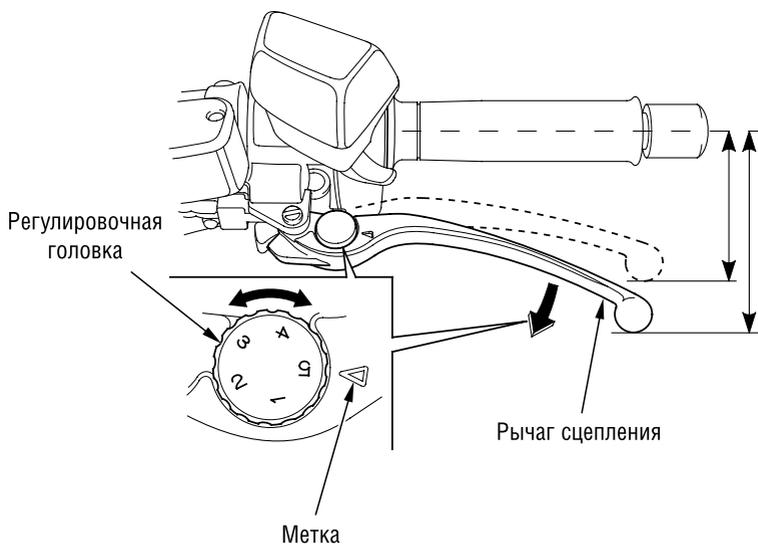

1. Поворачивайте регулировочную головку, отжимая рычаг тормоза вперёд.
2. Совместите метку на рычаге тормоза с цифрой на регулировочной головке.
3. Запустите двигатель, нажмите рычаг сцепления и включите передачу. Убедитесь, что двигатель не глохнет, и мотоцикл не ползёт вперед. Постепенно отпускайте рычаг сцепления и открывайте дроссельную заслонку. Мотоцикл плавно начнёт движение, и скорость начнёт постепенно расти.

Прочие контрольные проверки:

Убедитесь в отсутствии подтекания тормозной жидкости. Проверьте отсутствие следов износа, трещин или других повреждений шлангов и соединений.

ОСНОВНЫЕ АГРЕГАТЫ

(Информация, необходимая для управления мотоциклом)

Охлаждающая жидкость

Рекомендации относительно охлаждающей жидкости

Владелец должен правильно обращаться с охлаждающей жидкостью, не допуская её замерзания, перегрева двигателя и коррозии внутренних деталей мотоцикла. Используйте только высококачественный антифриз на базе этиленгликоля, который содержит ингибиторы коррозии и рекомендован для использования в двигателях с алюминиевыми блоками цилиндров. (ОЗНАКОМЬТЕСЬ С ЭТИКЕТКОЙ НА ЁМКОСТИ С АНТИФРИЗОМ.)

При приготовлении раствора антифриза используйте только дистиллированную воду или питьевую воду с низким содержанием минеральных компонентов. Вода с высоким содержанием минералов или солей может нанести вред алюминиевому блоку двигателя.

Применение охлаждающей жидкости с силикатными ингибиторами коррозии может стать причиной преждевременного износа насоса системы охлаждения или засорение каналов радиатора. Использование водопроводной воды в системе охлаждения может вызвать выход двигателя из строя.

Система охлаждения вашего мотоцикла заполнена на заводе 50-процентным раствором антифриза и дистиллированной воды. Такая охлаждающая жидкость рекомендуется для большинства температурных условий и обеспечивает хорошую защиту от коррозии. Более высокое содержание антифриза приведет к снижению эффективности системы охлаждения, и должно применяться только в условиях особо низких температур. При концентрации антифриза менее 40% невозможно обеспечить достаточную защиту системы охлаждения от коррозии. При температурах ниже нуля следует часто проверять систему охлаждения и при необходимости увеличивать концентрацию антифриза (максимум до 60%).

Проверка

Компенсационный бачок находится за левым кожухом двигателя. Снимите левый кожух двигателя (см. стр. 136).

Проверьте уровень охлаждающей жидкости в компенсационном бачке, когда двигатель прогреется до рабочей температуры. Долейте охлаждающую жидкость в компенсационный бачок до отметки максимального уровня UPPER. Всегда добавляйте охлаждающую жидкость только в компенсационный бачок. Не пытайтесь добавлять охлаждающую жидкость, открыв пробку радиатора.

Если компенсационный бачок пуст, или имеет место существенная потеря охлаждающей жидкости, проверьте, нет ли подтеканий охлаждающей жидкости и обратитесь к официальному дилеру Honda для ремонта.

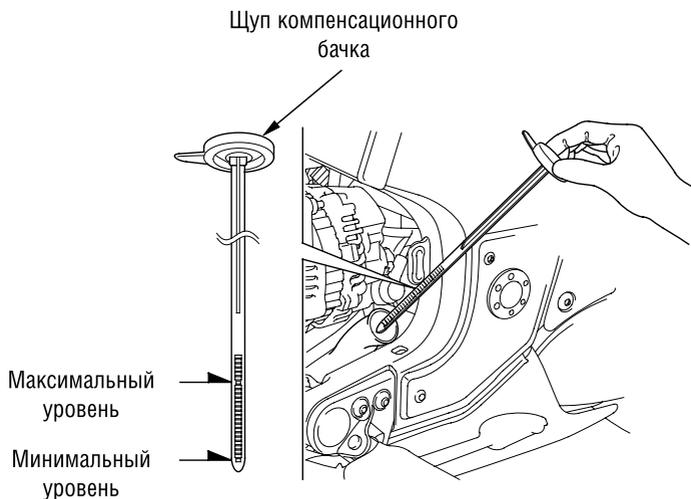

ОСНОВНЫЕ АГРЕГАТЫ

(Информация, необходимая для управления мотоциклом)

ТОПЛИВО

Топливный бак

Ёмкость топливного бака, включая резервный объём, составляет: 25 л

Для открывания пробки топливного бака вставьте ключ зажигания и поверните его по часовой стрелке, чтобы открыть крышку заправочной горловины. Для снятия пробки топливного бака поверните её против часовой стрелки.

Не допускайте переполнения топливного бака. Заливная горловина не должна быть заполнена.

После долива топлива плотно закрутите пробку заправочной горловины по часовой стрелке до щелчка.

Закройте крышку заправочной горловины и поверните ключ зажигания против часовой стрелки.

Извлеките ключ из крышки заправочной горловины.



ПРЕДОСТЕРЕЖЕНИЕ

Бензин исключительно огнеопасен и взрывоопасен. Работая с топливом, вы можете получить серьёзные ожоги и травмы.

- Остановите двигатель и не приближайтесь к топливу с источниками тепла, искр и открытого пламени.
- Производите заправку топливом только на свежем воздухе.
- Немедленно протирайте следы брызг или разлитого топлива.

Ключ зажигания

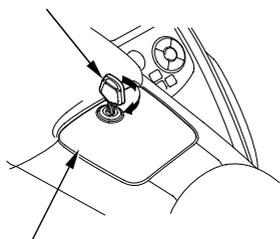

Крышка заправочной горловины

Пробка заправочной горловины
топливного бака

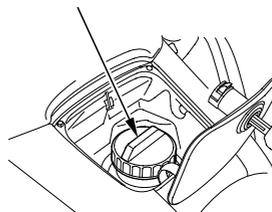

Заправочная горловина

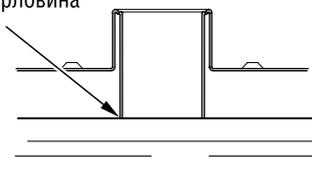

Применяйте неэтилированное топливо с октановым числом по исследовательскому методу 91 или выше.

Использование этилированного бензина может вызвать преждевременное повреждение каталитического нейтрализатора.

Иногда вы можете также ощущать незначительные детонации на больших нагрузках. Это не является поводом для беспокойства, а просто означает эффективную работу двигателя.

ПРЕДУПРЕЖДЕНИЕ

Если при равномерном режиме и нормальной нагрузке на двигатель слышны металлические детонационные стуки, поменяйте марку используемого бензина. Если и после этого детонационные стуки не прекратились, обратитесь к официальному дилеру Honda. Если этого не сделать, то это будет считаться неправильной эксплуатацией мотоцикла, а неисправности по причине неправильной эксплуатации не покрываются гарантией Honda.

ОСНОВНЫЕ АГРЕГАТЫ

(Информация, необходимая для управления мотоциклом)

Использование спиртосодержащих видов топлива

Если вы решили эксплуатировать двигатель на бензине, содержащем спирт, то убедитесь в том, что октановое число этого топлива не ниже значения, рекомендованного компанией Honda. Существует два вида спиртосодержащего бензина. Один из них содержит в своем составе этанол, а другой – метанол. Запрещается использовать бензин, содержащий более 10 % этанола. Не применяйте бензин, содержащий метанол (древесный спирт), если в его составе отсутствуют растворители и ингибиторы, снижающие коррозионную активность метанола. Запрещается использовать бензин, содержащий более 5 % метанола, даже если в его составе присутствуют растворители и ингибиторы коррозии.

На повреждения деталей системы питания топливом, а также ухудшение характеристик двигателя, которые произошли из-за применения бензина, содержащего спирт, заводская гарантия не распространяется. Компания Honda не может поддерживать использование бензина, содержащего метанол, поскольку в настоящее время отсутствуют исчерпывающие доказательства его пригодности.

Перед тем как заправляться топливом на незнакомой заправочной станции, попытайтесь выяснить, не содержится ли в топливе спирт. Если содержится, то выясните тип спирта и его процентное содержание в топливе. Если вы заметили признаки нарушения нормальной работы двигателя при использовании бензина, который содержит или может по вашему мнению содержать спирт, то прекратите эксплуатировать двигатель на этом топливе и используйте только бензин, который гарантированно не содержит спирт.

МОТОРНОЕ МАСЛО

Проверка уровня моторного масла

Проверяйте уровень моторного масла каждый день перед поездкой на мотоцикле.

Для проверки уровня моторного масла:

1. Установите мотоцикл на центральную опору на жёсткой горизонтальной поверхности и снимите правый кожух двигателя (стр. 136).
2. Запустите двигатель и дайте ему 3 - 5 минут поработать на холостом ходу.
3. Остановите двигатель. Через 2 - 3 минуты снимите маслозаливную пробку с контрольным щупом, протрите его и установите щуп на место, но не заворачивайте. Снова выньте контрольный щуп. Уровень масла должен находиться между метками верхнего и нижнего уровня на контрольном щупе.
4. При необходимости добавьте рекомендованное моторное масло до метки верхнего уровня. Запрещается превышать верхний уровень.
5. Установите на место маслозаливную пробку с контрольным щупом и правый кожух двигателя.

ПРЕДУПРЕЖДЕНИЕ

Эксплуатация двигателя при недостаточном уровне моторного масла может привести к серьёзным повреждениям деталей двигателя.

Пробка маслозаливной горловины / контрольный щуп

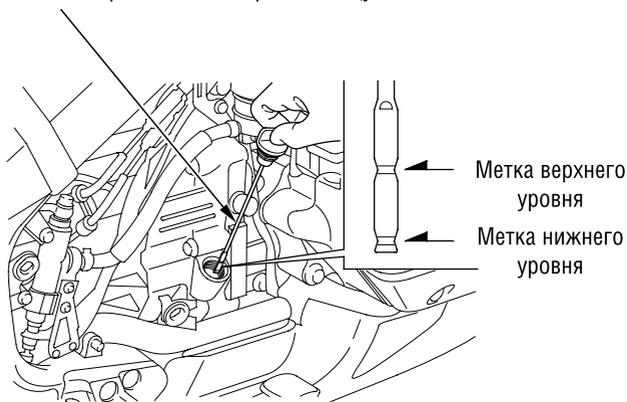

ОСНОВНЫЕ АГРЕГАТЫ

(Информация, необходимая для управления мотоциклом)

МАСЛО В ГЛАВНОЙ ПЕРЕДАЧЕ

Проверка уровня масла

Проверяйте уровень масла в главной передаче в соответствии с регламентом технического обслуживания (стр. 132).

1. Установите мотоцикл на его центральную опору на жёсткой ровной поверхности.
2. Снимите пробку маслозаливного отверстия.
3. Проверьте уровень моторного масла. Уровень масла должен доходить до нижней кромки заливного отверстия.
4. Если уровень масла понижен, проверьте, нет ли подтеканий масла. Долейте рекомендованное масло в маслозаливное отверстие, пока его уровень не достигнет нижней кромки маслозаливного отверстия.
5. Установите на место пробку маслозаливного отверстия.

Рекомендуемое масло: Масло для гипоидных передач HYPOID GEAR OIL SAE 80

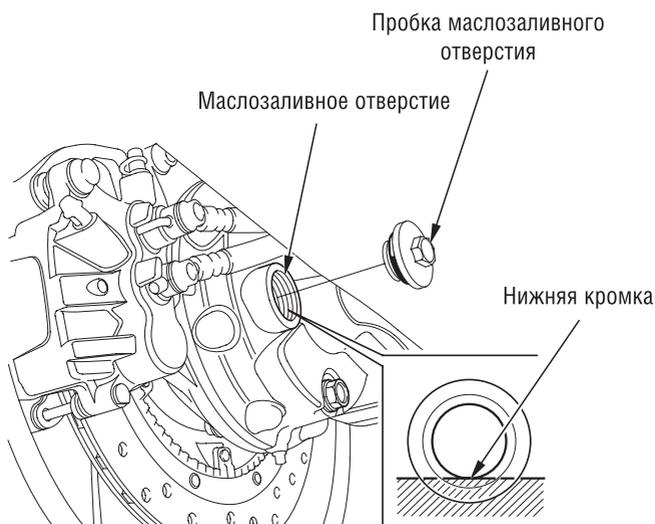

БЕСКАМЕРНЫЕ ШИНЫ

Для безопасной езды на мотоцикле шины должны быть правильного типа и размера, находиться в хорошем состоянии, с удовлетворительным состоянием протектора и с давлением воздуха в них, соответствующим нагрузке. На последующих страницах имеется более подробная информация о том, как и когда проверять давление воздуха в шинах, как проверять шины на отсутствие повреждений и что делать, если шины нуждаются в ремонте и замене.



ПРЕДОСТЕРЕЖЕНИЕ

Эксплуатация мотоцикла с чрезмерно изношенными шинами или с неправильным давлением в шинах может стать причиной дорожно-транспортного происшествия, в котором вы можете получить серьезные травмы или погибнуть.

Следуйте всем инструкциям данного Руководства, относящимся к поддержанию давления в шинах и уходу за шинами.

Давление воздуха в шинах

Правильное давление в шинах обеспечивает наилучшее сочетание управляемости, срока службы протектора и плавности хода. В общем случае, недостаточное давление вызывает неравномерный износ шин, ухудшение управляемости и быстрый выход шины из строя, благодаря перегреву. Чрезмерное давление в шинах приводит к ухудшению плавности хода, повышает вероятность повреждений, вызываемых дорожными неровностями, и является причиной неравномерного износа шин.

Мы рекомендуем проводить визуальную проверку шин перед каждой поездкой и проверять давление манометром, по крайней мере, раз в месяц или при всяком подозрении на падение давления воздуха в шине.

Бескамерные шины обладают свойством самоуплотнения при проколе. Однако, поскольку утечка воздуха часто оказывается очень медленной, вы должны тщательно отыскивать прокол, если шина оказывается приспущенной.

ОСНОВНЫЕ АГРЕГАТЫ

(Информация, необходимая для управления мотоциклом)

Проверять давление следует всегда на "холодных" шинах, когда мотоцикл простоял на месте не менее трех часов. Если вы будете проверять давление на "горячих" шинах, когда мотоцикл проехал хотя бы несколько километров, измеренное давление будет выше, чем давление в "холодных" шинах. Это нормальное явление, поэтому не выпускайте воздух из шин, чтобы установить рекомендованное для "холодных" шин давление, значения которого приведены ниже. Если это сделать, то давление в шинах окажется ниже рекомендованного.

Рекомендованные значения давления в "холодных" шинах:

Переднее колесо	250 кПа
Заднее колесо	280 кПа

Проверка

Каждый раз при проверке давления следует также осматривать протектор и боковины шин, проверяя степень износа, отсутствие повреждений и застрявших в протекторе посторонних предметов.

Необходимо обратить внимание на следующее:

- Выпуклости или вздутия на протекторе или боковинах шины. Если обнаружены выпуклость или вздутие, шину необходимо заменить.
- Порезы, вырывы или трещины на шине. Если в трещине или вырыве видна ткань корда, шину необходимо заменить.
- Чрезмерный износ протектора.

Если вы попали в выбоину на дороге или произошел наезд на твёрдый предмет, произведите безопасную остановку на краю дороги и осмотрите шины, чтобы убедиться в отсутствии повреждений.

Износ протектора

Следует заменить шину до того, как глубина рисунка протектора в центре шины достигнет следующего предельного значения.

Минимальная глубина протектора	
Переднее колесо	1,5 мм
Заднее колесо	2,0 мм

< Для России >

Законодательство России запрещает использование шин с остаточной глубиной протектора менее 1,6 мм.

Индикатор износа

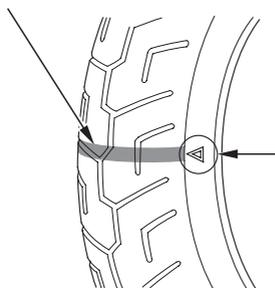

Отметка расположения индикатора износа

Ремонт шины

Повреждённую или проколотую шину следует заменить, не пытаясь её отремонтировать. Шина, подвергшаяся ремонту, как временному, так и полноценному, будет иметь пониженные пределы скорости и эксплуатационных характеристик по сравнению с новой шиной.

Проведение временного ремонта, такого как наружная пробка для бескамерной шины, может оказаться небезопасным для езды даже с обычными скоростями и в обычных дорожных условиях. Если шина подверглась временному или неотложному ремонту, вы должны медленно и осторожно доехать к дилеру для замены этой шины. По возможности, не следует перевозить пассажира или груз до замены шины на новую.

Даже профессионально отремонтированная с помощью постоянной внутренней пробки-заплаты шина не будет обладать характеристиками новой. При использовании такой шины вы не должны превышать скорость 80 км/ч в течение первых 24 часов и 130 км/ч весь остальной период эксплуатации. Кроме этого, теперь вы не сможете безопасно нагружать мотоцикл в той же степени, как с новой шиной. Таким образом, мы настоятельно рекомендуем замену повреждённой шины. Если вы всё же решаетесь использовать отремонтированную шину, обязательно предварительно отбалансируйте её.

ОСНОВНЫЕ АГРЕГАТЫ

(Информация, необходимая для управления мотоциклом)

Замена шины

Шины, установленные на ваш мотоцикл, разработаны с учётом характеристик вашего мотоцикла и обеспечивают наилучшее сочетание управляемости, тормозных качеств, долговечности и комфорта.



ПРЕДОСТЕРЕЖЕНИЕ

Установка не рекомендованных шин приведёт к ухудшению характеристик управляемости и устойчивости вашего мотоцикла. Это может стать причиной аварии, в которой вы можете получить серьёзные травмы или погибнуть.

Всегда используйте шины размера и типа, рекомендованных в данном Руководстве по эксплуатации.

Для вашего мотоцикла рекомендованы шины, указанные ниже.

Переднее колесо	130/70R18M/C63H	
	BRIDGESTONE G709 RADIAL	DUNLOP D250F
Заднее колесо	180/60R16M/C74H	
	BRIDGESTONE G704 RADIAL	DUNLOP D250

Каждый раз при замене используйте шину, эквивалентную оригинальной и после установки новой шины обязательно отбалансируйте колесо.

Важная информация по безопасности

- Запрещается установка на этот мотоцикл бескамерных шин со вставленными камерами. Постепенный разогрев камеры при эксплуатации мотоцикла может вызвать её внезапный разрыв.
- Используйте на этом мотоцикле только бескамерные шины. Ободы колёс сконструированы для установки бескамерных шин, и при интенсивном разгоне или торможении шина камерного типа может провернуться на ободе, что вызовет резкую потерю давления шиной.
- Запрещается установка на этот мотоцикл диагональных шин. Сочетание диагональных и радиальных шин может неблагоприятно отразиться на управляемости и устойчивости.
- Запрещается установка на этот мотоцикл автомобильных шин. Во время установки шина может соскочить с обода с силой, достаточной для причинения серьёзных повреждений или смерти.
- При замене шин используйте только рекомендованные шины, указанные выше и на табличке с информацией о шинах. Использование нерекондованных шин на модели, оснащённой системой АБС, может нарушить работу системы АБС. Компьютер системы АБС функционирует на основе сравнения скоростей колёс. Нерекондованные шины могут послужить причиной изменения скоростей колёс и дезориентации компьютера системы АБС.

МЕХАНИЗМЫ И ОРГАНЫ УПРАВЛЕНИЯ

ЗАМОК ЗАЖИГАНИЯ

Замок зажигания расположен на кожухе руля.

Положения ключа зажигания	Функционирование	Извлечение ключа
ACC (АКС - Аксессуары)	Действуют только цепи питания дополнительного оборудования.	В этом положении ключ нельзя извлечь из замка.
ON (ВКЛ)	Питание подаётся во все электрические цепи.	В этом положении ключ нельзя извлечь из замка.
OFF (ВЫКЛ)	Электрические цепи не функционируют.	В этом положении ключ можно извлечь.
LOCK (БЛОК) (механическая блокировка рулевой колонки)	Электрические цепи не функционируют. Механическая блокировка рулевой колонки.	В этом положении ключ можно извлечь.

Если двигатель остановится при включённом зажигании и выключателе двигателя в положении  (OFF - ВЫКЛ), фара и задний фонарь останутся включены, приведя к разрядке аккумуляторной батареи.

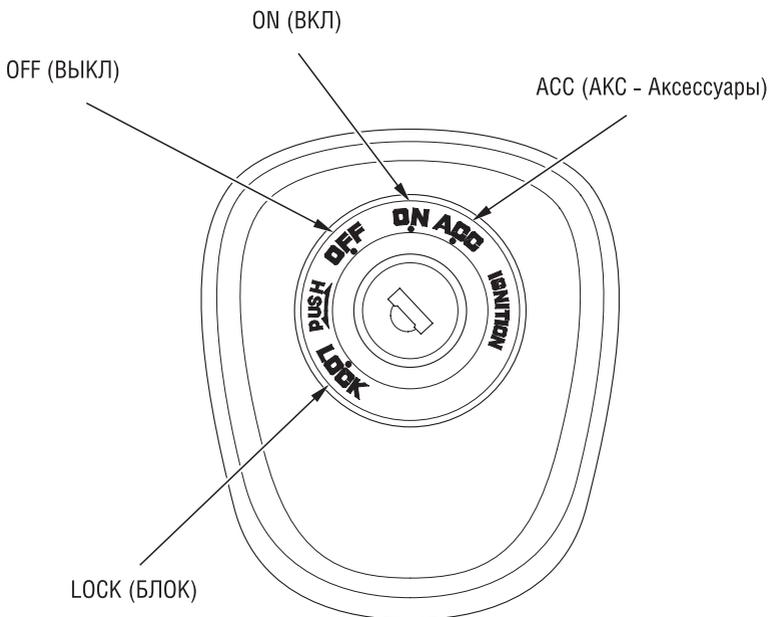

КЛЮЧИ

Данный мотоцикл укомплектован двумя ключами зажигания и табличкой с идентификационным номером ключа.

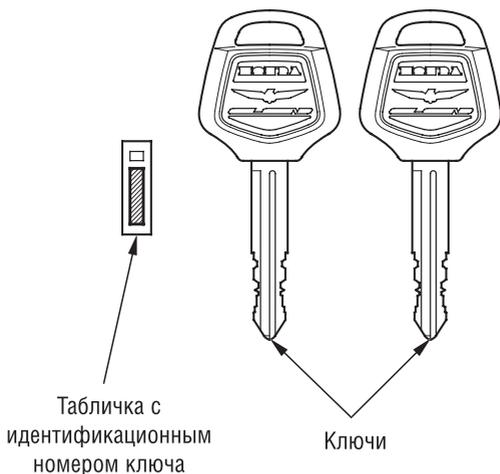

Если вам когда-либо потребуется заменить ключ зажигания, вам понадобится табличка с идентификационным номером ключа. Храните эту табличку в надёжном месте.

Для перерегистрации ключей предоставьте все ключи, табличку и мотоцикл официальному дилеру Honda.

В системе иммобилайзера (HISS) может быть зарегистрировано до четырёх ключей, включая уже используемые.

Если утрачены все ключи, управляющий модуль системы впрыска/зажигания PGM-FI подлежит замене.

Чтобы исключить такую вероятность, мы рекомендуем при потере лишь одного ключа немедленно восстановить его, чтобы быть уверенным в наличии запасного ключа.

Эти ключи зажигания содержат электронную микросхему, активируемую системой иммобилайзера (HISS).

При повреждении микросхемы они не позволят запустить двигатель.

Старайтесь не ронять ключи и не ставьте на них тяжёлые предметы.

Не подпиливайте ключи, не просверливайте в них отверстия и не пытайтесь иным образом изменить их оригинальную форму.

Не допускайте контакта ключей с намагниченными предметами.

МЕХАНИЗМЫ И ОРГАНЫ УПРАВЛЕНИЯ

СИСТЕМА ИММОБИЛАЙЗЕРА (HISS)

HISS является сокращением от Honda Ignition Security System.

Система иммобилайзера (HISS) защищает ваш мотоцикл от попыток угона. Для возможности запуска двигателя в замке зажигания должен находиться должным образом кодированный ключ. Если используется не должным образом кодированный ключ (или иное устройство), контур, обеспечивающий запуск двигателя, блокируется.

При повороте ключа зажигания в положение ON, если выключатель двигателя находится в положении "○" RUN (РАБОТА), индикатор системы иммобилайзера (HISS) высвечивается на несколько секунд, а затем погасает. Если индикатор не гаснет, это означает, что система не распознала кодировку ключа. Поверните ключ зажигания в положение OFF (ВЫКЛ), извлеките ключ, вновь вставьте его и снова поверните в положение ON (ВКЛ).

После выключения зажигания индикатора системы иммобилайзера (HISS) мигает с 5-ти секундными интервалами в течение 24 часов. По истечении этого периода индикатор автоматически отключается.

Для установки этой функции следуйте процедуре:

1. Поверните ключ зажигания в положение ON (ВКЛ) или ACC (АКС).
2. Нажмите и удерживайте нажатой кнопку INFO (ИНФОРМАЦИЯ).
3. Поверните ключ зажигания в положение OFF (ВЫКЛ) и индикатор начнёт мигать.
Извлеките ключ.

Теперь при включении зажигания действие индикатора будет отменено.

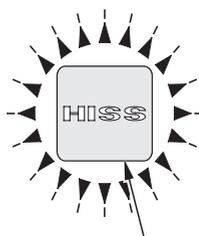

Индикатор системы
иммобилайзера (HISS)

Если система регулярно не распознаёт кодировку вашего ключа, обратитесь к официальному дилеру Honda.

- Система может не распознавать кодировку ключа, если вблизи замка зажигания находится другой ключ с функцией иммобилайзера. Чтобы обеспечить уверенное распознавание системой кодировки ключа, держите каждый ключ с функцией иммобилайзера на отдельном кольце (брелке).
- Вмешательство в систему иммобилайзера (HISS) или дополнение её другими устройствами запрещено. Подобные действия могут привести к возникновению проблем на уровне электрических цепей, делая невозможным запуск двигателя.
- Если утрачены все ключи, управляющий модуль системы впрыска/зажигания PGM-FI подлежит замене.

Директивы ЕС

Данная система иммобилайзера соответствует требованиям Директивы R & TTE (Радиооборудование и оборудование телекоммуникационных терминалов и взаимодобрение их соответствия).



Данное подтверждение соответствия Директиве R & TTE владелец получает в момент покупки. Это подтверждение соответствия следует хранить в надёжном месте. В случае утраты или неполучения подтверждения соответствия обратитесь к официальному дилеру Honda.

МЕХАНИЗМЫ И ОРГАНЫ УПРАВЛЕНИЯ

ОРГАНЫ УПРАВЛЕНИЯ ПРАВОЙ РУКОЯТКИ РУЛЯ

Выключатель двигателя

Трёхпозиционный выключатель двигателя расположен рядом с рукояткой управления дроссельной заслонкой. Когда выключатель находится в положении RUN (РАБОТА), двигатель может работать. Когда выключатель находится в каком-либо из положений OFF (ВЫКЛ), двигатель не может работать. Этот выключатель является средством безопасности и служит для использования в экстренных случаях. В нормальных условиях он должен оставаться в положении RUN (РАБОТА).

Кнопка стартера/заднего хода

Кнопка стартера/заднего хода расположена под выключателем двигателя. При нажатии на кнопку стартера/заднего хода стартер начинает проворачивать двигатель; фара автоматически выключается, но задний фонарь остаётся включённым. Когда выключатель двигателя находится в положении OFF (ВЫКЛ), электродвигатель стартера не может работать. С процедурой запуска двигателя можно ознакомиться на стр. 116.

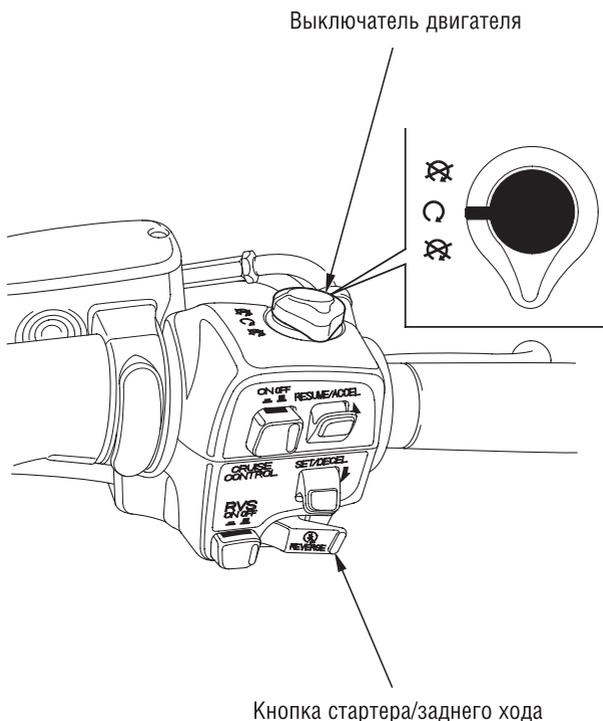

Выключатель системы поддержания постоянной скорости движения

Система поддержания постоянной скорости движения автоматизирует действие дроссельной заслонки для поддержания постоянной скорости вашего мотоцикла. Это обеспечивает удобство в продолжительных поездках, но может также быть опасным на незнакомой дороге или дороге с интенсивным движением.

Использование этой системы подразумевает спокойную езду по неизвилистым, незагруженным магистралям и автострадам. Не рекомендуется пользоваться этой системой при интенсивном дорожном движении, на извилистых дорогах или в плохих погодных условиях, когда водитель должен сохранять полный контроль дроссельной заслонки.



ПРЕДОСТЕРЕЖЕНИЕ

Неправильное пользование системой поддержания постоянной скорости движения может привести к аварии.

Используйте систему только при езде на просторных автострадах и в хорошую погоду.

Для установки постоянной скорости движения:

Система поддержания постоянной скорости движения позволяет вам установить и поддерживать постоянной любую скорость в пределах 48 - 161 км/ч на 4-ой и повышающей передачах.

Нажмите главный выключатель системы: высветится индикатор.

Разгонитесь до желаемой скорости и нажмите кнопку SET/DECEL (УСТАНОВКА/ЗАМЕДЛЕНИЕ).

На приборной панели высветится индикатор установленного режима поддержания постоянной скорости.

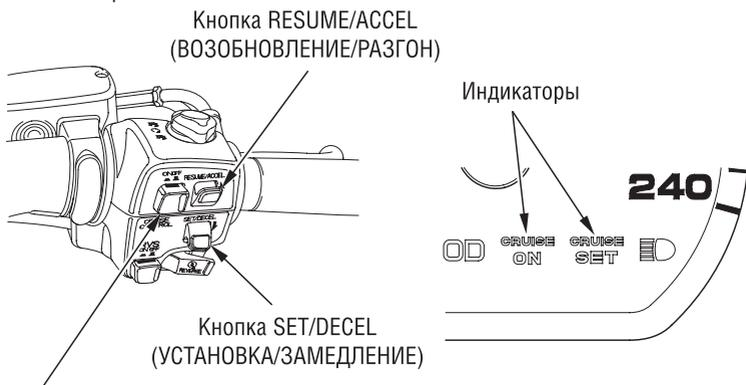

Главный выключатель системы поддержания постоянной скорости движения

МЕХАНИЗМЫ И ОРГАНЫ УПРАВЛЕНИЯ

Скорость в момент отпускания кнопки SET/DECEL (УСТАНОВКА/ЗАМЕДЛЕНИЕ) является скоростью, которую система будет поддерживать. Вы можете затем подстраивать установленную скорость путём коротких нажатий на кнопку SET/DECEL (УСТАНОВКА/ЗАМЕДЛЕНИЕ) для её уменьшения или на кнопку RESUME/ACCEL (ВОЗОБНОВЛЕНИЕ/РАЗГОН) для осторожного увеличения.

Каждое короткое нажатие на кнопку SET/DECEL (УСТАНОВКА/ЗАМЕДЛЕНИЕ) или на кнопку RESUME/ACCEL (ВОЗОБНОВЛЕНИЕ/РАЗГОН) изменяет вашу скорость приблизительно на 1,6 км/ч.

Для отмены режима постоянной скорости движения:

Просто нажмите главный выключатель системы для погасания индикатора (что также вызовет стирание из памяти установленной скорости). Если вам нужно временно отключить систему (но сохранив при этом в памяти установленную скорость), слегка задействуйте рычаг переднего тормоза или рычаг сцепления или педаль тормоза, либо закройте дроссельную заслонку. Если при этом ваша скорость не упала ниже 48 км/ч, вы можете вернуться к установленной скорости простым нажатием кнопки RESUME/ACCEL (ВОЗОБНОВЛЕНИЕ/РАЗГОН). Если же мотоцикл замедлился до скорости ниже 48 км/ч, вы можете вернуться к установленной скорости, воздействуя обычным образом на рукоятку дроссельной заслонки до достижения скорости выше 48 км/ч, а затем нажатием кнопки RESUME/ACCEL (ВОЗОБНОВЛЕНИЕ/РАЗГОН).

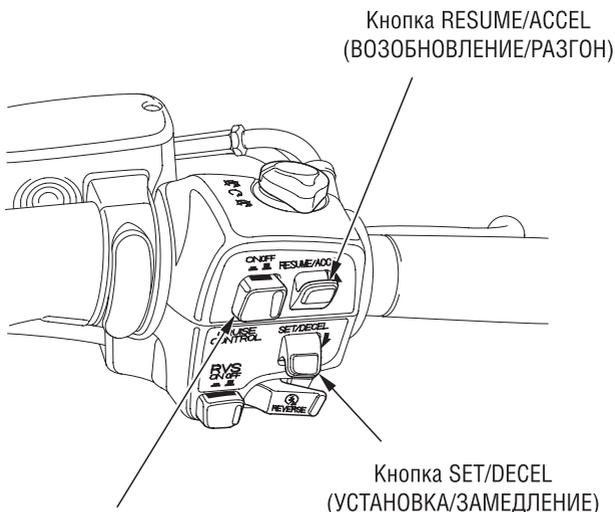

Главный выключатель системы поддержания
постоянной скорости движения

Для изменения установленной скорости:

Для увеличения скорости с постепенным ускорением: Нажмите и удерживайте кнопку RESUME/ACCEL (ВОЗОБНОВЛЕНИЕ/РАЗГОН) до достижения желаемой скорости, после отпускания кнопки новая скорость будет сохранена в памяти системы. Для быстрого разгона: Воздействуйте на рукоятку акселератора до достижения желаемой скорости, а затем коротко нажмите кнопку SET/DECEL (УСТАНОВКА/ЗАМЕДЛЕНИЕ) для перепрограммирования системы.

Любая скорость выше 161 км/ч будет сохранена в памяти, как 161 км/ч.

Для уменьшения скорости: Нажмите и удерживайте кнопку SET/DECEL (УСТАНОВКА/ЗАМЕДЛЕНИЕ) и мотоцикл постепенно замедлится, по достижении желаемой скорости отпустите кнопку и система будет перепрограммирована. Для временного ускорения выше установленной скорости, например, для обгона, пользуйтесь, как обычно, управлением дроссельной заслонкой. Когда вы захотите вернуться к установленной скорости, отпустите рукоятку акселератора и двигайтесь накатом, без воздействия на тормоза.

Даже при работе системы поддержания постоянной скорости движения ваша скорость может незначительно меняться, в частности, при движении в гору или под уклон.

МЕХАНИЗМЫ И ОРГАНЫ УПРАВЛЕНИЯ

ОРГАНЫ УПРАВЛЕНИЯ ЛЕВОЙ РУКОЯТКИ (Кроме типа U)

У левой рукоятки расположены следующие органы управления:

Переключатель ближнего и дальнего света фары

Нажмите на сторону  "H" клавиши переключателя для включения дальнего света или на сторону  "L" для включения ближнего света.

Выключатель помигивания дальним светом фары

При нажатии на кнопку этого выключателя фара помигивает, подавая сигналы приближающимся или обгоняемым автомобилям.

Кнопка звукового сигнала

Нажмите на кнопку для включения звукового сигнала.

Выключатель указателя поворотов

Переведите выключатель в положение ⇐ (ВЛЕВО) для подачи сигнала поворота налево или в положение ⇒ (ВПРАВО) для подачи сигнала поворота направо, соответствующие указатели поворота и индикатор будут мигать. Выключатель возвращается в нейтральное положение после отпускания. Индикатор и указатели поворота автоматически прекратят мигать после завершения поворота. Мигание можно остановить принудительно нажатием на выключатель.

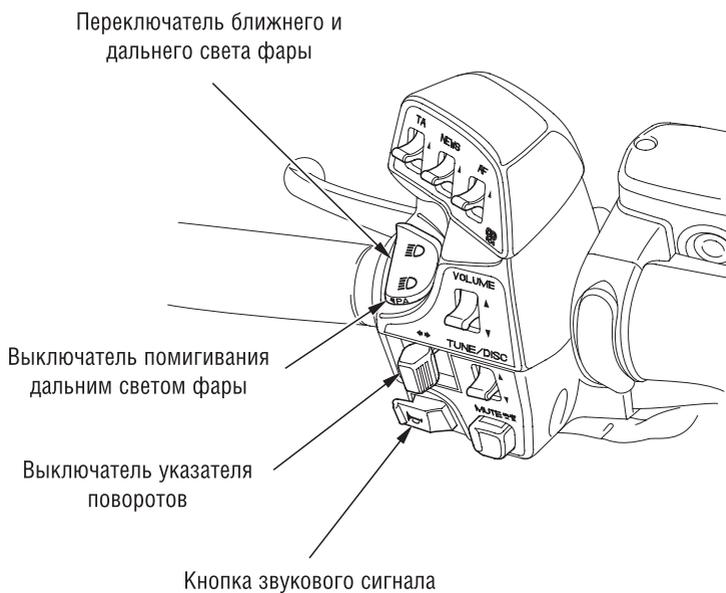

МЕХАНИЗМЫ И ОРГАНЫ УПРАВЛЕНИЯ

ОРГАНЫ УПРАВЛЕНИЯ ЛЕВОЙ РУКОЯТКИ (Тип U)

У левой рукоятки расположены следующие органы управления:

Переключатель ближнего и дальнего света фары

Нажмите на сторону ≡D клавиши переключателя для включения дальнего света или на сторону ≡D для включения ближнего света.

Кнопка звукового сигнала

Нажмите на кнопку для включения звукового сигнала.

Выключатель указателя поворотов

Переведите выключатель в положение ← (ВЛЕВО) для подачи сигнала поворота налево или в положение → (ВПРАВО) для подачи сигнала поворота направо, соответствующие указатели поворота и индикатор будут мигать. Выключатель возвращается в нейтральное положение после отпускания. Индикатор и указатели поворота автоматически прекратят мигать после завершения поворота. Мигание можно остановить принудительно нажатием на выключатель.

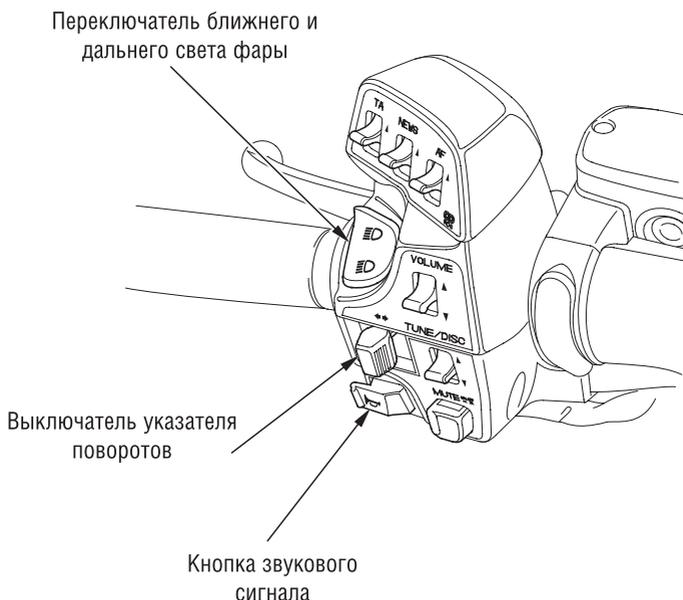

ВЫКЛЮЧАТЕЛЬ АВАРИЙНОЙ СИГНАЛИЗАЦИИ

Данная система должна использоваться только если ваш мотоцикл остановлен по неотложной причине или в условиях опасности. Для её включения поверните ключ зажигания в положение ON (ВКЛ) или ACC (АКС), а затем нажмите выключатель с символом . Передние и задние указатели поворотов начнут мигать одновременно.

Обязательно выключите аварийную сигнализацию, если она более не требуется, иначе сигналы поворота не будут подаваться должным образом, что может дезориентировать других водителей.

Выключатель аварийной
сигнализации

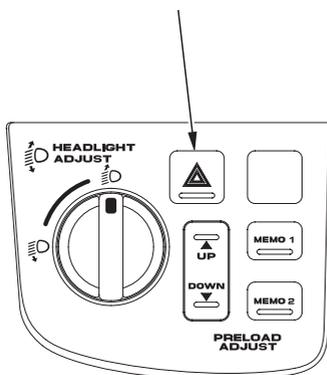

ПРОЧЕЕ ОБОРУДОВАНИЕ

(Не требуемое для работы мотоцикла)

БЛОКИРАТОР РУЛЯ

Для блокирования руля поверните руль влево или вправо до упора, нажмите на ключ и, продолжая нажимать, поверните его в положение LOCK (БЛОК). Извлеките ключ.

Никогда при движении мотоцикла не поворачивайте ключ в положение LOCK (БЛОК), иначе это может привести к потере контроля над мотоциклом.

Заблокировать



Разблокировать

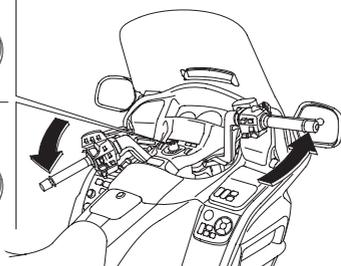

ДЕРЖАТЕЛИ ШЛЕМА

Держатели шлема находятся под багажным отсеком. Откройте багажный отсек (стр. 62) и поверните головку внутри него, держатели шлема будут раскрыты. Повесьте ваш шлем на ушко держателя и нажмите на ушко, чтобы закрыть его.

Держатель шлема предназначен для крепления шлема во время стоянки.

Запрещается двигаться на мотоцикле со шлемом, закреплённым в держателе.

ПРЕДУПРЕЖДЕНИЕ

Движение с закреплённым в держателе шлемом может послужить причиной его повреждения, либо повреждения краски или элементов отделки вашего мотоцикла.

Головки

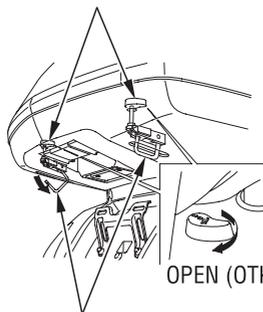

OPEN (ОТКРЫТО)

LOCK
(БЛОК)

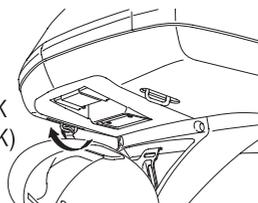

Держатели шлема

БАГАЖНЫЙ ОТСЕК И ДОРОЖНЫЕ СУМКИ

Багажный отсек и дорожные сумки предназначены для размещения лёгких предметов. Не перевозите в багажном отсеке или в каждой дорожной сумке более 9,0 кг багажа.

Для разблокирования и блокирования багажного отсека и дорожных сумок

Багажный отсек и дорожные сумки могут быть разблокированы и заблокированы при помощи ключа зажигания или пульта дистанционного управления.

Описание работы с пультом дистанционного управления приведено на стр. 64.

Для разблокирования:

Вставьте ключ зажигания и поверните его по часовой стрелке.

Для блокирования:

Вставьте ключ зажигания и поверните его против часовой стрелки.

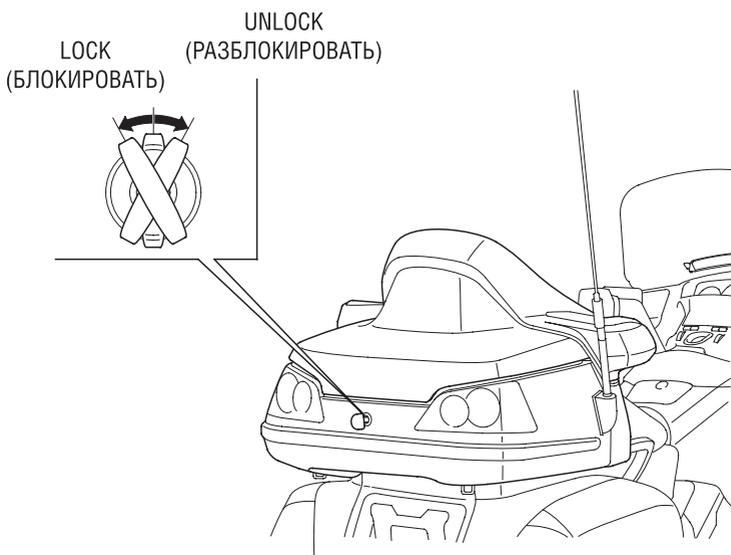

ПРОЧЕЕ ОБОРУДОВАНИЕ

(Не требуемое для работы мотоцикла)

Для открывания и закрывания багажного отсека и дорожных сумок

Чтобы открыть багажный отсек, потяните вниз рычаг средней защёлки.

Чтобы открыть правую или левую дорожные сумки, потяните вниз рычаги правой или левой защёлки.

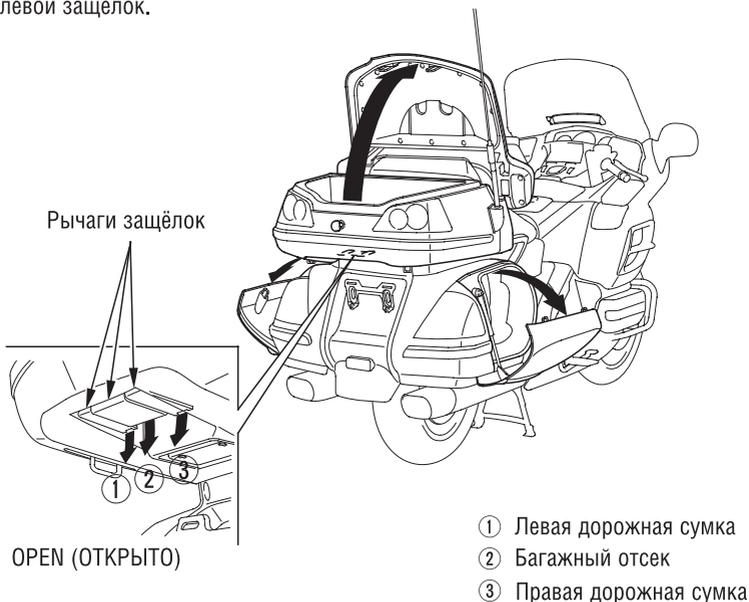

Чтобы захлопнуть любой из отсеков, положите ладони ваших рук на края крышек отсеков и нажмите до полного закрытия. Убедитесь, что индикатор незакрытых багажного отсека и дорожных сумок не высвечивается. Для блокирования всех отсеков используйте ключ зажигания или пульт дистанционного управления.

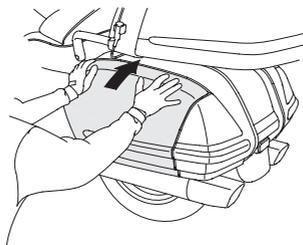

Контейнер:

В багажном отсеке вашего мотоцикла расположен контейнер. Чтобы открыть контейнер, сдвиньте вперёд его крышку и приподнимите её.

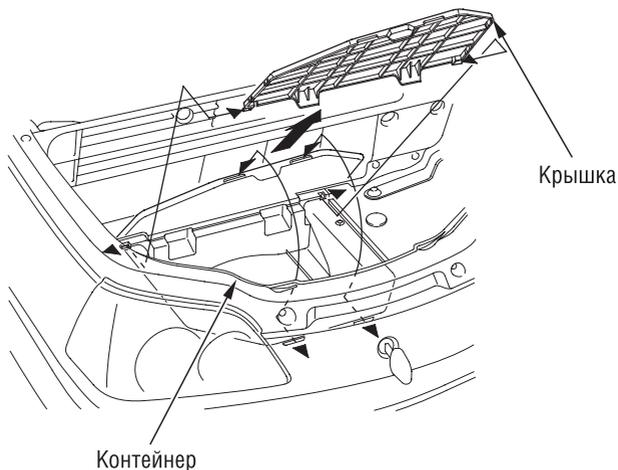

Другой способ открывания дорожной сумки:

Если дорожная сумка застряла и не открывается при помощи рычага задней защёлки:

1. Откройте багажный отсек и выньте пробку из правого или левого отверстия в днище отсека.
2. Просуньте палец в отверстие доступа и нажмите рычаг для открывания дорожной сумки.

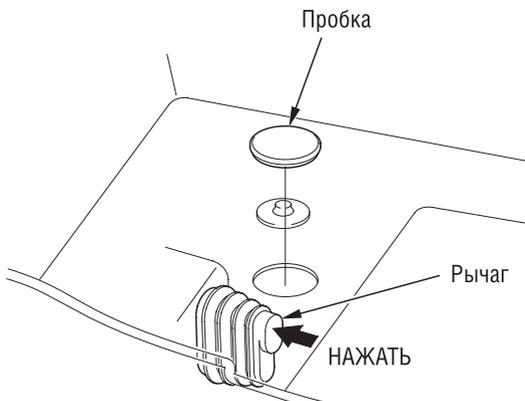

ПРОЧЕЕ ОБОРУДОВАНИЕ

(Не требуемое для работы мотоцикла)

ДОСТУП БЕЗ КЛЮЧА

Вы можете блокировать и разблокировать багажный отсек и дорожные сумки вашего мотоцикла при помощи пульта дистанционного управления.

Если замок зажигания не использовался более одного месяца, пульт дистанционного управления не будет управлять системой дистанционного управления. Для восстановления работоспособности системы включите зажигание.

Для блокирования отсеков:

Нажмите кнопку блокировки.

(Передние и задние указатели поворотов однократно мигнут.)



Для разблокирования отсеков:

Нажмите кнопку разблокировки.

(Передние и задние указатели поворотов дважды мигнут.)

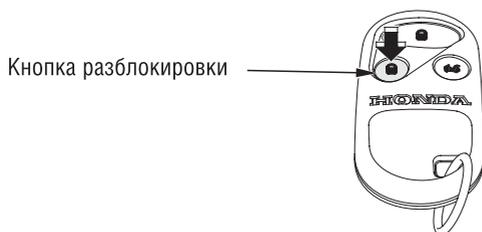

Если вы разблокировали отсеки при помощи пульта дистанционного управления, но не открыли ни один из них в течение тридцати секунд, отсеки автоматически будут вновь заблокированы.

Если какой-либо из отсеков закрыт неплотно, блокирование отсеков при помощи пульта дистанционного управления невозможно. (Передние и задние указатели поворотов мигнут десять раз.)

Чтобы открыть багажный отсек:

Нажмите и удерживайте нажатой в течение примерно одной секунды кнопку открывания багажного отсека.

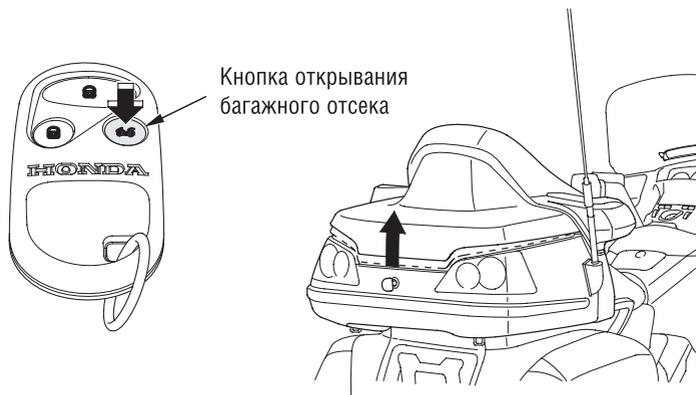

ПРОЧЕЕ ОБОРУДОВАНИЕ

(Не требуемое для работы мотоцикла)

Замена аккумулятора пульта:

При разряде аккумулятора пульта дистанционного управления может понадобиться несколько нажатий на кнопку для блокирования или разблокирования отсеков, а светодиод станет тусклее. Замените аккумулятор при первой возможности.

Тип аккумулятора: CR2025

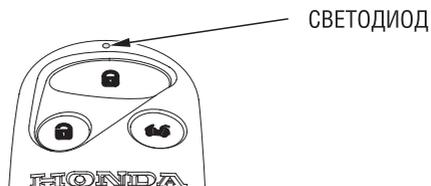

1. Воспользуйтесь монетой для поворота против часовой стрелки круглой крышки на обратной стороне пульта.
2. Выньте старый аккумулятор и запомните полярность установки. Удостоверьтесь, что полярность установки нового аккумулятора совпадает (+ на верхней стороне) и вставьте его в пульт.
3. Совместите метку  на крышке с маркировкой  на пульте, затем установите крышку на место и поверните её по часовой стрелке.

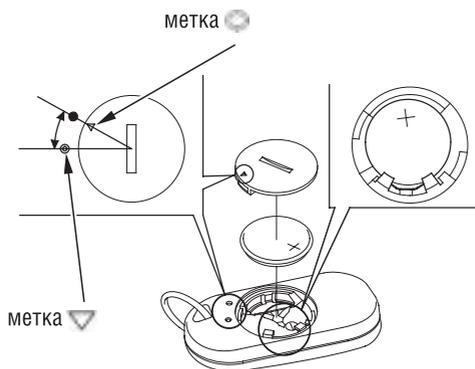

Директивы ЕС

Данная система доступа без ключа соответствует требованиям Директивы R & TTE (Радиооборудование и оборудование телекоммуникационных терминалов и взаимодобрение их соответствия).

CE 0891

Данное подтверждение соответствия Директиве R & TTE владелец получает в момент покупки. Это подтверждение соответствия следует хранить в надёжном месте. В случае утраты или неполучения подтверждения соответствия обратитесь к официальному дилеру Honda.

ПРОЧЕЕ ОБОРУДОВАНИЕ

(Не требуемое для работы мотоцикла)

ОТСЕКИ В ОБТЕКАТЕЛЯХ

Отсеки в обтекателях предназначены для размещения лёгких предметов. Не перевозите в отсеке в каждом отсеке обтекателя более 2,0 кг багажа.

Чтобы открыть левый отсек обтекателя, нажмите кнопку.

Чтобы открыть правый отсек обтекателя, вставьте ключ зажигания и поверните его по часовой стрелке.

Чтобы захлопнуть каждый отсек обтекателя, положите ладони ваших рук на края крышек отсеков и нажмите до полного закрытия.

Убедитесь в полном закрытии отсеков обтекателей перед началом движения.

При мойке мотоцикла соблюдайте осторожность, чтобы не залить эту зону водой. Предохраняйте поверхности крышек отсеков от контакта с тормозной жидкостью или химическими растворителями. Эти вещества повреждают поверхности крышек отсеков.

Не храните ценности в отсеках обтекателей.

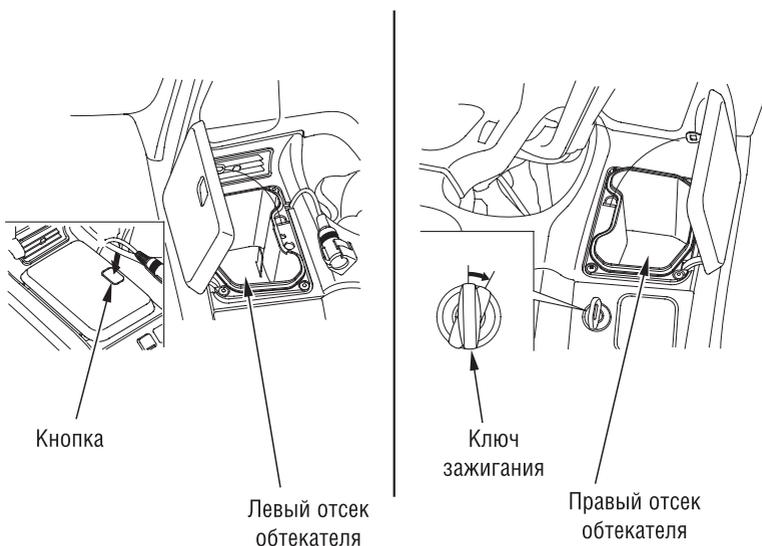

КАРМАНЫ В БОКОВИНАХ БАГАЖНОГО ОТСЕКА

Карманы в боковинах багажного отсека предназначены для размещения лёгких предметов. Не перевозите в каждом кармане боковин багажного отсека более 0,5 кг багажа.

Карманы в боковинах багажного отсека расположены с обеих сторон багажного отсека. Откройте крышку, потянув за ручку.

Не помещайте в карманы в боковинах багажного отсека острые или грубые предметы, которые могут помешать открыванию кармана или повредить его поверхность.

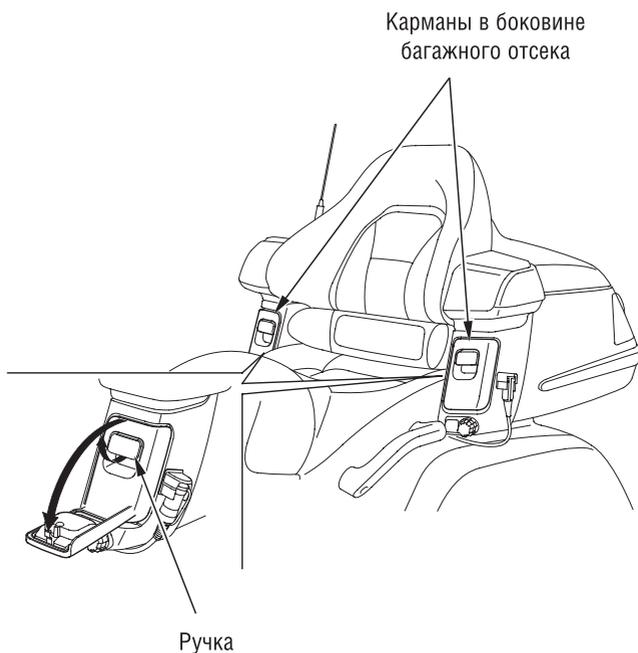

ПРОЧЕЕ ОБОРУДОВАНИЕ

(Не требуемое для работы мотоцикла)

РЕГУЛИРУЕМОЕ ВЕТРОВОЕ СТЕКЛО

Высота ветрового стекла может регулироваться в зависимости от ваших предпочтений.

Для регулировки:

1. Потяните оба рычага вверх для освобождения ветрового стекла.
2. Для подъёма:
Передвиньте ветровое стекло в желаемое положение.
3. Для опускания:
Передвиньте ветровое стекло до верхней метки (○), полностью опустите (для возврата храпового механизма в исходное положение), затем поднимите стекло в желаемое положение.
4. Выровняйте метки с каждой стороны ветрового стекла с верхним краем приборной панели.
5. Нажмите оба рычага вниз для закрепления ветрового стекла.

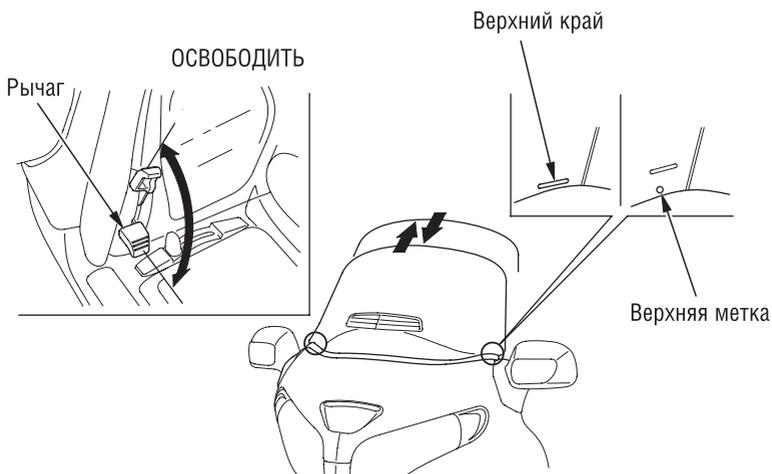

ВЕНТИЛЯЦИЯ

Боковые вентиляционные решётки

Данный мотоцикл оснащён боковыми вентиляционными решётками. Откройте боковые вентиляционные решётки для доступа свежего воздуха.

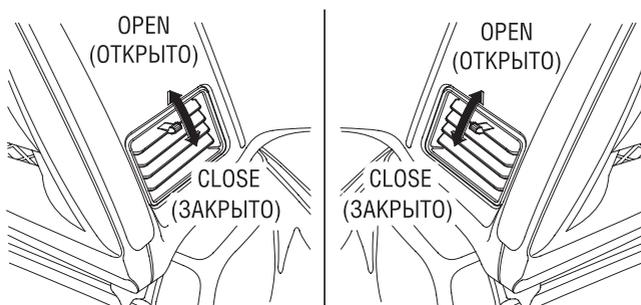

Вентиляционные решётки ветрового стекла

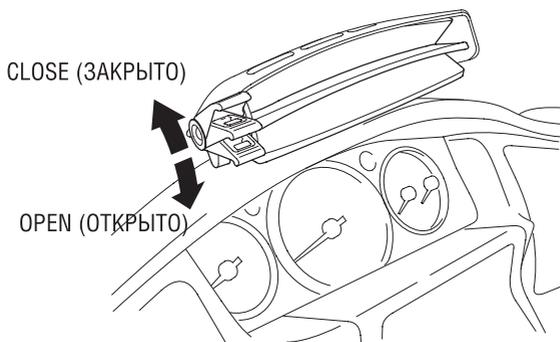

Рычажком вы можете отрегулировать интенсивность и направление потоков свежего воздуха для вентиляции ветрового стекла.

ПРОЧЕЕ ОБОРУДОВАНИЕ (Не требуемое для работы мотоцикла)

ДОКУМЕНТАЦИЯ

Настоящее Руководство по эксплуатации и другая документация должны храниться в левой дорожной сумке. При мойке мотоцикла соблюдайте осторожность, чтобы не залить эту зону водой.

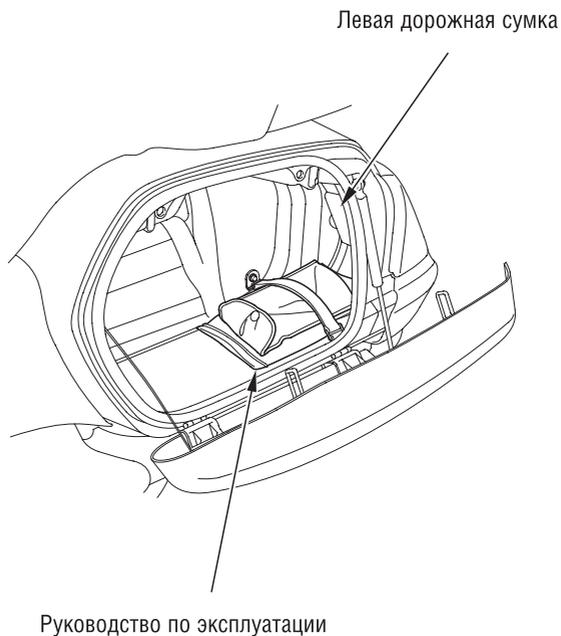

РЕГУЛИРОВКА НАПРАВЛЕНИЯ СВЕТА ФАРЫ ПО ВЕРТИКАЛИ

Вертикальная регулировка достигается поворотом регулятора в нужном направлении.

Соблюдайте требования местного законодательства.

Для проведения регулировки запустите двигатель.

Для перемещения вниз луча света фары поворачивайте регулятор против часовой стрелки.

Для перемещения вверх луча света фары поворачивайте регулятор по часовой стрелке.

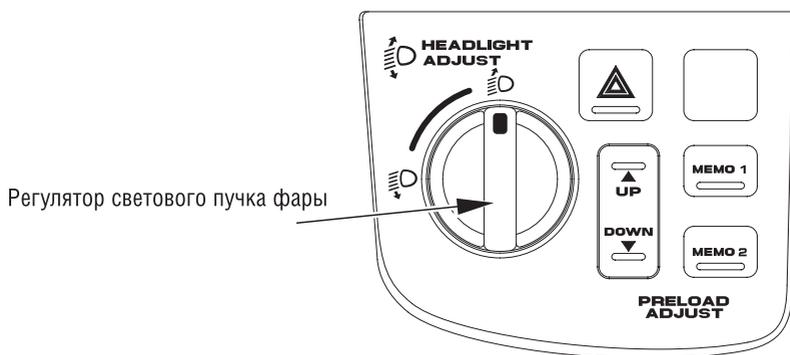

ПРОЧЕЕ ОБОРУДОВАНИЕ

(Не требуемое для работы мотоцикла)

ГНЕЗДО ПОДКЛЮЧЕНИЯ ДОПОЛНИТЕЛЬНОГО ОБОРУДОВАНИЯ

Гнездо подключения дополнительного оборудования расположено в блоке предохранителей (стр. 164), обеспечивая подачу 12 В постоянного тока для питания дополнительного оборудования. Максимальная мощность подключаемого к гнезду оборудования составляет 60 Вт (максимальный ток 5 А). Если к вашему мотоциклу подключено дополнительное электрооборудование, чаще проверяйте степень заряда и состояние аккумуляторной батареи на предмет возможной сульфатации. Потребление больших токов может привести к сгоранию плавких предохранителей или разряду аккумуляторной батареи. Перед установкой дополнительного оборудования или аксессуаров заново изучите раздел "Аксессуары и модификации мотоцикла" (стр. 6). Надёжно подсоединяйте провода питания дополнительного электрооборудования и обеспечьте их изоляцию, а также исключите их контакт с горячими деталями и острыми краями.

При длительном потреблении сила тока не должна превышать 5 Ампер.

Гнездо подключения
дополнительного оборудования

Блок предохранителей

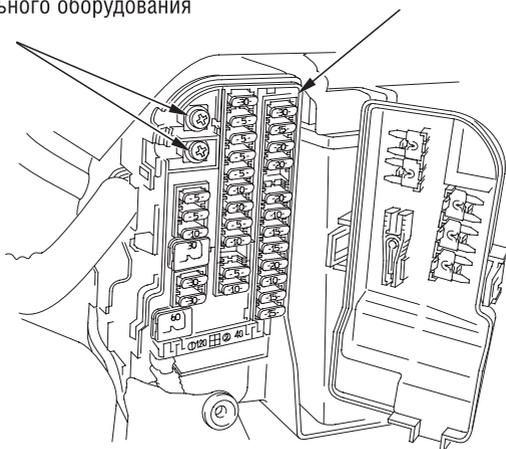

РАДИОАНТЕННА

Для складывания радиоантенны:

Захватите и потяните вверх муфту с накаткой, затем сложите радиоантенну.

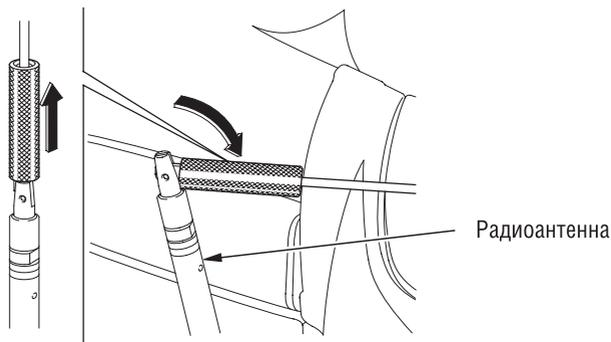

АУДИОУСТАНОВКА

Аудиоустановка может использоваться при положениях ACC (АКС) или ON (ВКЛ) ключа зажигания

Держите обе руки на рукоятках руля.

Не устанавливайте слишком большую громкость звучания, чтобы всегда слышать звуки дорожного движения или сигналы автомобилей аварийных служб.

Прочтите соответствующие страницы данного раздела, касающиеся приёмов управления аудиоустановкой вашего мотоцикла.

- Стр. 76 - 97 для типов E, EK, F, ED.
- Стр. 98 - 114 для типа U.

ПРОЧЕЕ ОБОРУДОВАНИЕ

(Не требуемое для работы мотоцикла)

Аудиоустановка для типов Е, ЕК, F, ED

Расположение органов управления:

ОРГАНЫ УПРАВЛЕНИЯ ЛЕВОЙ РУКОЯТКИ РУЛЯ

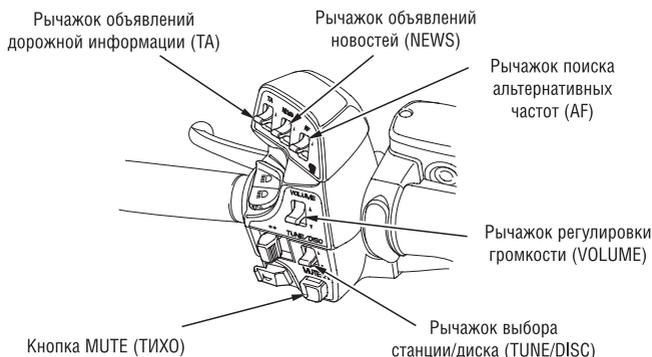

Кнопки управления аудиоустановкой



Рычажок и кнопка управления накопителем компакт дисков (CD чейнджером) действуют только когда установлен дополнительный CD чейнджер. Для изучения операций управления проигрыванием компакт дисков обратитесь к руководству на дополнительное оборудование.

AM/FM радио

Аудио установка вашего мотоцикла Honda обеспечивает чистый приём в любом диапазоне, а кнопки предварительной настройки позволяют легко выбирать ваши любимые радиостанции. В некоторых странах вы можете также воспользоваться удобством функций системы передачи данных по радиоканалу Radio Data System (RDS).

Выключатель питания:

Для включения радиоустановки нажмите кнопку AUDIO (АУДИО).

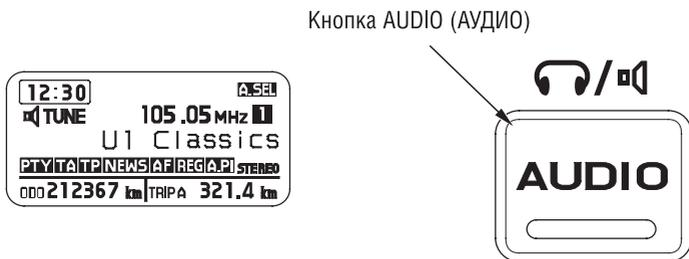

Для выключения радиоустановки нажмите и удерживайте кнопку AUDIO (АУДИО) до короткого звукового сигнала. Дисплей теперь будет индицировать только показания одометра/счётчика пути.

Накопитель компакт дисков (CD чейнджер) является дополнительным оборудованием. Он индицируется только если установлен.

Переключение выхода:

Когда аудиоустановка включена, вы можете переключать её выход между громкоговорителями и наушниками. (Наушники являются дополнительным оборудованием.)

- Нажатие кнопки AUDIO (АУДИО) переключает выход.

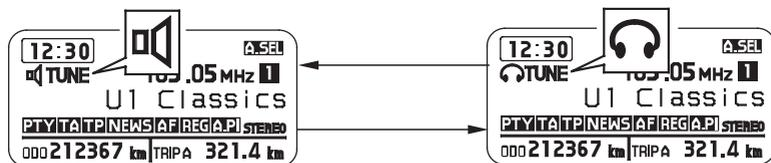

ПРОЧЕЕ ОБОРУДОВАНИЕ

(Не требуемое для работы мотоцикла)

Управление громкостью:

Для увеличения громкости нажмите рычажок регулировки громкости (VOLUME) вверх или поверните регулятор громкости (VOLUME) по часовой стрелке.

Для уменьшения громкости нажмите рычажок регулировки громкости (VOLUME) вниз или поверните регулятор громкости (VOLUME) против часовой стрелки.

Для быстрого увеличения или уменьшения громкости нажмите рычажок регулировки громкости (VOLUME) вверх или вниз и удерживайте его после короткого звукового сигнала. (Диапазон регулировки громкости: от 0 до 32)

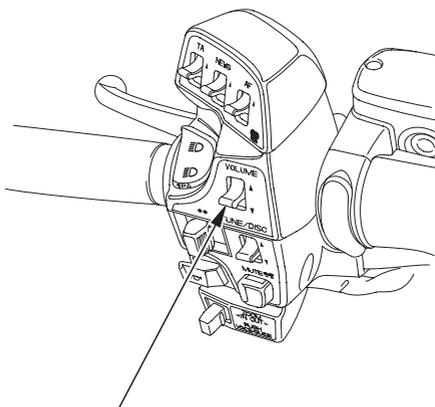

Рычажок регулировки громкости (VOLUME)

VOLUME

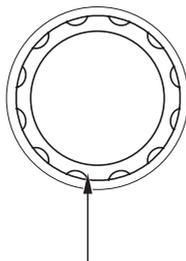

Регулятор громкости (VOLUME)

Выбор диапазона:

Для изменения диапазона в режиме радиоприёма нажмите кнопку U1, U2, M или L.

Появление на дисплее индикации STEREO означает приём стереосигнала. (Приём стереосигнала возможен только в диапазоне FM.) Если интенсивность FM стереосигнала ослабевает, специальный контур радиоустановки плавно переводит звук в режим моно для сохранения определённого уровня качества звучания, хотя индикатор STEREO при этом продолжает высвечиваться.

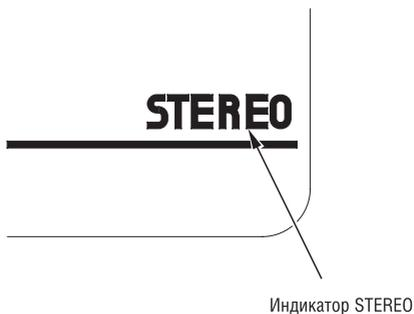
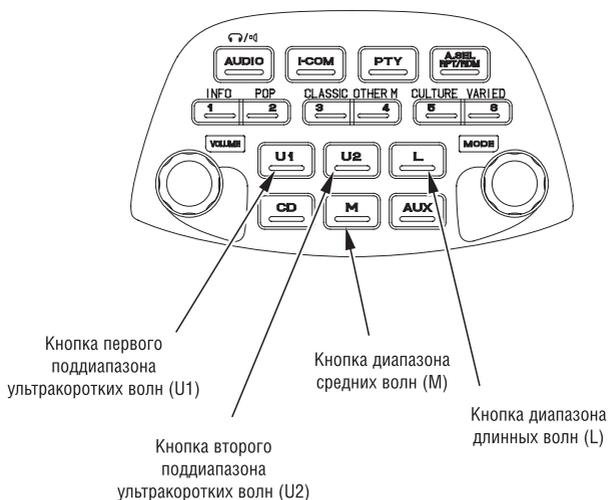

ПРОЧЕЕ ОБОРУДОВАНИЕ

(Не требуемое для работы мотоцикла)

Выбор диапазона:

Для увеличения частоты приёма нажмите рычажок выбора станции/диска (TUNE/DISC) кверху.

Для уменьшения частоты приёма нажмите рычажок выбора станции/диска (TUNE/DISC) книзу.

Для последовательного перебора радиочастот нажимайте рычажок короткими нажатиями. Шаг частот диапазонов ультракоротких волн U (FM) составляет 0,05 кГц. Шаг частот диапазона средних волн M (MW) составляет 9 кГц. Шаг частот диапазона длинных волн L (LW) составляет 1 кГц.

Функция SEEK обеспечивает поиск внутри диапазона радиостанций с сильным сигналом. Для её активации нажмите рычажок выбора станции/диска TUNE/DISC кверху или книзу и отпустите, когда услышите короткий звуковой сигнал.

Показания частоты приёма на дисплее начнут меняться.

В зависимости от направления нажатия рычажка выбора станции/диска система сканирует диапазон по возрастанию или по убыванию частот, начиная с текущей частоты.

Поиск приостанавливается, когда система обнаруживает станцию с сильным сигналом.

Когда поиск достигает конца диапазона, он переходит на другой его конец и продолжается в том же направлении.

Для быстрого отыскания станции с известной частотой нажмите рычажок выбора станции/диска TUNE/DISC кверху или книзу и продолжайте удерживать его после того как услышите короткий звуковой сигнал.

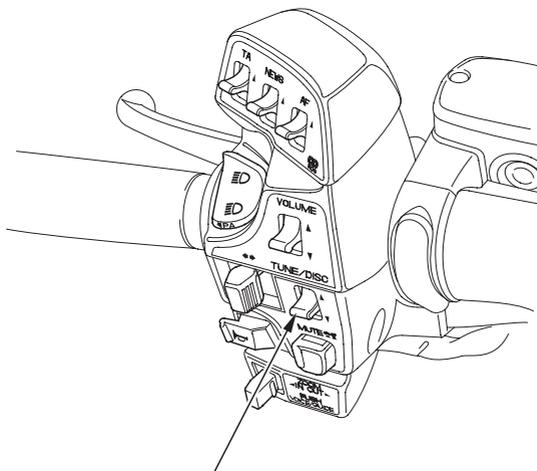

Рычажок выбора станции/диска (TUNE/DISC)

Предварительная настройка радиостанций:

Вы можете сохранить частоты ваших любимых радиостанций на шести кнопках предварительной настройки. Каждая кнопка может хранить одну частоту в диапазонах длинных (LW) и средних (MW) волн и две частоты в диапазоне ультракоротких волн (UKW).

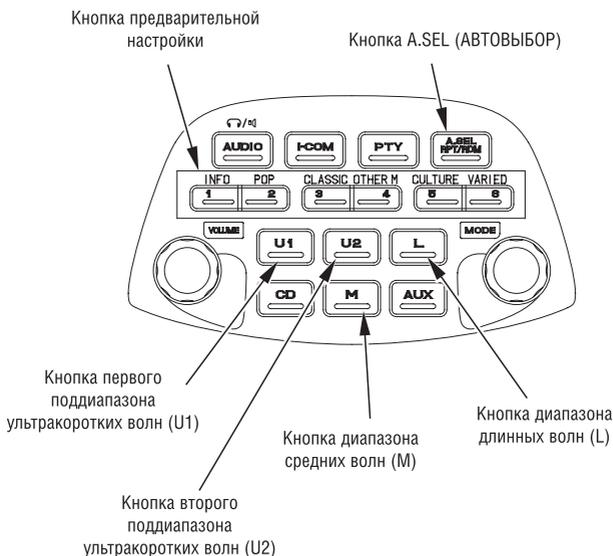

1. Убедитесь, что кнопка A.SEL (АВТОВЫБОР) выключена. Если она включена, нажмите кнопку A.SEL (АВТОВЫБОР) для её выключения.
2. Выберите желаемый диапазон, LW, MW или UKW. Поддиапазоны U1 and U2 позволяют сохранить две частоты на каждой кнопке предварительной настройки.
3. Для настройки радиоустановки на желаемую частоту воспользуйтесь кнопками TUNE или SEEK.
4. Выберите кнопку предварительной настройки, которую вы хотели бы использовать для сохранения этой радиостанции. Нажмите кнопку и удерживайте её нажатой, пока не услышите короткий звуковой сигнал.
5. Повторите шаги с 1 по 3 для сохранения всех шести станций в диапазонах длинных (LW) и средних (MW) волн и двенадцати в диапазоне ультракоротких волн (UKW).

После того, как станция сохранена, для настройки на неё просто коротко нажмите на соответствующую кнопку предварительной настройки. Информация о сохранённых станциях будет утеряна при разрядке или отсоединении аккумуляторной батареи либо при демонтаже радиоустановки.

ПРОЧЕЕ ОБОРУДОВАНИЕ

(Не требуемое для работы мотоцикла)

Автоматический выбор:

Если вы в дальней поездке удалились от дома и не можете более принимать станции предварительной настройки, вы можете воспользоваться функцией автоматического выбора станций для поиска станций в зоне, где вы сейчас находитесь.

Для активации этой функции нажмите кнопку A. SEL (АВТОВЫБОР). На дисплее высветится A. SEL и система на несколько секунд перейдёт в режим сканирования. Она автоматически просканирует все диапазоны в поиске станций с сильным сигналом. Система сохранит на кнопках предварительной настройки шесть станций в диапазонах длинных (LW) и средних (MW) волн и двенадцать в диапазоне ультракоротких волн (UKW). После этого вы сможете воспользоваться кнопками предварительной настройки для выбора этих станций.

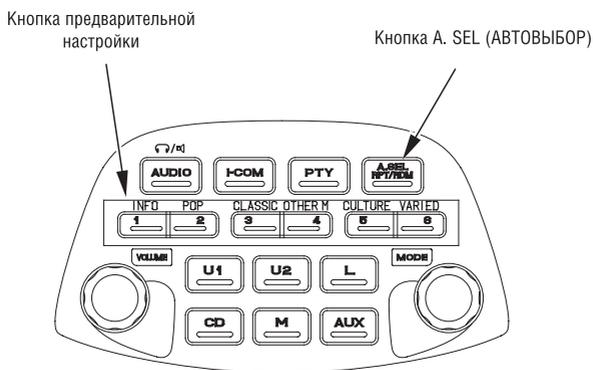

Если вы находитесь в удалённой зоне, функция автоматического выбора может не найти шесть станций с сильным сигналом в диапазонах длинных (LW) и средних (MW) волн и двенадцать станций с сильным сигналом в диапазоне ультракоротких волн (UKW). Если такое случится, вы увидите на дисплее "0" при нажатии на кнопку предварительной настройки, на которой не сохранена станция.

При включённой функции автоматического выбора вы не можете сохранять станции на кнопках предварительной настройки вручную. Если вас не устроили станции, найденные в режиме автоматического выбора, вы можете воспользоваться функциями TUNE и SEEK для поиска других станций.

Функция автоматического выбора не стирает частоты, которые вы предварительно сохранили. По возвращении домой отключите функцию автоматического выбора нажатием на кнопку A. SEL (АВТОВЫБОР). Кнопки предварительной настройки станут выбирать изначально установленные частоты.

Функции системы передачи данных по радиоканалу Radio Data System (RDS)

Благодаря вашей радиоустановке вы можете также воспользоваться множеством удобных функций системы передачи данных по радиоканалу Radio Data System (RDS).

Функция поиска альтернативных частот (AF) включается автоматически с включением радиоустановки. Если станция, которую вы слушаете, передаёт сигнал RDS, то вместо частоты станции на дисплее будет индцироваться её название. Затем система будет автоматически выбирать частоту с наиболее сильным сигналом среди частот, на которых идёт передача той же станции. Это может уберечь вас от необходимости заново настраиваться на станцию, пока вы находитесь в той же зоне сети RDS.

Когда сигнал RDS станции становится настолько слаб, что система не в состоянии далее сопровождать станцию, система сохранит последнюю частоту настройки и сменит индикацию названия станции на дисплее на эту частоту.

Кнопки U1, U2

В диапазоне ультракоротких волн UKW (FM) вы можете слушать ту же самую станцию, даже если её частота меняется при переезде в другой регион.

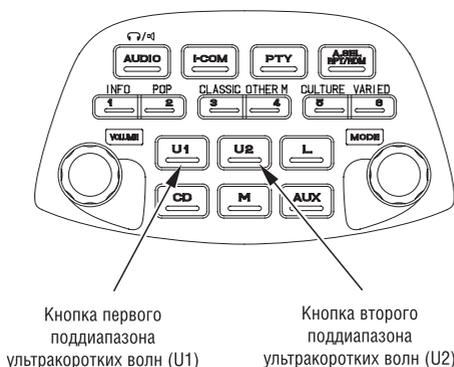

Кнопка первого поддиапазона ультракоротких волн (U1)

Кнопка второго поддиапазона ультракоротких волн (U2)

ПРОЧЕЕ ОБОРУДОВАНИЕ

(Не требуемое для работы мотоцикла)

Рычажок поиска альтернативных частот (AF)

Для включения функции поиска альтернативных частот (AF) нажмите рычажок поиска альтернативных частот (AF) кверху, на дисплее высветится "AF". Для выключения функции поиска альтернативных частот (AF) нажмите рычажок поиска альтернативных частот (AF) кверху ещё раз.

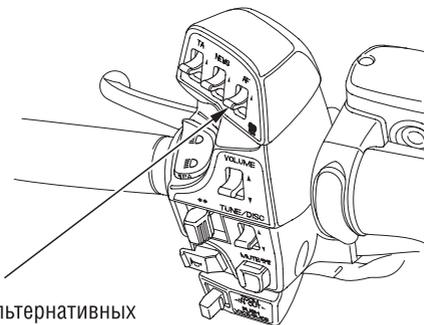

Рычажок поиска альтернативных частот (AF)

В некоторых странах функции, предоставляемые системой RDS, могут оказаться недоступны, если система RDS не поддерживается ни одной станцией.

Дисплей названия и функций радиостанции

Если станция, которую вы слушаете, передаёт сигнал RDS, то вместо частоты станции на дисплее будет индцироваться её название.

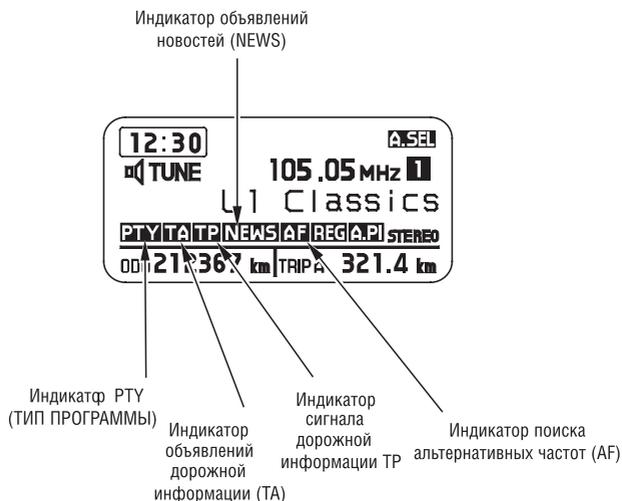

Функция готовности к приёму объявлений дорожной информации (TA)

Когда рычажок функции готовности к приёму объявлений дорожной информации (TA) переводится в верхнее положение, на дисплее высветится "TA" и система переходит в режим готовности к приёму объявлений дорожной информации.

Если выбрана станция, которая может передавать дорожную информацию, на дисплее высветится "TR", индицируя, что от данной станции может быть получена дорожная информация. Если выбрана станция, использующая развитые функции EON (Enhanced Other Network) TR, на дисплее также высветится "TR".

EON информация обеспечивает ссылку на другую станцию, передающую дорожную информацию, и когда EON информация принимается, то дорожная информация может быть принята через другую станцию вещания.

Для выключения функции готовности к приёму объявлений дорожной информации (TA) нажмите рычажок функции готовности к приёму объявлений дорожной информации (TA) кверху ещё раз. Символ "TA" перестанет высвечиваться на дисплее.

Регулировка громкости

Громкость будет отрегулирована автоматически, независимо от положения регулятора громкости VOLUME. Если вы измените уровень громкости, новый уровень громкости для передачи дорожной информации будет временно сохранён в памяти системы. Когда вы будете слушать объявление дорожной информации в следующий раз, то громкость будет соответствовать предыдущему уровню. Минимальный уровень громкости передачи объявлений дорожной информации автоматически приводится к заданному уровню (VOL 10). Если вы отрегулируете уровень громкости до значения меньше VOL 10, он будет автоматически переустановлен до уровня VOL 10 при приёме объявления дорожной информации.

Рычажок объявлений дорожной информации (TA)

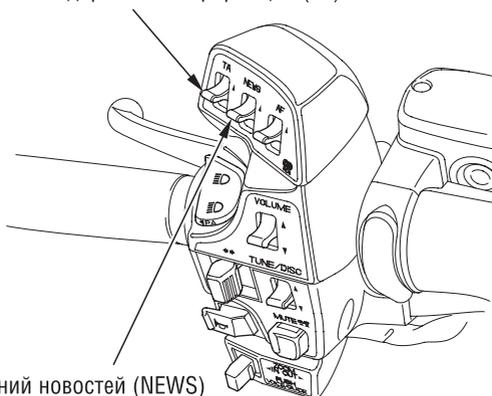

Рычажок объявлений новостей (NEWS)

ПРОЧЕЕ ОБОРУДОВАНИЕ

(Не требуемое для работы мотоцикла)

Сигнал о дорожной информации TP

Если сигнал станции, передающей дорожную информацию, становится слабым когда вы слушаете радио, индикатор "TP" погаснет и примерно 70 секунд спустя в течение 0,5 секунд прозвучит сигнал, подсказывающий вам о необходимости настройки на другую станцию.

Если после восстановления приёма индикатор "TP" вновь погаснет, система опять подаст в течение 0,5 секунд сигнал предупреждения. Предупреждающий сигнал будет также подаваться, если вы попытаетесь настроиться или выбрать другую станцию, когда включена функция готовности к приёму дорожной информации (TA) или не включён индикатор режима "TP".

Функция прерывания программы для приёма новостей/PTY

Для включения этой функции нажмите рычажок NEWS сверху, на дисплее высветится "NEWS".

Информация об уровне громкости та же, что и для функции объявлений дорожной информации TA (см. стр. 85).

У вашей аудиоустановки есть и другие функции прерывания программ (включая функцию объявлений дорожной информации TA). Приоритет прерываний (по возрастающей): передача новостей "NEWS", передача дорожной информации "TA" и сигнал тревоги "ALARM". Для активирования другой функции прерывания выключите текущую активную функцию прерывания.

Сигнал тревоги

Код PTY "ALARM" используется для срочных сообщений, таких как сообщения о стихийных бедствиях. При приёме такого кода на дисплее появляется сообщение "ALARM" и меняется уровень громкости. После отмены сигнала тревоги система возвращается в нормальный рабочий режим.

Функция индикации типа программы РТУ

Когда нажата кнопка РТУ, включается функция индикации типа программы РТУ. Индикатор РТУ будет высвечиваться на дисплее, как напоминание об этом. Данная функция позволяет вам узнать тип программы, передаваемой выбранной RDS станцией. Например, если станция передаёт классическую музыку, на дисплее будет индцироваться "CLASSIC". Если это станция, транслирующая программу о культурных событиях, на дисплее будет индцироваться "CULTURE". Ниже приведены основные типы программ РТУ.

INFO: Общая информация и объявления.

POP: Лёгкая и популярная музыка.

CLASSIC: Серьёзная классическая музыка, исполнение больших инструментальных композиций.

OTHER M: Музыка других типов, таких как Джаз, Ритм-энд-Блюз, Кантри, Рэгги.

CULTURE: Программы, касающиеся любых аспектов национальной или местной культуры.

VARIED: Развлекательные программы лёгкого жанра.

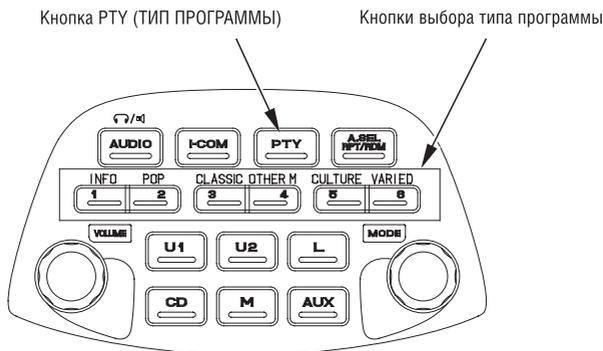

ПРОЧЕЕ ОБОРУДОВАНИЕ

(Не требуемое для работы мотоцикла)

Установка жанра программы:

1. Убедитесь, что кнопка A.SEL (АВТОВЫБОР) выключена. Если она включена, нажмите кнопку A.SEL (АВТОВЫБОР) для её выключения.
2. Выберите диапазон ультракоротких волн UKW и нажмите кнопку PTY.
3. Нажмите кнопку выбора типа программы и выберите группу PTY.

CH1	CH2	CH3	CH4	CH5	CH6
INFO	POP	CLASSIC	OTHER M	CULTURE	VARIED

4. Когда кнопка выбора типа программы или, что то же, группа PTY нажата более двух секунд, вызывается режим установки следующих жанров PTY.

CH1	CH2	CH3	CH4	CH5	CH6
FINANCE (ФИНАНСЫ)	EASYMUS (ЛЁГКАЯ МУЗЫКА)	CLASSICS (КЛАССИКА)	COUNTRY (КАНТРИ)	AFFAIRS (МЕЖДУНА- РОДНЫЕ СОБЫТИЯ)	CHILDREN (ДЕТИ)
INFO (ИНФО)	POP МУЗЫКА)	L. CLASS (ЛЁГКАЯ КЛАССИ- ЧЕСКАЯ МУЗЫКА)	FORKMUS (ФОЛЬК- ЛОРНАЯ МУЗЫКА)	CULTURE (КУЛЬТУРА)	DRAMA (ДРАМА)
NEWS (НОВОСТИ)	ROPMUS (ПОП МУЗЫКА)		JAZZ (ДЖАЗ)	DOCUMENT (ДОКУМЕН- ТАЛЬНАЯ ИНФОРМА- ЦИЯ)	LEISURE (ДОСУГ)
TRAVEL (ПУТЕШЕСТ- ВИЯ)	ROCKMUS (РОК МУЗЫКА)		NATION M (НАЦИО- НАЛЬНАЯ МУЗЫКА)	EDUCATE (ОБРАЗОВА- НИЕ)	PHONE IN (ТЕЛЕФОН- НАЯ ИНФОРМА- ЦИЯ)
WEATHER (ПОГОДА)			OLDIES (КЛАССИКА ЛЁГКОЙ МУЗЫКИ)	RELIGION (РЕЛИГИЯ)	SPORT (СПОРТ)
			OTH M (МУЗЫКА ДРУГИХ ТИПОВ)	SCIENCE (НАУКА)	VARIED (РАЗНОЕ)
				SOCIAL A (ОБЩЕСТВО)	

5. Нажмите кнопку выбора типа программы и выберите жанр PTY.
6. Нажмите кнопку выбора типа программы в течение двух секунд и жанр PTY будет установлен.
7. Повторите шаги с 3 по 6 для установки других жанров PTY.

Регулировка тембра:

Для регулировки низких частот однократно нажмите регулятор MODE (РЕЖИМ), на дисплее появится сообщение "BASS".

Затем, в течение пяти секунд, приступите к регулировке тембра низких частот. Для усиления низких частот поворачивайте регулятор MODE (РЕЖИМ) по часовой стрелке.

Для ослабления низких частот поворачивайте регулятор MODE (РЕЖИМ) против часовой стрелки. (Диапазон регулировки низких частот: от 6 вниз до -6.)



Для регулировки высоких частот дважды нажмите регулятор MODE (РЕЖИМ), на дисплее появится сообщение "TREBLE". Затем, в течение пяти секунд, приступите к регулировке тембра высоких частот.

Для усиления высоких частот поворачивайте регулятор MODE (РЕЖИМ) по часовой стрелке.

Для ослабления высоких частот поворачивайте регулятор MODE (РЕЖИМ) против часовой стрелки. (Диапазон регулировки высоких частот: от 6 вниз до -6.)

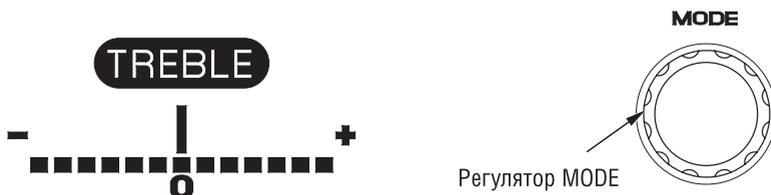

ПРОЧЕЕ ОБОРУДОВАНИЕ

(Не требуемое для работы мотоцикла)

Регулировка баланса фронт/тыл:

Для баланса фронт/тыл трижды нажмите регулятор MODE (РЕЖИМ), на дисплее появится сообщение "FADER". Затем, в течение пяти секунд, приступите к регулировке баланса фронт/тыл. (Диапазон регулировки баланса фронт/тыл: по 9 сегментов для F (фронт) и R (тыл).)



MODE

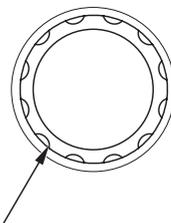

Регулятор MODE

Кнопка MUTE (ТИХО)

Временное понижение громкости:

Для моментального уменьшения громкости радиоустановки, чтобы можно было расслышать окружающие звуки - нажмите кнопку MUTE (ТИХО).

На дисплее появится сообщение "MUTE".

Чтобы восстановить прежний уровень громкости вновь нажмите кнопку MUTE (ТИХО).

MUTE

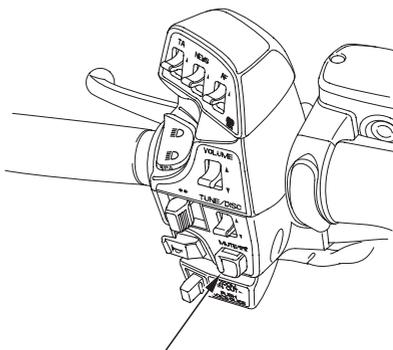

Кнопка MUTE (ТИХО)

Система пространственного звучания (AMB):

Контур системы пространственного звучания обеспечивает плавные переходы и подчёркивание определённых частот из обоих каналов для создания эффекта "живого исполнения". Система пространственного звучания (AMB) может быть использована при приёме стереопрограмм FM радио. Однако, контур системы пространственного звучания может ухудшить звучание при слабом FM стереосигнале.

Для использования данного контура четырежды нажмите регулятор MODE (РЕЖИМ), на дисплее появится сообщение "AMB". Затем, в течение пяти секунд, приступите к изменению установок режима пространственного звучания.

Для изменения установок поверните регулятор MODE (РЕЖИМ) (Существуют три варианта установок: HI (сильно), LO (слабо), OFF (ВЫКЛ).)

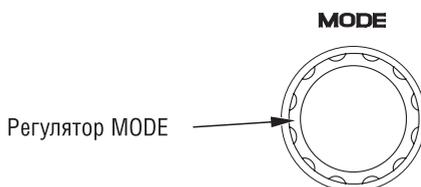

Установка режима короткого звукового сигнала:

Для использования данного контура нажмите регулятор MODE (РЕЖИМ) пять раз, на дисплее появится сообщение "BEEP". Затем, в течение пяти секунд, приступите к изменению установок режима короткого звукового сигнала.

Для изменения установок поверните регулятор MODE (РЕЖИМ) (ON -ВКЛ или OFF - ВЫКЛ)

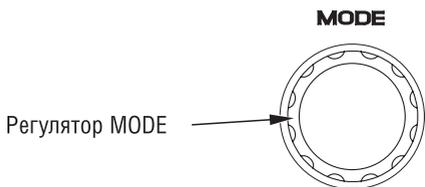

ПРОЧЕЕ ОБОРУДОВАНИЕ

(Не требуемое для работы мотоцикла)

Автоматическая подстройка громкости (AVC):

Для автоматического увеличения громкости с ростом скорости мотоцикла. Однократно нажмите регулятор VOLUME (ГРОМКОСТЬ), на дисплее появится сообщение "AUTO VOL SPK". Затем, в течение пяти секунд, приступите к изменению установок режима автоматической подстройки громкости. Когда выход аудиоустановки осуществляется на наушники, на дисплее появляется сообщение "AUTO VOL HS".

Существует четыре вида установок для режима AUTO VOL SPK - HI (сильно), MID (средне), LO (слабо) и OFF (ВЫКЛ).

Существует три вида установок для режима AUTO VOL HS - HI (сильно), LO (слабо) и OFF (ВЫКЛ).

VOLUME

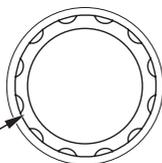

Регулятор громкости (VOLUME)

AUTO VOL SPK

MID

AUTO VOL HS

OFF

Вход для внешнего источника сигнала (AUX):

Используйте эту функцию для прослушивания звука от другого источника сигнала, такого как переносной проигрыватель компакт-дисков CD-плеер:

Для включения этой функции однократно нажмите кнопку внешнего источника сигнала (AUX). (На дисплее появится сообщение "AUX".)

Для выключения этой функции нажмите какую-либо кнопку выбора диапазона L, U1 или U2.



Кнопка внешнего источника сигнала (AUX)



Индикатор внешнего источника сигнала (AUX)

ПРОЧЕЕ ОБОРУДОВАНИЕ

(Не требуемое для работы мотоцикла)

Установка входного разъёма внешнего источника сигнала (AUX):

Входной разъём внешнего источника сигнала (AUX) расположен под левым отсеком обтекателя. Чтобы воспользоваться им:

1. Откройте крышку левого отсека обтекателя и снимите фиксаторы (стр. 173) и уплотняющую втулку А.
2. Снимите отсек обтекателя.

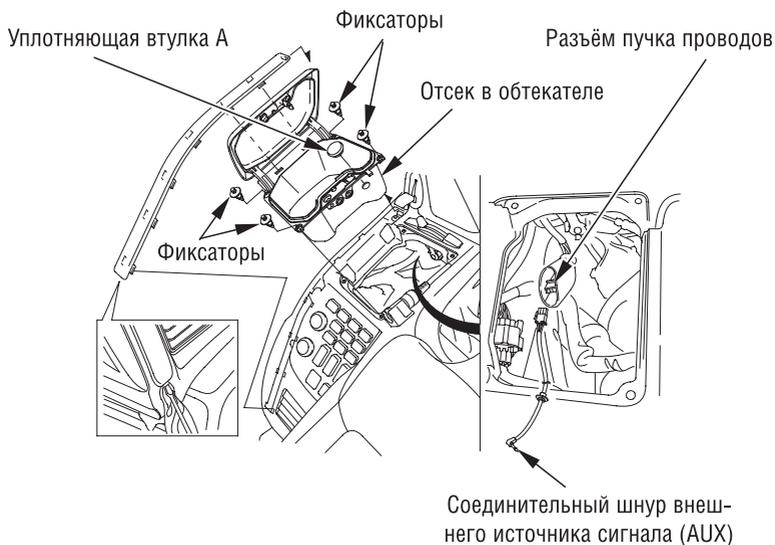

3. Выньте соединительный шнур внешнего источника сигнала из пакета с Руководством по эксплуатации.
4. Подключите соединительный шнур внешнего источника сигнала в разъём пучка проводов.

-
5. Проложите соединительный шнур внешнего источника сигнала сквозь отверстие в дне отсека обтекателя.
 6. Установите уплотнительную втулку В в левый отсек обтекателя.
Не натягивайте соединительный шнур внешнего источника сигнала во избежание повреждения проводов.

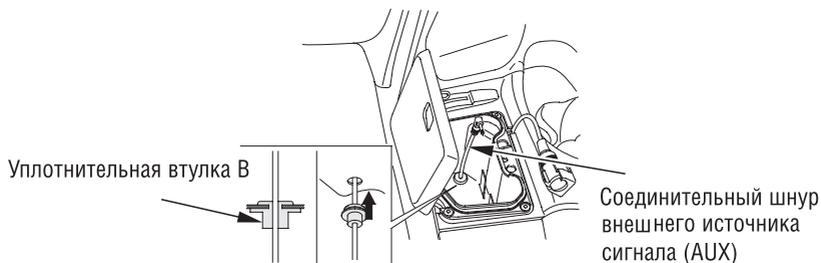

- Система зажигания мотоцикла может вносить искажения в звучание некоторых аудиосистем.
- Отрегулируйте громкость переносной аудиосистемы примерно на тот же уровень, что и уровень громкости радиоустановки вашего мотоцикла. Если уровень громкости переносной аудиосистемы окажется слишком большим, то звук, исходящий из громкоговорителей, может быть искажён.

ПРОЧЕЕ ОБОРУДОВАНИЕ

(Не требуемое для работы мотоцикла)

Интерком (внутренняя связь) (I-COM)

Законодательства некоторых стран запрещают использование микрофонно-телефонной гарнитуры. Всегда следуйте требованиям применимого законодательства.

Система внутренней связи может быть использована для связи между вами и вашим пассажиром. (Чтобы воспользоваться этой системой, вы должны иметь микрофонно-телефонные гарнитуры.

Выключатель питания:

Для включения системы нажмите кнопку интеркома (внутренней связи) (I-COM). (На дисплее появится сообщение "I-COM".)

Для выключения системы нажмите кнопку I-COM и удерживайте её нажатой, пока не услышите короткий звуковой сигнал. (Сообщение I-COM на дисплее погаснет.)

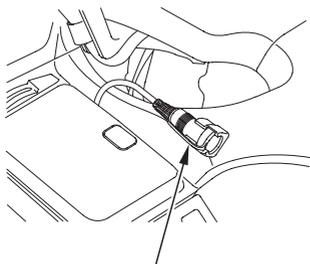

Разъём подключения
передней гарнитуры

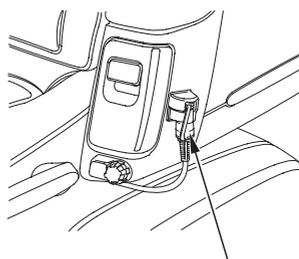

Разъём подключения
задней гарнитуры

Сообщение I-COM на дисплее



Кнопка интеркома
(внутренней связи) (I-COM)

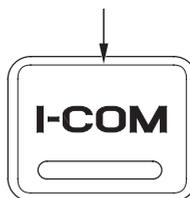

Управление громкостью:

Обратитесь к процедуре регулировки громкости на стр. 78.

Временное понижение громкости при использовании интеркома:

Система временного понижения громкости интеркома автоматически снижает (не до нуля) громкость музыки/программы во время переговоров по интеркому.

Для настройки данного контура дважды нажмите регулятор громкости VOLUME. Высветится сообщение "INTERCOM MUTE" (ИНТЕРКОМ ТИХО).

Для увеличения громкости фоновой музыки/программы поверните регулятор громкости VOLUME против часовой стрелки.

Для уменьшения громкости фоновой музыки/программы поверните регулятор громкости VOLUME по часовой стрелке, (диапазон регулировки: 0 - 20.)

INTERCOM VOL
VOL 8

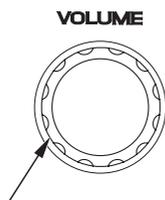

Регулятор громкости (VOLUME)

ПРОЧЕЕ ОБОРУДОВАНИЕ

(Не требуемое для работы мотоцикла)

Аудиосистема для типа U

Расположение органов управления:

ОРГАНЫ УПРАВЛЕНИЯ ЛЕВОЙ РУКОЯТКИ РУЛЯ

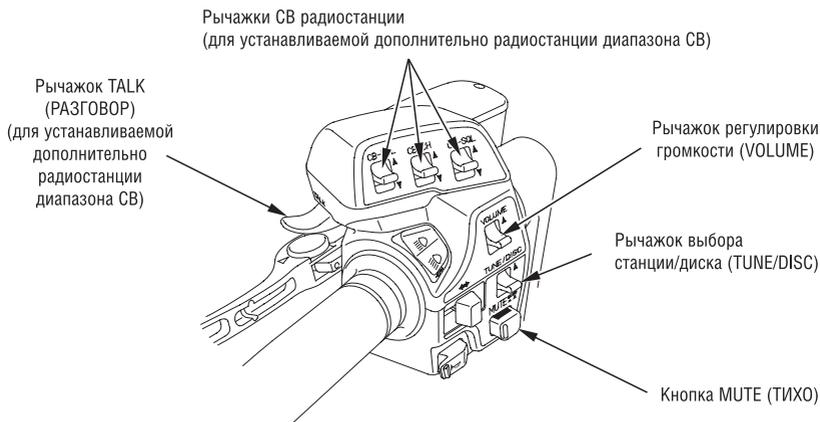

Кнопки управления аудиоустановкой

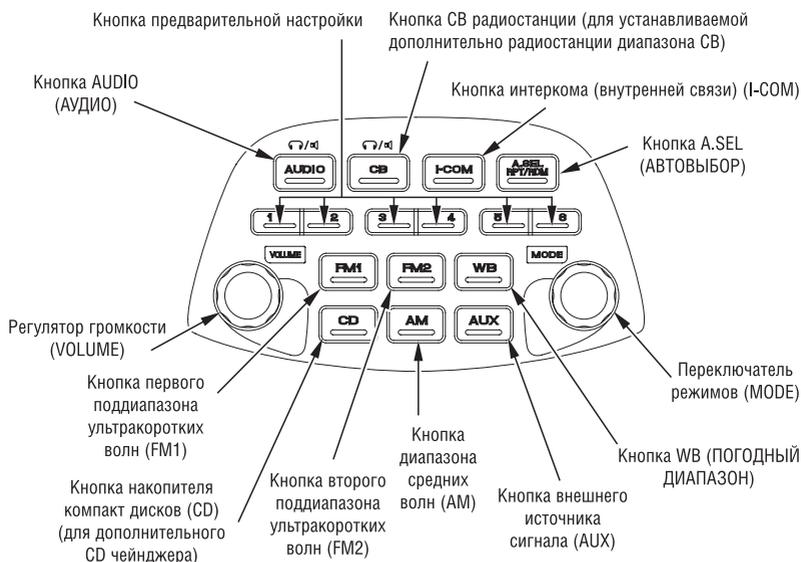

Рычажки и кнопки СВ и CD функционируют только в случае установки оригинальных аксессуаров Honda: СВ радиостанции и/или CD чейнджера. Для изучения операций управления СВ радиостанции и проигрывателем компакт дисков обратитесь к руководствам на дополнительное оборудование.

AM/FM радио

Выключатель питания:

Для включения аудио системы нажмите кнопку AUDIO (АУДИО).



Кнопка AUDIO (АУДИО)



Для выключения радиоустановки нажмите и удерживайте кнопку AUDIO (АУДИО) до короткого звукового сигнала. Дисплей теперь будет индицировать только показания одометра/счётчика пути.

СВ радиостанция и CD чейнджер являются дополнительным оборудованием. Они индицируются только если установлены.

Переключение выхода:

Когда аудиоустановка включена, вы можете переключать её выход между громкоговорителями и гарнитурой. (Гарнитура является дополнительным оборудованием.)

Нажатие кнопки AUDIO (АУДИО) переключает выход.

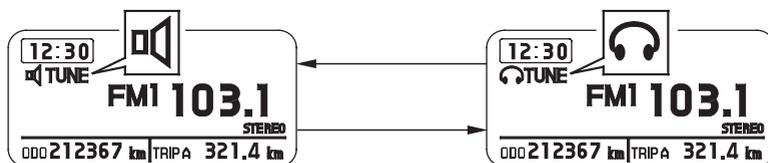

ПРОЧЕЕ ОБОРУДОВАНИЕ

(Не требуемое для работы мотоцикла)

Управление громкостью:

Для увеличения громкости нажмите рычажок регулировки громкости (VOLUME) вверх или поверните регулятор громкости (VOLUME) по часовой стрелке.

Для уменьшения громкости нажмите рычажок регулировки громкости (VOLUME) вниз или поверните регулятор громкости (VOLUME) против часовой стрелки.

Для быстрого увеличения или уменьшения громкости нажмите рычажок регулировки громкости (VOLUME) вверх или вниз и удерживайте его после короткого звукового сигнала. (Диапазон регулировки громкости: от 0 до 32)

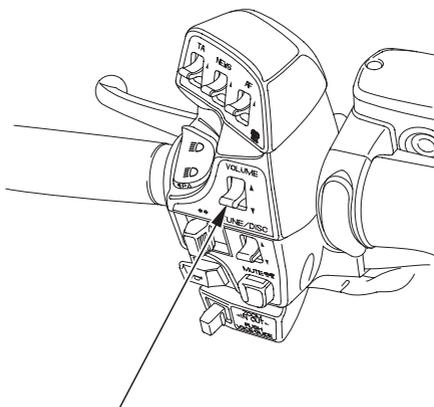

Рычажок регулировки громкости (VOLUME)

VOLUME

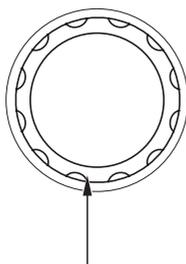

Регулятор громкости (VOLUME)

Выбор диапазона:

Для изменения диапазона в режиме радиоприёма нажмите кнопку AM, FM1 или FM2.

Появление на дисплее индикации STEREO означает приём стереосигнала. (Приём стереосигнала возможен только в диапазоне FM.) Если интенсивность FM стереосигнала ослабевает, специальный контур радиоустановки плавно переводит звук в режим моно для сохранения определённого уровня качества звучания, хотя индикатор STEREO при этом продолжает высвечиваться.

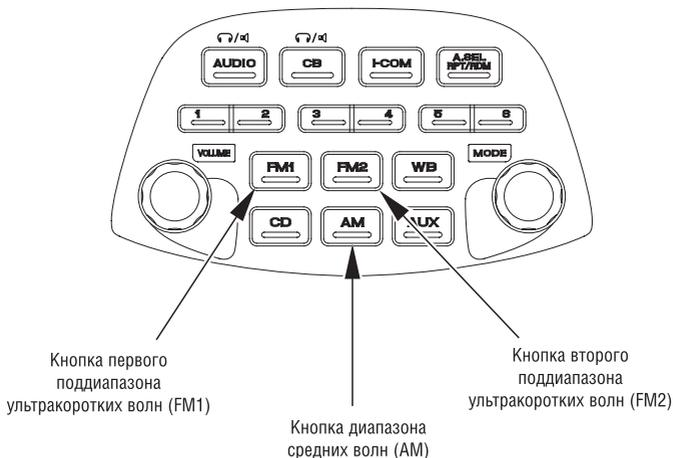

ПРОЧЕЕ ОБОРУДОВАНИЕ

(Не требуемое для работы мотоцикла)

Выбор диапазона:

Для увеличения частоты приёма нажмите рычажок выбора станции/диска (TUNE/DISC) кверху.

Для уменьшения частоты приёма нажмите рычажок выбора станции/диска (TUNE/DISC) книзу.

Для последовательного перебора радиочастот нажимайте рычажок короткими нажатиями. Шаг частот диапазонов ультракоротких волн U (FM) составляет 0,05 кГц. Шаг частот диапазона средних волн M (MW) составляет 9 кГц. Шаг частот диапазона длинных волн L (LW) составляет 1 кГц.

Функция SEEK обеспечивает поиск внутри диапазона радиостанций с сильным сигналом. Для её активации нажмите рычажок выбора станции/диска TUNE/DISC кверху или книзу и отпустите, когда услышите короткий звуковой сигнал.

Показания частоты приёма на дисплее начнут меняться.

В зависимости от направления нажатия рычажка выбора станции/диска система сканирует диапазон по возрастанию или по убыванию частот, начиная с текущей частоты.

Поиск приостанавливается, когда система обнаруживает станцию с сильным сигналом.

Когда поиск достигает конца диапазона, он переходит на другой его конец и продолжается в том же направлении.

Для быстрого отыскания станции с известной частотой нажмите рычажок выбора станции/диска TUNE/DISC кверху или книзу и продолжайте удерживать его после того как услышите короткий звуковой сигнал.

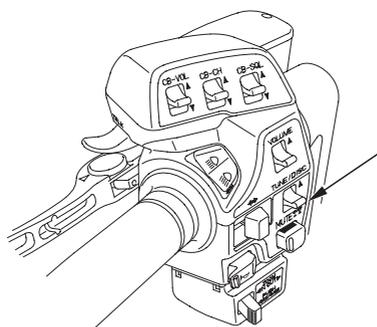

Рычажок выбора станции или диска (TUNE/DISC)

Предварительная настройка радиостанций:

Вы можете сохранить частоты ваших любимых радиостанций на шести кнопках предварительной настройки. Каждая кнопка может хранить одну частоту в диапазоне средних (AM) волн и две частоты в диапазоне ультракоротких волн (FM).

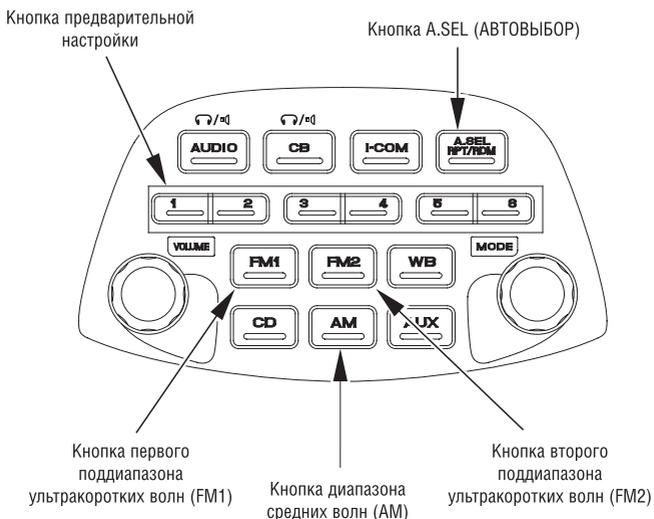

1. Убедитесь, что кнопка A.SEL (АВТОВЫБОР) выключена. Если она включена, нажмите кнопку A.SEL (АВТОВЫБОР) для её выключения.
2. Выберите желаемый диапазон, AM или FM. Поддиапазоны FM1 and FM2 позволяют сохранить две частоты на каждой кнопке предварительной настройки.
3. Для настройки радиоустановки на желаемую частоту воспользуйтесь кнопками TUNE или SEEK.
4. Выберите кнопку предварительной настройки, которую вы хотели бы использовать для сохранения этой радиостанции. Нажмите кнопку и удерживайте её нажатой, пока не услышите короткий звуковой сигнал.
5. Повторите шаги с 1 по 3 для сохранения всех шести станций в диапазоне (AM) волн и двенадцати в диапазоне ультракоротких волн (FM).

После того, как станция сохранена, для настройки на неё просто коротко нажмите на соответствующую кнопку предварительной настройки. Информация о сохранённых станциях будет утеряна при разрядке или отсоединении аккумуляторной батареи либо при демонтаже радиоустановки.

ПРОЧЕЕ ОБОРУДОВАНИЕ

(Не требуемое для работы мотоцикла)

Автоматический выбор:

Если вы в дальней поездке удалились от дома и не можете более принимать станции предварительной настройки, вы можете воспользоваться функцией автоматического выбора станций для поиска станций в зоне, где вы сейчас находитесь.

Для активации этой функции нажмите кнопку A. SEL (АВТОВЫБОР). На дисплее высветится A. SEL и система на несколько секунд перейдёт в режим сканирования. Она автоматически просканирует все диапазоны в поиске станций с сильным сигналом. Система сохранит на кнопках предварительной настройки шесть станций в диапазоне средних (AM) волн и двенадцать в диапазоне ультракоротких волн (FM). После этого вы сможете воспользоваться кнопками предварительной настройки для выбора этих станций.

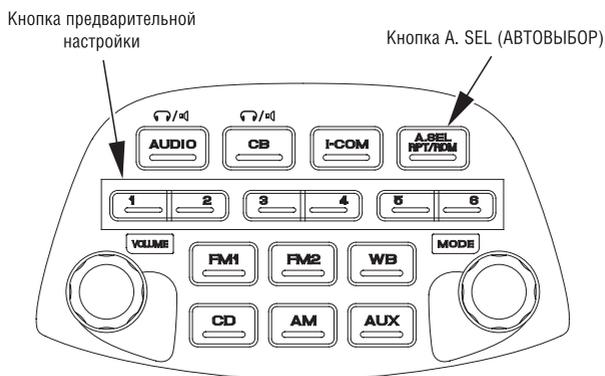

Если вы находитесь в удалённой зоне, функция автоматического выбора может не найти шесть станций с сильным сигналом в диапазоне средних (AM) волн и двенадцать станций с сильным сигналом в диапазоне ультракоротких волн (FM). Если такое случится, вы увидите на дисплее "0" при нажатии на кнопку предварительной настройки, на которой не сохранена станция.

При включённой функции автоматического выбора вы не можете сохранять станции на кнопках предварительной настройки вручную. Если вас не устроили станции, найденные в режиме автоматического выбора, вы можете воспользоваться функциями TUNE и SEEK для поиска других станций.

Функция автоматического выбора не стирает частоты, которые вы предварительно сохранили. По возвращении домой отключите функцию автоматического выбора нажатием на кнопку A. SEL (АВТОВЫБОР). Кнопки предварительной настройки станут выбирать изначально установленные частоты.

Регулировка тембра:

Для регулировки низких частот однократно нажмите регулятор MODE (РЕЖИМ), на дисплее появится сообщение "BASS".

Затем, в течение пяти секунд, приступите к регулировке тембра низких частот. Для усиления низких частот поворачивайте регулятор MODE (РЕЖИМ) по часовой стрелке.

Для ослабления низких частот поворачивайте регулятор MODE (РЕЖИМ) против часовой стрелки. (Диапазон регулировки низких частот: от 6 вниз до -6.)



Для регулировки высоких частот дважды нажмите регулятор MODE (РЕЖИМ), на дисплее появится сообщение "TREBLE". Затем, в течение пяти секунд, приступите к регулировке тембра высоких частот.

Для усиления высоких частот поворачивайте регулятор MODE (РЕЖИМ) по часовой стрелке.

Для ослабления высоких частот поворачивайте регулятор MODE (РЕЖИМ) против часовой стрелки. (Диапазон регулировки высоких частот: от 6 вниз до -6.)

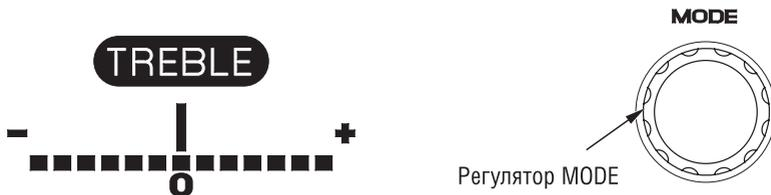

ПРОЧЕЕ ОБОРУДОВАНИЕ

(Не требуемое для работы мотоцикла)

Регулировка баланса фронт/тыл:

Для баланса фронт/тыл трижды нажмите регулятор MODE (РЕЖИМ), на дисплее появится сообщение "FADER". Затем, в течение пяти секунд, приступите к регулировке баланса фронт/тыл. (Диапазон регулировки баланса фронт/тыл: по 9 сегментов для F (фронт) и R (тыл).) нажмите кнопку I-COM и удерживайте её нажатой, пока не услышите короткий звуковой сигнал.



MODE

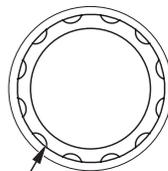

Регулятор MODE

Кнопка MUTE (ТИХО)

Временное понижение громкости:

Для моментального уменьшения громкости радиостановки, чтобы можно было слышать окружающие звуки - нажмите кнопку MUTE (ТИХО).

На дисплее появится сообщение "MUTE".

Чтобы восстановить прежний уровень громкости вновь нажмите кнопку MUTE (ТИХО).

MUTE

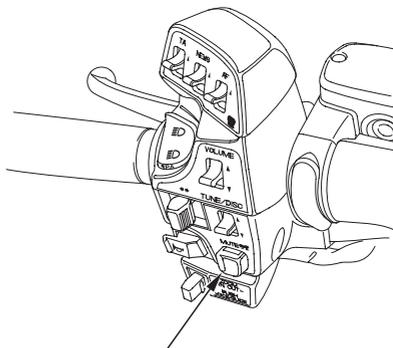

Кнопка MUTE (ТИХО)

Система пространственного звучания (AMB):

Контур системы пространственного звучания обеспечивает плавные переходы и подчёркивание определённых частот из обоих каналов для создания эффекта "живого исполнения". Система пространственного звучания (AMB) может быть использована при приёме стереопрограмм FM радио. Однако, контур системы пространственного звучания может ухудшить звучание при слабом FM стереосигнале.

Для использования данного контура четырежды нажмите регулятор MODE (РЕЖИМ), на дисплее появится сообщение "AMB". Затем, в течение пяти секунд, приступите к изменению установок режима пространственного звучания.

Для изменения установок поверните регулятор MODE (РЕЖИМ) (Существуют три варианта установок: HI (сильно), LO (слабо), OFF (ВЫКЛ).)

AMB
OFF

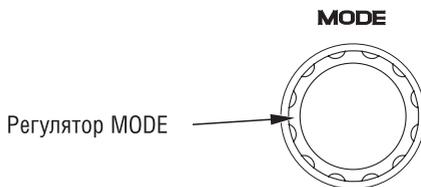

Установка режима короткого звукового сигнала:

Для использования данного контура нажмите регулятор MODE (РЕЖИМ) пять раз, на дисплее появится сообщение "BEEP". Затем, в течение пяти секунд, приступите к изменению установок режима короткого звукового сигнала.

Для изменения установок поверните регулятор MODE (РЕЖИМ) (ON -ВКЛ или OFF - ВЫКЛ)

BEEP
OFF

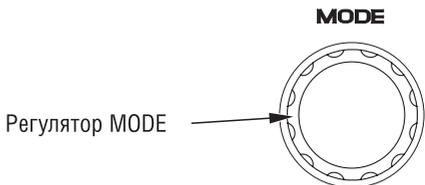

ПРОЧЕЕ ОБОРУДОВАНИЕ

(Не требуемое для работы мотоцикла)

Автоматическая подстройка громкости (AVC):

Для автоматического увеличения громкости с ростом скорости мотоцикла. Однократно нажмите регулятор VOLUME (ГРОМКОСТЬ), на дисплее появится сообщение "AUTO VOL SPK". Затем, в течение пяти секунд, приступите к изменению установок режима автоматической подстройки громкости. Когда выход аудиоустановки осуществляется на наушники, на дисплее появляется сообщение "AUTO VOL HS".

Существует четыре вида установок для режима AUTO VOL SPK - HI (сильно), MID (средне), LO (слабо) и OFF (ВЫКЛ).

Существует три вида установок для режима AUTO VOL HS - HI (сильно), LO (слабо) и OFF (ВЫКЛ).



AUTO VOL SPK
MID

AUTO VOL HS
OFF

Погодный диапазон (WB):

Для прослушивания погодного диапазона нажмите кнопку WB (Погодный диапазон).

Для прекращения прослушивания погодного диапазона нажмите кнопку другого диапазона. (Кнопку AM, FM 1 или FM 2.)

Для выбора каналов 1 - 6 нажмите желаемую кнопку предварительной настройки. Для выбора канала 7 нажимайте рычажок выбора станции/диска (TUNE/DISC) кверху или книзу, пока канал 7 не будет выбран. (Рычажок выбора станции/диска (TUNE/DISC) может использоваться для выбора любого из 7 каналов. Рычажок должен использоваться для выбора канала 7.)



Кнопка предварительной настройки

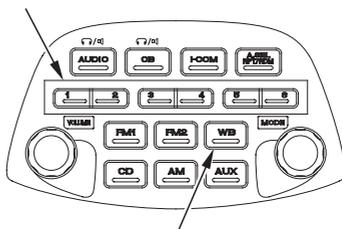

Кнопка WB (Погодный диапазон)

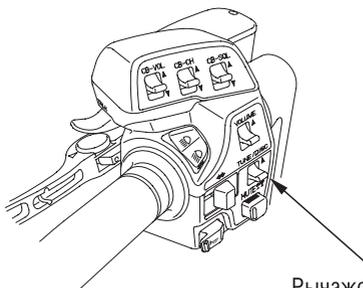

Рычажок выбора станции/диска (TUNE/DISC)

ПРОЧЕЕ ОБОРУДОВАНИЕ

(Не требуемое для работы мотоцикла)

Вход для внешнего источника сигнала (AUX):

Используйте эту функцию для прослушивания звука от другого источника сигнала, такого как переносной проигрыватель компакт-дисков CD-плеер:

Для включения этой функции однократно нажмите кнопку внешнего источника сигнала (AUX). (На дисплее появится сообщение "AUX".)

Для выключения этой функции нажмите кнопку AM, FM 1 или FM 2.

Следующие функции работают так же как для AM/FM радио: Переключение выхода, Регулировка тембра, Регулировка баланса фронт/тыл, Временное уменьшение громкости, AMB, AVC.

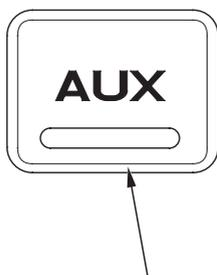

Кнопка внешнего источника сигнала (AUX)

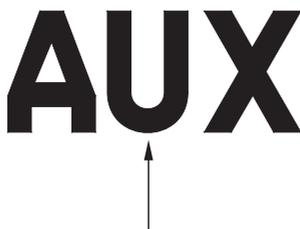

Индикатор внешнего источника сигнала (AUX)

Установка входного разъёма внешнего источника сигнала (AUX):

Входной разъём внешнего источника сигнала (AUX) расположен под левым отсеком обтекателя. Чтобы воспользоваться им:

1. Откройте крышку левого отсека обтекателя и снимите фиксаторы (стр. 173) и уплотняющую втулку А.
2. Снимите отсек обтекателя.

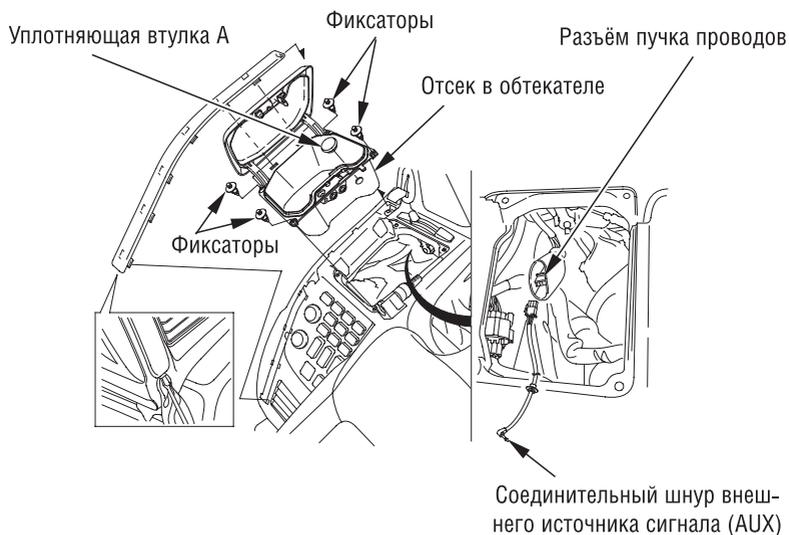

3. Выньте соединительный шнур внешнего источника сигнала из пакета с Руководством по эксплуатации.
4. Подключите соединительный шнур внешнего источника сигнала в разъём пучка проводов.

ПРОЧЕЕ ОБОРУДОВАНИЕ

(Не требуемое для работы мотоцикла)

5. Проложите соединительный шнур внешнего источника сигнала сквозь отверстие в дне отсека обтекателя.
6. Установите уплотнительную втулку В в левый отсек обтекателя.
Не натягивайте соединительный шнур внешнего источника сигнала во избежание повреждения проводов.

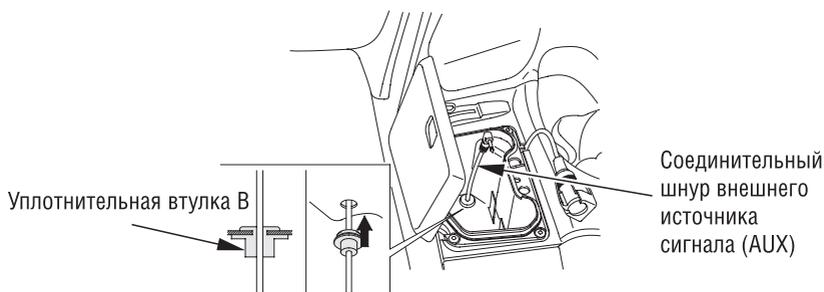

- Система зажигания мотоцикла может вносить искажения в звучание некоторых аудиосистем.
- Отрегулируйте громкость переносной аудиосистемы примерно на тот же уровень, что и уровень громкости радиоустановки вашего мотоцикла. Если уровень громкости переносной аудиосистемы окажется слишком большим, то звук, исходящий из громкоговорителей, может быть искажён.

Интерком (внутренняя связь) (I-COM)

Законодательства некоторых стран запрещают использование микрофонно-телефонной гарнитуры. Всегда следуйте требованиям применимого законодательства.

Система внутренней связи может быть использована для связи между вами и вашим пассажиром. (Чтобы воспользоваться этой системой, вы должны иметь микрофонно-телефонные гарнитуры.

Выключатель питания:

Для включения системы нажмите кнопку интеркома (внутренней связи) (I-COM). (На дисплее появится сообщение "I-COM".)

Для выключения системы нажмите кнопку I-COM и удерживайте её нажатой, пока не услышите короткий звуковой сигнал. (Сообщение I-COM на дисплее погаснет.)

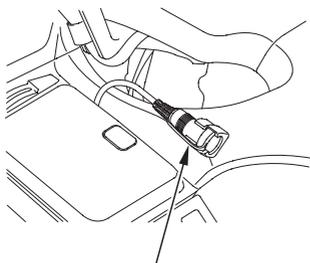

Разъём подключения
передней гарнитуры

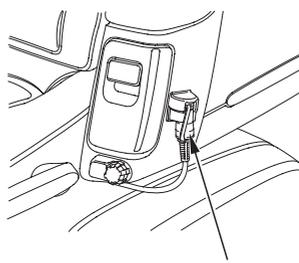

Разъём подключения
задней гарнитуры

Сообщение I-COM на дисплее



Кнопка интеркома
(внутренней связи) (I-COM)

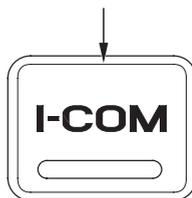

ПРОЧЕЕ ОБОРУДОВАНИЕ

(Не требуемое для работы мотоцикла)

Управление громкостью:

Обратитесь к процедуре регулировки громкости на стр. 78.

Временное понижение громкости при использовании интеркома:

Система временного понижения громкости интеркома автоматически снижает (не до нуля) громкость музыки/программы во время переговоров по интеркому.

Для настройки данного контура дважды нажмите регулятор громкости VOLUME. Высветится сообщение "INTERCOM MUTE" (ИНТЕРКОМ ТИХО).

Для увеличения громкости фоновой музыки/программы поверните регулятор громкости VOLUME против часовой стрелки.

Для уменьшения громкости фоновой музыки/программы поверните регулятор громкости VOLUME по часовой стрелке, (диапазон регулировки: 0 - 20.)

INTERCOM VOL
VOL 8

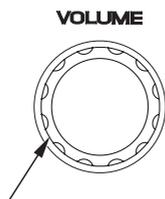

Регулятор громкости (VOLUME)

ЭКСПЛУАТАЦИЯ МОТОЦИКЛА

ОСМОТР ПЕРЕД ПОЕЗДКОЙ

Для вашей собственной безопасности очень важно потратить немного времени, и перед поездкой обойти вокруг мотоцикла и проверить его состояние. При обнаружении любой неисправности обязательно её ликвидируйте или обратитесь для её ликвидации к официальному дилеру Honda.



ПРЕДОСТЕРЕЖЕНИЕ

Ненадлежащее техническое обслуживание или оставленная перед поездкой без внимания неисправность может стать причиной аварии, в которой вы можете получить серьёзные травмы или погибнуть.

Всегда выполняйте осмотр перед каждой поездкой и исправляйте любые неисправности.

1. Уровень масла в двигателе - добавьте моторного масла, если это необходимо (стр. 41). Убедитесь в отсутствии протечек.
2. Уровень топлива - при необходимости долейте топливо в топливный бак (стр. 38). Убедитесь в отсутствии протечек.
3. Уровень охлаждающей жидкости - добавьте охлаждающую жидкость при необходимости. Убедитесь в отсутствии протечек (стр. 36 - 37).
4. Передние и задние тормозные механизмы - проверьте, как они работают, убедитесь в отсутствии подтекания тормозной жидкости (стр. 31 - 33).
5. Шины - проверьте состояние (стр. 43 - 45) и давление в шинах (стр. 43).
6. Дроссельная заслонка - проверьте плавность её работы и чтобы она полностью закрывалась при всех положениях руля.
7. Приборы освещения и звуковой сигнал - убедитесь в том, что фара, задний фонарь, стоп-сигнал, указатели поворотов, индикаторы и звуковой сигнал работают нормально.
8. Выключатель двигателя - проверьте правильность его работы (стр. 52).
9. Система выключения зажигания при откидывании боковой опоры - убедитесь, что система работает нормально (стр. 152).

ЭКСПЛУАТАЦИЯ МОТОЦИКЛА

ЗАПУСК ДВИГАТЕЛЯ

Всегда следуйте правильной процедуре запуска двигателя, рассматриваемой ниже.

Этот мотоцикл оснащён системой автоматического выключения зажигания, связанной с боковым упором. Если боковой упор опущен, то двигатель невозможно запустить, пока в коробке передач не будет включена нейтральная передача. После того как двигатель запущен, а боковая опора не убрана, двигатель автоматически выключится, если в коробке передач включить передачу, раньше, чем будет убрана боковая опора.

Для защиты каталитического нейтрализатора в системе выпуска вашего мотоцикла избегайте чрезмерной работы двигателя на режиме холостого хода или использования этилированного бензина.

Отработавшие газы двигателя вашего мотоцикла содержат токсичную окись углерода. Окись углерода может быстро достичь высокой концентрации в замкнутом пространстве, таком как гараж. Не запускайте двигатель в гараже с закрытой дверью. Даже если дверь гаража открыта, двигатель должен работать только в течение времени, необходимого для вывода мотоцикла из гаража.

При пуске не используйте электрический стартер более, чем 5 секунд за один раз. Перед следующей попыткой отпустите кнопку стартера примерно на 10 секунд.

Подготовка к работе

Перед запуском двигателя вставьте ключ в замок зажигания, поверните его в положение ON (ВКЛ) и убедитесь в следующем.

- В коробке передач включена НЕЙТРАЛЬНАЯ ПЕРЕДАЧА (горит индикатор включения нейтральной передачи).
- Выключатель двигателя находится в положении 'O' (работа)
- Высвечивается красный индикатор низкого давления масла.
- Индикатор системы PGM-FI погашен.
- Индикатор системы иммобилайзера (HISS) погашен.

Индикатор низкого давления масла должен погаснуть через 2 - 3 секунды после запуска двигателя. Если сигнализатор продолжает высвечиваться, немедленно остановите двигатель и проверьте уровень масла в двигателе.

ПРЕДУПРЕЖДЕНИЕ

Эксплуатация двигателя при недостаточном уровне моторного масла может привести к серьёзным повреждениям двигателя.

Процедура запуска

Двигатель данного мотоцикла оснащён системой впрыска топлива с автоматическим регулированием оборотов холостого хода. Следуйте нижеприведённой процедуре.

При любой температуре воздуха при полностью закрытой дроссельной заслонке нажмите кнопку стартера.

Двигатель не запустится при открытой дроссельной заслонке (благодаря отсечке подачи топлива электронным модулем управления).

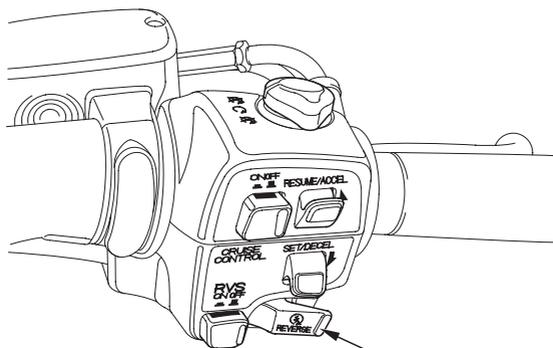

Кнопка стартера/заднего хода

ЭКСПЛУАТАЦИЯ МОТОЦИКЛА

Заливание цилиндров топливом

Если двигатель не удается запустить после нескольких попыток, возможно камеры сгорания двигателя залиты избытком топлива. Для очистки камеры сгорания проделайте следующее.

1. Оставьте выключатель двигателя в рабочем положении (RUN).
2. Полностью откройте дроссельную заслонку.
3. Нажмите кнопку стартера на 5 секунд.
4. Следуйте обычной процедуре запуска.
5. Если двигатель на холостом ходу работает неустойчиво, слегка приоткройте дроссельную заслонку.

Если двигатель не запускается, выждите 10 секунд, затем вновь проделайте операции 1 - 4.

Отключение зажигания

Конструкция вашего мотоцикла обеспечивает автоматическую остановку двигателя и топливного насоса при переворачивании мотоцикла (датчик крена отключает систему зажигания). Перед запуском двигателя вы должны повернуть ключ зажигания в положение OFF (ВЫКЛ) и затем опять в положение ON (ВКЛ).

ОБКАТКА МОТОЦИКЛА

Помогите обеспечить будущую надёжность и качественную работу вашего мотоцикла, уделив особое внимание тому, как вы будете его эксплуатировать первые 500 км пробега. Во время этого периода избегайте запусков двигателя с полностью открытой дроссельной заслонкой и быстрых разгонов.

ЭКСПЛУАТАЦИЯ МОТОЦИКЛА

ЕЗДА НА МОТОЦИКЛЕ

Перед началом движения ещё раз просмотрите раздел по безопасности мотоцикла (стр. 1 - 7).

Убедитесь, что вам известна работа механизма боковой опоры. (Ознакомьтесь с Регламентом технического обслуживания на стр. 131 и объяснениями, касающимися боковой опоры, на стр. 152).

Убедитесь, что воспламеняющиеся материалы, такие как сухая трава и листья, не контактируют с системой выпуска мотоцикла во время движения, работы на холостом ходу или при стоянке мотоцикла.

1. После того, как двигатель прогрелся, мотоцикл готов к поездке.
2. Пока двигатель работает на холостом ходу, нажмите на рычаг сцепления и нажмите педаль переключения передач, чтобы включить 1-ю (низшую) передачу.
3. Постепенно отпускайте рычаг сцепления и в то же время постепенно увеличивайте частоту вращения вала двигателя, открывая дроссельную заслонку. Сочетание открытия дроссельной заслонки и отпускания рычага сцепления обеспечат плавное троганье с места и разгон.
4. Когда мотоцикл разгонится до умеренной скорости, закройте дроссельную заслонку, нажмите на рычаг сцепления и включите 2-ю передачу, переместив вверх педаль переключения передач.
Эта последовательность действий повторяется при переходе на 3-ю, 4-ю и повышающую (высшую) передачи.
5. Для плавного снижения скорости координируйте работу дроссельной заслонки и тормозов.
6. Передний и задний тормоза следует использовать одновременно, не прибегая к чрезмерному торможению, чтобы не заблокировать колеса, не снизить интенсивность торможения и не затруднить управление мотоциклом.

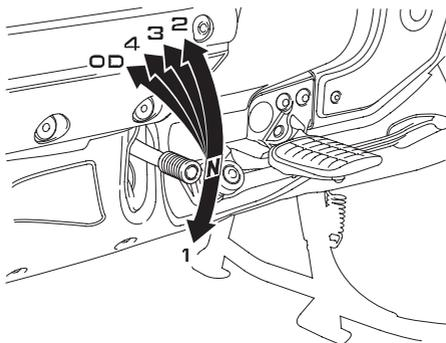

ЗАДНИЙ ХОД

Перед началом маневрирования задним ходом убедитесь в отсутствии препятствий или людей в зоне манёвра, избегайте крутых и неровных поверхностей.

При движении назад обеспечивайте равновесие вашего мотоцикла, сопровождая его перемещение назад ногами.

При движении назад не рекомендуется перевозка пассажира, поскольку это затрудняет сохранение равновесия и поддержания контроля над машиной.

Особое внимание при перемещении назад уделяйте при движении по рыхлым поверхностям, таким как сыпучий песок, грязь, гравий или покрытая жировыми отложениями мостовая.

1. Сядьте на мотоцикл верхом в нормальное положение вождения, держа обе ноги на опорной поверхности.
2. Убедитесь, что включена нейтральная передача.
3. Запустите двигатель. (Убедитесь, что выключатель заднего хода находится в положении OFF (ВЫКЛ).)
4. Переведите выключатель заднего хода в положение ON (ВКЛ) и убедитесь, что индикатор системы движения задним ходом высветился.

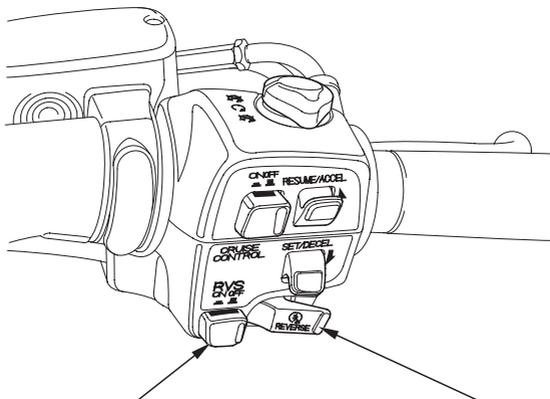

Выключатель заднего хода (RVS)

Кнопка стартера/заднего хода

ЭКСПЛУАТАЦИЯ МОТОЦИКЛА

5. Когда вы будете готовы двигаться назад, нажмите и удерживайте нажатой кнопку стартера/заднего хода. Мотоцикл будет перемещаться назад, пока вы удерживаете кнопку нажатой.
Во избежание разряда аккумуляторной батареи не нажимайте кнопку стартера/заднего хода дольше одной минуты.
6. Осторожно ведите ваш мотоцикл назад, обеспечивая его равновесие ногами.
Особое внимание при перемещении назад уделяйте при движении по рыхлым поверхностям (сыпучий песок, грязь, гравий) или покрытым жировыми отложениями мостовым.
7. Отпустите кнопку стартера/заднего хода и мотоцикл остановится.
8. После остановки мотоцикла переведите выключатель системы движения задним ходом (RVS) в положение OFF (ВЫКЛ).

ПРЕДУПРЕЖДЕНИЕ

Убедитесь, что индикатор системы движения задним ходом погас, а индикатор нейтральной передачи высветился.

Не подключайте и не отключайте систему движения задним ходом во время движения мотоцикла, иначе шестерни механизма заднего хода могут быть повреждены.

Если при остановленном двигателе выключатель системы движения задним ходом находится в положении ON (ВКЛ), двигатель не может быть запущен.

Перегрузка системы движения задним ходом:

Система движения задним ходом сконструирована для перемещения мотоцикла с малой постоянной скоростью. Если мотоцикл, из-за наличия препятствий или большого уклона, начинает передвигаться медленнее или быстрее этой скорости, система отключится и индикатор системы движения задним ходом погаснет.

Для восстановления режима движения задним ходом или для нормального движения вперёд переведите выключатель системы движения задним ходом (RVS) в положение OFF (ВЫКЛ) и осторожно перекатите мотоцикл на более горизонтальную, ровную поверхность, а затем повторите попытку.

ТОРМОЖЕНИЕ

Данный мотоцикл оснащён двойной комбинированной тормозной системой. Воздействие на рычаг переднего тормоза активирует передний тормоз и частично задний тормоз. Воздействие на педаль заднего тормоза активирует задний тормоз и частично передний тормоз. Для обеспечения полной эффективности торможения используйте одновременно рычаг и педаль, как вы действовали бы в случае традиционной тормозной системы.

Как и в случае традиционной тормозной системы, слишком интенсивное торможение может привести к блокировке колеса, что затруднит управление мотоциклом.

Для обеспечения нормального торможения следует одновременно тормозить передним и задним тормозом и переходить на пониженные передачи по мере снижения скорости. Для максимально эффективного торможения закройте дроссельную заслонку, энергично нажмите на рычаг и педаль тормоза и выжмите рычаг сцепления, чтобы двигатель не заглох.

Важная информация по безопасности

- Если возможно, снижайте скорость или тормозите перед входом в поворот. Закрытие дроссельной заслонки или торможение в процессе поворота может вызвать занос колеса. При заносе управление мотоциклом существенно затрудняется.
- При движении по мокрому покрытию, в дождь или по сыпучей поверхности манёвренность и тормозные свойства будут существенно ухудшены. В этих условиях движения все ваши действия должны быть не резкими, а плавными. Резкий разгон, торможение или крутой поворот могут привести к потере управления. Для вашей безопасности проявляйте максимум внимания при торможениях, ускорениях и поворотах.
- При движении по длинному или крутому спуску используйте торможение двигателем с периодическим торможением обоими колесами. Длительное торможение может привести к перегреву тормозных механизмов, что снизит интенсивность торможения.
- Если вы во время движения держите ногу на педали тормоза, а руку на рычаге тормоза, то может быть включенным стоп-сигнал, что будет неверно информировать других водителей. При этом тормозные механизмы могут перегреться, что снизит эффективность торможения.

ЭКСПЛУАТАЦИЯ МОТОЦИКЛА

Противоблокировочная система (ABS)

Эта модель также оснащена противоблокировочной системой (ABS), сконструированной для предотвращения блокировки колеса при интенсивном торможении на неровных и других некачественных поверхностях во время прямолинейного движения. Хотя колесо и не заблокируется, но при интенсивном торможении в повороте мотоцикл может потерять сцепление с дорогой, что приведёт к потере контроля.

В некоторых ситуациях мотоциклу с противоблокировочной системой (ABS) может потребоваться более длинный тормозной путь на рыхлых и неровных поверхностях, чем мотоциклу без противоблокировочной системы (ABS).

Противоблокировочная система (ABS) не в состоянии компенсировать плохие дорожные условия, ошибки управления или неправильное функционирование тормозов. На вашей ответственности всё ещё остаётся выбор правильной скорости движения в зависимости от погодных условий и условий дорожного движения, а также обеспечение безопасных запасов управления мотоциклом.

Противоблокировочная система (ABS) обладает функцией самоконтроля и всегда находится во включённом состоянии.

Противоблокировочная система (ABS) может активироваться при резких понижениях или повышении уровня дороги. Очень важно соблюдать рекомендации, касающиеся шин (см. стр. 46). Компьютер системы ABS функционирует на основе сравнения скоростей колёс. Нерекомендованные шины могут послужить причиной изменения скоростей колёс и дезориентации компьютера системы ABS.

Противоблокировочная система (ABS) не функционирует на малых скоростях (приблизительно 10 км/ч или ниже).

Противоблокировочная система (ABS) не функционирует при разряде аккумуляторной батареи.

Индикатор противоблокировочной системы (ABS)

Этот индикатор обычно высвечивается при включении зажигания и гаснет при начале движения. Если присутствует неисправность противоблокировочной системы (ABS), этот индикатор продолжает высвечиваться или мигает. Противоблокировочная система (ABS) не функционирует, если индикатор противоблокировочной системы (ABS) высвечивается или мигает.

Если при движении мотоцикла индикатор противоблокировочной системы (ABS) высвечивается или мигает, остановите мотоцикл в безопасном месте и остановите двигатель.

Вновь включите зажигание, повернув ключ в положение ON (ВКЛ). Индикатор должен высветиться и затем погаснуть при начале движения. Если индикатор продолжает высвечиваться или мигает, противоблокировочная система (ABS) не функционирует, но двойная комбинированная тормозная система остаётся работоспособной и обеспечивает нормальное торможение. Однако, противоблокировочная система (ABS) должна быть проверена официальным дилером Honda как можно скорее.

Индикатор противоблокировочной системы (ABS) может мигать, если вы проворачиваете вывешенное заднее колесо находящегося на опоре мотоцикла. Это нормально. Для прекращения мигания индикатора выключите зажигание.

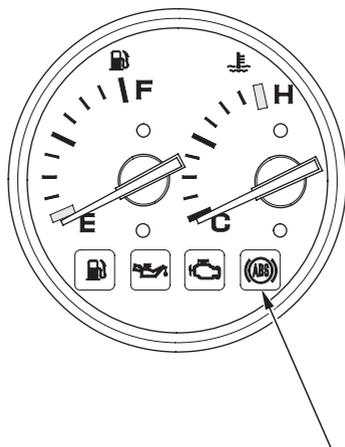

Индикатор противоблокировочной системы (ABS)

ЭКСПЛУАТАЦИЯ МОТОЦИКЛА

СТОЯНКА МОТОЦИКЛА

1. После остановки мотоцикла включите нейтральную передачу, выключите зажигание и извлеките ключ из замка зажигания.
2. Используйте центральную опору или боковой упор для удержания мотоцикла на стоянке.

Устанавливайте мотоцикл на твёрдой ровной площадке, чтобы исключить его возможное опрокидывание. Если вы вынуждены остановиться на уклоне, ориентируйте мотоцикл передним колесом в сторону подъёма, чтобы снизить риск того, что мотоцикл сдвинется с опоры или упора или опрокинется.

3. Заблокируйте руль мотоцикла, чтобы предотвратить похищение (стр. 60).

Убедитесь, что воспламеняющиеся материалы, такие как сухая трава и листья, не контактируют с системой выпуска мотоцикла во время движения, работы на холостом ходу или при стоянке мотоцикла.

РЕКОМЕНДАЦИИ ПО ЗАЩИТЕ МОТОЦИКЛА ОТ ПОХИЩЕНИЯ

1. Всегда блокируйте руль и не оставляйте ключ в замке зажигания. Это очень просто, но люди об этом часто забывают.
2. Все регистрационные документы и знаки вашего мотоцикла должны быть действующими и находиться в порядке.
3. При возможности храните ваш мотоцикл в запираемом гараже.
4. Используйте дополнительное противоугонное устройство хорошего качества.
5. Внесите вашу фамилию, адрес и номер телефона в Руководство по эксплуатации и всегда храните Руководство на мотоцикле.

Во многих случаях похищенные мотоциклы идентифицировались по информации, содержащейся в Руководстве по эксплуатации, находившемся с мотоциклом.

ФАМИЛИЯ И. О. _____

АДРЕС: _____

ТЕЛЕФОН: _____

ТЕХНИЧЕСКОЕ ОБСЛУЖИВАНИЕ МОТОЦИКЛА

ВАЖНОСТЬ ТЕХНИЧЕСКОГО ОБСЛУЖИВАНИЯ

Для безопасной, экономичной и беспроблемной эксплуатации мотоцикла очень важно хорошее техническое обслуживание.

Оно также поможет снизить загрязнение окружающей среды.

Чтобы облегчить вам уход за вашим мотоциклом, последующие страницы включают в себя Регламент технического обслуживания и Дневник технического обслуживания для выполнения регулярного технического обслуживания.

Рекомендации по техническому обслуживанию сделаны с учётом того, что мотоцикл будет использоваться исключительно по своему назначению. Длительная эксплуатация мотоцикла на высокой скорости, а так же частая езда на высоких оборотах двигателя или работа в условиях большой влажности или запыленности потребуют более частого технического обслуживания, что отражено в Регламенте технического обслуживания. Проконсультируйтесь с официальным дилером Honda и получите рекомендации по техническому обслуживанию, применительно к вашим потребностям и режиму эксплуатации мотоцикла.

Если ваш мотоцикл опрокинулся или попал в дорожно-транспортное происшествие, обратитесь к официальному дилеру Honda для тщательного осмотра основных агрегатов, даже если вы сами можете выполнить некоторый ремонт.



ПРЕДОСТЕРЕЖЕНИЕ

Ненадлежащее техническое обслуживание или оставленная перед поездкой без внимания неисправность может стать причиной аварии, в которой вы можете получить серьёзные травмы или погибнуть.

Всегда следуйте рекомендациям по осмотру и техническому обслуживанию, имеющимся в Руководстве по эксплуатации мотоцикла.

Помните, что самостоятельное техническое обслуживание возможно только при отсутствии возможности приезда в официальный сервис. Перед проведением работ самостоятельно, предупредите об этом своего дилера.

БЕЗОПАСНОСТЬ ТЕХНИЧЕСКОГО ОБСЛУЖИВАНИЯ

В данный раздел включены инструкции по выполнению некоторых важных операций технического обслуживания. Некоторые из этих операций вы можете выполнить с помощью инструментов, поставляемых с мотоциклом, если вы обладаете основными навыками выполнения таких работ.

Другие операции более сложны, требуют использования специального инструмента, и лучше поручить их выполнение профессионалам. Снятие колеса должно нормально производиться только механиками Honda или другими квалифицированными механиками. Инструкции, включенные в данное Руководство, предназначены только для помощи в экстренных случаях.

Ниже приводятся некоторые наиболее важные предупреждения, относящиеся к безопасности. Однако, мы не можем предостеречь вас от любого возможного риска, который может возникнуть в связи с проведением технического обслуживания. Только вы сами можете решить, выполнять вам или не выполнять данную операцию.



ПРЕДОСТЕРЕЖЕНИЕ

Невозможность правильно и безопасно выполнить все указания по техническому обслуживанию может стать причиной серьезной травмы или гибели на дороге.

Всегда следуйте указаниям и предостережениям, содержащимся в данном Руководстве.

Помните, что самостоятельное техническое обслуживание возможно только при отсутствии возможности приезда в официальный сервис. Перед проведением работ самостоятельно, предупредите об этом своего дилера.

ТЕХНИЧЕСКОЕ ОБСЛУЖИВАНИЕ МОТОЦИКЛА

ИНФОРМАЦИЯ, ОТНОСЯЩАЯСЯ К БЕЗОПАСНОСТИ

- Перед началом любых работ по обслуживанию или ремонту убедитесь, что двигатель выключен. Это поможет избежать нескольких возможных рисков.
 - * Окись углерода, содержащаяся в отработавших газах, обладает высокой токсичностью.
Если вам требуется запустить двигатель, то это следует делать в условиях хорошей вентиляции.
 - * Ожоги от контакта с горячими частями двигателя.
Перед началом работ дайте двигателю и системе выпуска остыть.
 - * Травмы, вызванные контактом с движущимися частями.
Не запускайте двигатель, если это не требуется по инструкции для данной операции.
- Прочтите указания по выполнению работ перед тем как приступить к ним и убедитесь, что у вас есть необходимый инструмент и вы владеете соответствующими навыками.
- Чтобы исключить риск падения мотоцикла, устанавливайте его на твёрдой ровной поверхности, используя штатную центральную опору или опору, предназначенную для технического обслуживания.
- Будьте внимательны при работе с топливом или с аккумуляторной батареей, чтобы не допустить риска возникновения огня или взрыва. Для очистки частей мотоцикла используйте только неогнеопасный растворитель и не применяйте бензин. Не приближайтесь с сигаретами и открытым пламенем к аккумуляторной батарее и частям, связанным с топливом.

Запомните, что официальный дилер Honda лучше всех знает ваш мотоцикл и имеет всё необходимое оснащение для его обслуживания и ремонта.

Для обеспечения наилучшего качества и надёжности при ремонте и замене используйте только новые оригинальные запасные части Honda.

РЕГЛАМЕНТ ТЕХНИЧЕСКОГО ОБСЛУЖИВАНИЯ

Перед каждым плановым техническим обслуживанием выполняйте осмотр, который проводится перед каждой поездкой (стр. 115).

П: ПРОВЕРКА И, ПРИ НЕОБХОДИМОСТИ, ОЧИСТКА, РЕГУЛИРОВКА, СМАЗКА ИЛИ ЗАМЕНА

О: ОЧИСТКА З: ЗАМЕНА Р: РЕГУЛИРОВКА С: СМАЗКА

Работы по очистке, регулировке и смазке выполняются по отдельному нормативу и не входят в норму времени отведённого на проведение ТО.

Приведённый ниже Регламент технического обслуживания включает все операции технического обслуживания, необходимые для поддержания вашего мотоцикла в наилучшем рабочем состоянии. Работы технического обслуживания должны выполняться в соответствии со стандартами и спецификациями Honda персоналом, имеющим соответствующий инструмент и соответствующую квалификацию. Официальный дилер Honda соответствует всем этим требованиям.

* Операция должна выполняться вашим дилером Honda.

** В целях безопасности мы рекомендуем, чтобы эти операции выполнялись только официальным дилером Honda.

Компания Honda рекомендует, чтобы официальный дилер Honda после каждого периодического технического обслуживания проводил дорожные испытания мотоцикла.

ПРИМЕЧАНИЯ:

1. При километраже, превышающем указанные значения, выполняйте работы через указанные промежутки времени.
2. Выполняйте работы чаще, если мотоцикл эксплуатируется во влажных или пыльных регионах.
3. Выполняйте работы чаще, если мотоцикл часто эксплуатируется на высоких оборотах или во время дождя.
4. Замените через 2 года или через указанный километраж, что наступит раньше. Замена должна производиться квалифицированным механиком. Обратитесь к Руководству по ремонту Honda.

ТЕХНИЧЕСКОЕ ОБСЛУЖИВАНИЕ МОТОЦИКЛА

НАИМЕНОВАНИЕ СИСТЕМЫ	ПЕРИОДИЧНОСТЬ В ЗАВИСИМОСТИ ОТ ТОГО, ЧТО НАСТУПИТ РАНЬШЕ	ПОКАЗАНИЯ ОДОМЕТРА [ПРИМЕЧАНИЕ (1)] x1,000 км	ПОКАЗАНИЯ ОДОМЕТРА [ПРИМЕЧАНИЕ (1)]								Обрати- тесь к стр.
			1	6	12	18	24	30	36		
			ПРИМЕЧАНИЕ	МЕСЯЦ	6	12	18	24	30	36	
* ТОПЛИВОПРОВОД					п		п		п	-	
* ФУНКЦИОНИРОВАНИЕ ДРОССЕЛЬНОЙ ЗАСЛОНКИ					п		п		п	-	
* ВОЗДУШНЫЙ ФИЛЬТР	2					3			3	-	
ВЕНТИЛЯЦИЯ КАРТЕРА	3			0	0	0	0	0	0	141	
СВЕЧИ ЗАЖИГАНИЯ				КАЖДЫЕ 24000 км 3						146	
* ЗАЗОРЫ В КЛАПАННОМ МЕХАНИЗМЕ				КАЖДЫЕ 24000 км п							
МОТОРНОЕ МАСЛО			3		3		3		3	142	
МАСЛЯНЫЙ ФИЛЬТР ДВИГАТЕЛЯ			3		3		3		3	143	
ОХЛАЖДАЮЩАЯ ЖИДКОСТЬ	4				п		п		3	148	
* СИСТЕМА ОХЛАЖДЕНИЯ					п		п		п	-	
* СИСТЕМА ПОДАЧИ ВОЗДУХА НА ХОЛОСТОМ ХОДУ					п		п		п	-	
МАСЛО ГЛАВНОЙ ПЕРЕДАЧИ					п		п		3	149	
ТОРМОЗНАЯ ЖИДКОСТЬ	4			п	п	3	п	п	3	31, 33	
ИЗНОС ТОРМОЗНЫХ КОЛОДОК				п	п	п	п	п	п	159	
ТОРМОЗНАЯ СИСТЕМА					п		п		п	160	
* ВЫКЛЮЧАТЕЛЬ СТОП-СИГНАЛА					п		п		п	-	
* РЕГУЛИРОВКА НАПРАВЛЕНИЯ ФАРЫ					п		п		п	-	
СИСТЕМА СЦЕПЛЕНИЯ					п		п		п	-	
РАБОЧАЯ ЖИДКОСТЬ ПРИВОДА СЦЕПЛЕНИЯ	4			п	п	3	п	п	3	-	
* ФУНКЦИОНИРОВАНИЕ СИСТЕМЫ ДВИЖЕНИЯ ЗАДНИМ ХОДОМ					п		п		п	-	
БОКОВОЙ УПОР					п		п		п	-	
* ПОДВЕСКА					п		п		п	-	
* ГАЙКИ, БОЛТЫ, ФИКСАТОРЫ					п		п		п	-	
** КОЛЕСА И ШИНЫ					п		п		п	-	
** ПОДШИПНИК ПЕРЕДНЕЙ ВИЛКИ					п		п		п	-	

КОМПЛЕКТ ИНСТРУМЕНТА

Комплект инструмента находится в левой дорожной сумке.

С помощью инструмента из комплекта можно выполнить некоторые операции ремонта в дороге, несложные регулировки и замены частей.

- Свечной ключ
- Рожковый ключ 8 мм
- Рожковый ключ 10 X 12 мм
- Рожковый ключ 14 X 17 мм
- Накидной ключ 10 X 12 мм
- Накидной ключ 14 X 17 мм
- Плоскогубцы
- Рукоятка отвертки
- Отвертка № 1
- Отвертка № 3
- Торцовый ключ 5 мм
- Торцовый ключ 6 мм
- Накидной ключ 8 мм
- Щуп-калибр 0,7 мм
- Инструментальная сумка

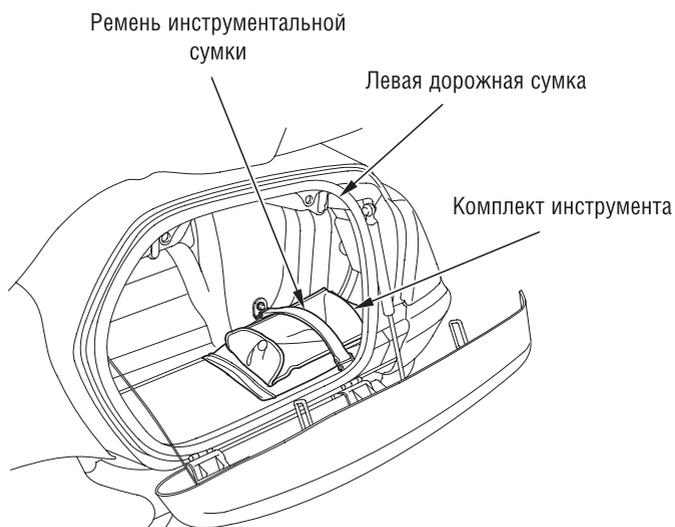

ТЕХНИЧЕСКОЕ ОБСЛУЖИВАНИЕ МОТОЦИКЛА

ИДЕНТИФИКАЦИОННЫЕ НОМЕРА

Номер рамы и номер двигателя необходимо знать для регистрации вашего мотоцикла.

Они могут также потребоваться официальному дилеру при заказе запасных частей. Запишите эти номера, чтобы их было просто найти.

Номер рамы выштампован на правой стороне рулевой колонки.

Номер двигателя выштампован на правой стороне картера вблизи масляного щупа.

РАМА № _____

ДВИГАТЕЛЬ № _____

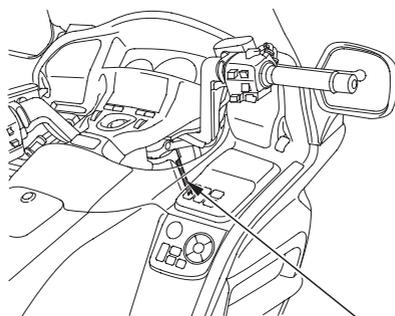

Номер рамы

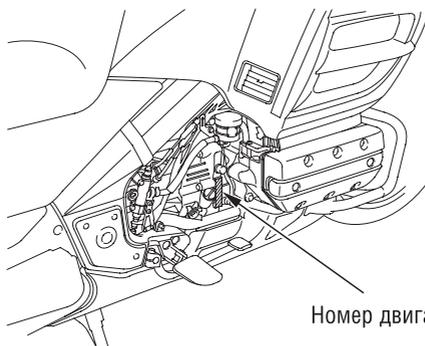

Номер двигателя

ЭТИКЕТКА С ОБОЗНАЧЕНИЕМ КРАСКИ

Этикетка с обозначением краски прикреплена изнутри крышки топливозаправочной горловины (стр. 38). Она будет полезна при заказе запасных частей. Запишите цвет и код краски, чтобы их было просто найти.

ЦВЕТ _____

КОД _____

Этикетка с обозначением краски

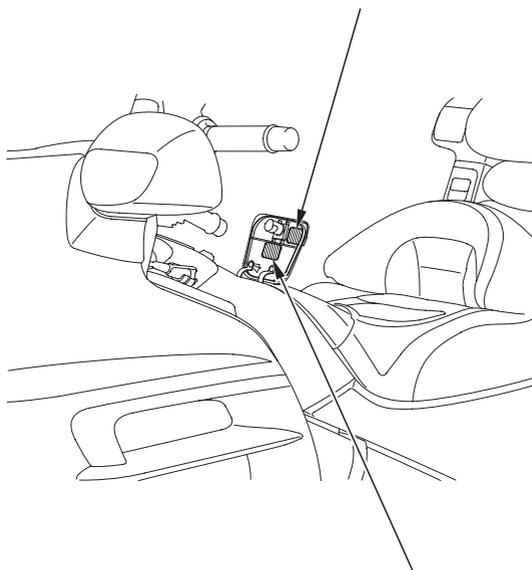

ТЕХНИЧЕСКОЕ ОБСЛУЖИВАНИЕ МОТОЦИКЛА

СНЯТИЕ КОЖУХОВ

Ознакомьтесь с правилами техники безопасности на стр. 130.

Показана левая сторона, правая сторона аналогична.

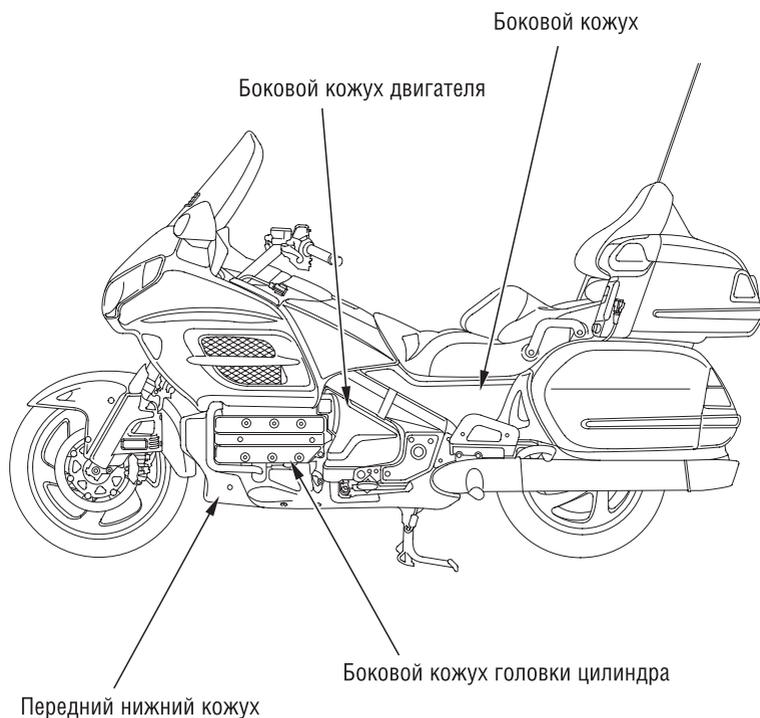

Боковой кожух

Снятие:

1. Возьмитесь за кожух с обеих сторон.
2. Потяните

Установка:

1. Вставьте верхний край кожуха под седло.
2. Выровняйте кожух так, чтобы четыре выступа на внутренней стороне кожуха расположились напротив прорезей крепления.
3. Нажмите на кожух, чтобы установить его на место.

ПРЕДУПРЕЖДЕНИЕ

Неосторожность при снятии или установке боковых кожухов может привести к повреждению крюков бокового кожуха.

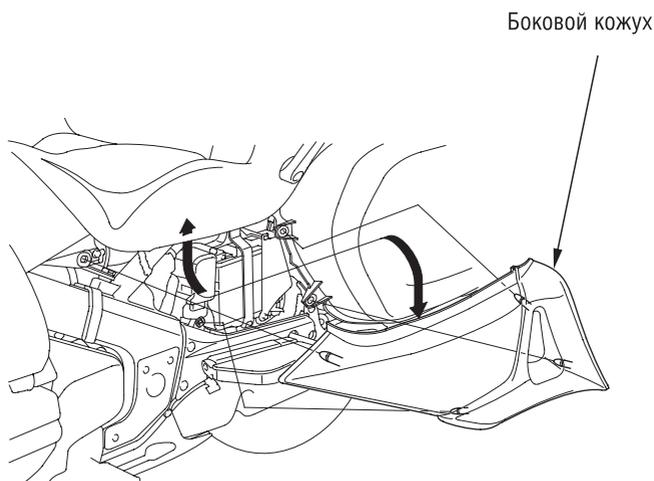

ТЕХНИЧЕСКОЕ ОБСЛУЖИВАНИЕ МОТОЦИКЛА

Боковой кожух двигателя

Снятие:

1. Осторожно потяните за заднюю часть бокового кожуха двигателя, пока выступы не освободятся из прорезей крепления.
2. Осторожно сдвиньте боковой кожух двигателя назад, пока крюк не освободится из ушка в отверстии бокового кожуха двигателя.

Установка:

Установка выполняется в порядке, обратном процедуре снятия.

ПРЕДУПРЕЖДЕНИЕ

Неосторожность при снятии или установке боковых кожухов может привести к повреждению крючков бокового кожуха.

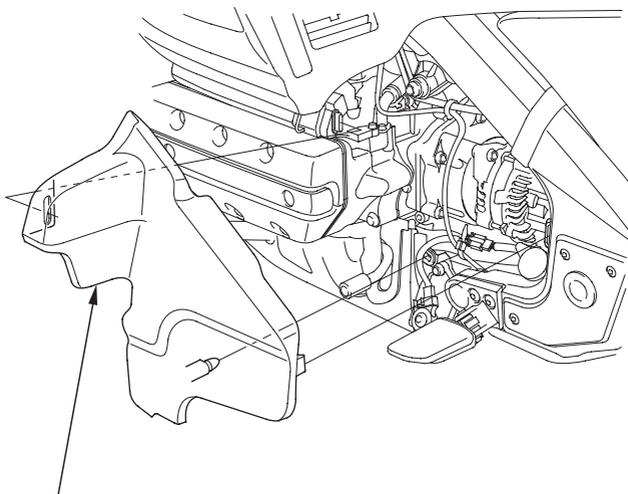

Боковой кожух двигателя

Боковой кожух головки цилиндра

Снятие:

1. Снимите резиновые пробки.
2. Снимите болты.

Установка:

Установка выполняется в порядке, обратном процедуре снятия.

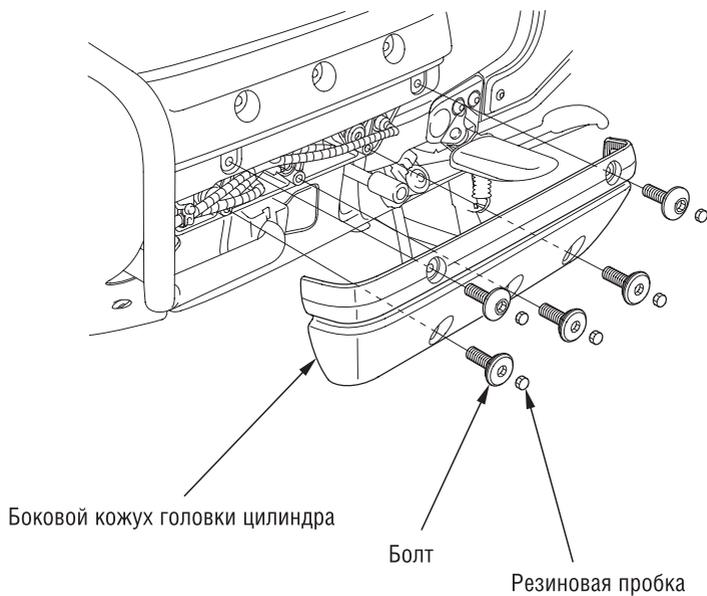

ТЕХНИЧЕСКОЕ ОБСЛУЖИВАНИЕ МОТОЦИКЛА

Передний нижний кожух

Снятие:

1. Снимите фиксаторы
2. Снимите болты А и болты В.

Установка:

Установка выполняется в порядке, обратном процедуре снятия.

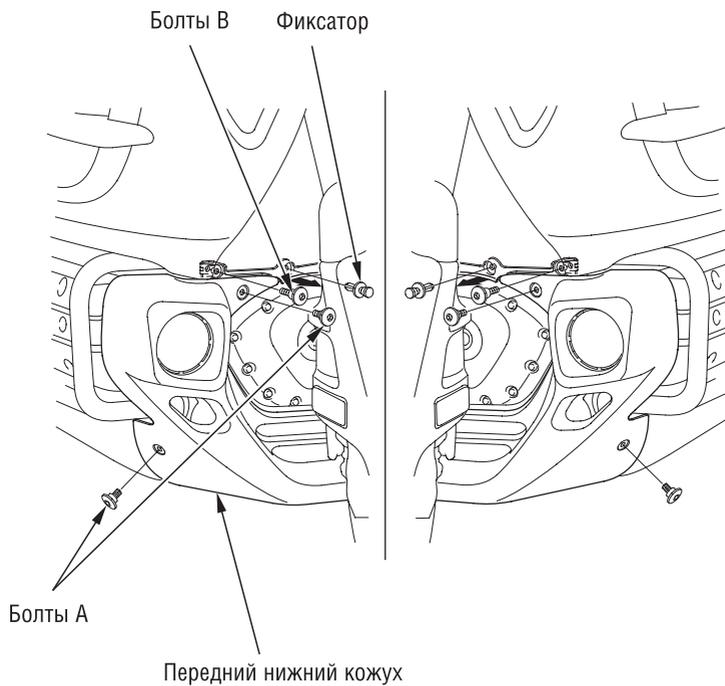

МОТОРНОЕ МАСЛО

Ознакомьтесь с правилами техники безопасности на стр. 130.

Рекомендации по выбору масла

API классификация	SG или выше, исключая масла, маркированные на круглой этикетке API как энергосберегающие
Вязкость	SAE10W40
Стандарт JASO T 903	MA

Рекомендованное масло
Масло для 4-х тактных мотоциклов Honda "4-STROKE MOTORCYCLE OIL"

Ваш мотоцикл не нуждается в добавках в масло. Используйте рекомендованное масло.

Не используйте масла с графитовыми или молибденовыми добавками. Их применение может неблагоприятно повлиять на работу сцепления.

Не используйте масла классификации API SH или выше, несущие на ёмкости круглую этикетку API "энергосберегающее".

Они могут повлиять на смазку и эффективность работы сцепления.



НЕ РЕКОМЕНДУЕТСЯ



OK

Не используйте масла без моющих присадок, а также растительные масла или касторовые масла для гонок.

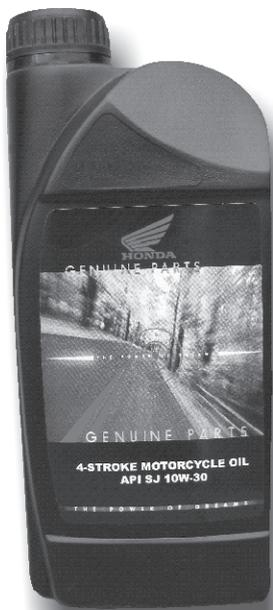

Оригинальное моторное масло Honda высшего качества, разработанное с учётом специфики конструкции и эксплуатации мотоцикла.

Иницированные Honda исследования, помогли классифицировать масла, предназначенные для использования только в мотоциклетных двигателях.

Масло соответствует международным техническим требованиям стандарта API, SAE и JASO T903. Компания Honda гарантирует высокое качество своих масел, подтверждённое испытаниями двигателя, коробки передач и сцепления.

Используйте оригинальное масло HONDA для сохранения высоких показателей вашего мотоцикла.



ТЕХНИЧЕСКОЕ ОБСЛУЖИВАНИЕ МОТОЦИКЛА

Стандарт JASO T 903

Стандарт JASO T 903 определяет выбор моторных масел для 4-х тактных мотоциклетных двигателей.

Масло, отвечающее стандарту, имеет маркировку на ёмкости с маслом.

Например, на этикетке ниже показана маркировка по классификации MA.

Кодовый номер компании, продающей данное масло.

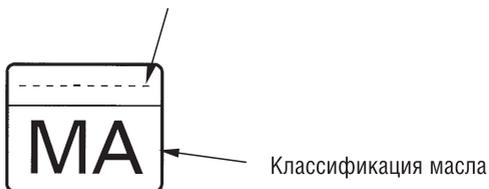

**ПРОДУКТ СООТВЕТСТВУЕТ СТАНДАРТУ JASO T 903
КОМПАНИЯ, ГАРАНТИРУЮЩАЯ ПАРАМЕТРЫ КЛАССА MA:**

Моторное масло и масляный фильтр

Качество моторного масла является главным фактором, определяющим срок службы двигателя. Заменяйте моторное масло через интервалы, указанные в Регламенте технического обслуживания (стр. 131). При работе в условиях высокой запылённости следует менять масло чаще, чем указано в Регламенте технического обслуживания.

Убедительно просим вас помнить об охране окружающей среды, когда речь идет об утилизации отработанного моторного масла. Рекомендуем слить отработанное масло в ёмкость с плотно закрывающейся крышкой и сдать на местный пункт приема отработанных нефтепродуктов. Не выбрасывайте отработанное масло в мусоросборные контейнеры и не выливайте на землю или в дренажные стоки.

При длительном и систематическом контакте с кожей отработанное моторное масло может вызвать онкологическое заболевание кожи. Хотя это маловероятно, если вы только не контактируете с отработанным моторным маслом ежедневно, мы все равно рекомендуем тщательно мыть руки с мылом как можно скорее после контакта с отработанным маслом.

Для замены масляного фильтра необходим специальный ключ для снятия фильтра и динамометрический ключ. Если у вас нет этого инструмента и вы не обладаете соответствующими навыками, мы рекомендуем доверить эту операцию официальному дилеру Honda.

Если при этой установке не использовался динамометрический ключ, как можно скорее обратитесь к официальному дилеру Honda для проверки правильности сборки.

Заменяйте масло на прогретом двигателе, когда мотоцикл стоит вертикально на ровной твёрдой площадке, чтобы обеспечить полный и быстрый слив масла.



ПРЕДОСТЕРЕЖЕНИЕ

Помните, что самостоятельное техническое обслуживание возможно только при отсутствии возможности приезда в официальный сервис. Перед проведением работ самостоятельно, предупредите об этом своего дилера.

1. Установите мотоцикл на его центральную опору на жёсткой ровной поверхности.
2. Снимите правый боковой кожух двигателя (см. стр. 138)
3. Снимите передний нижний кожух (см. стр. 140).
4. Для слива масла снимите пробку/щуп маслозаливной горловины, пробку слива масла из картера и уплотнительную шайбу.
5. С помощью специального ключа для фильтра отверните масляный фильтр и дайте стечь оставшемуся маслу. Сдайте использованный масляный фильтр в утилизацию.

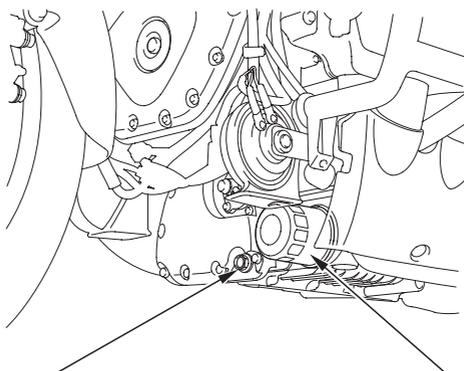

Пробка слива
масла

Масляный фильтр

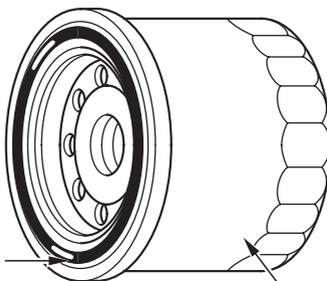

Уплотнительная шайба

Масляный фильтр

-
7. С помощью специального ключа и динамометрического ключа установите новый масляный фильтр и затяните его моментом

26 Нм

Используйте только сертифицированный масляный фильтр Honda или масляный фильтр эквивалентного качества, предназначенный для вашей модели мотоцикла. Использование неправильного фильтра Honda или другого фильтра ненадлежащего качества может стать причиной выхода двигателя из строя.

8. Убедитесь, что уплотнительная шайба находится в хорошем состоянии и установите на место сливную пробку. Заменяйте уплотнительные шайбы каждый раз при замене масла или, когда это необходимо.

Момент затяжки сливной пробки: 34 Нм

9. Залейте в картер моторное масло рекомендованного типа, примерно:

3,7 л

10. Установите на место пробку маслозаливной горловины с контрольным щупом.
11. Запустите двигатель и дайте ему 2 -3 минуты поработать на холостом ходу.
12. Через несколько минут после остановки двигателя убедитесь, что уровень масла, замеренный при вертикально стоящем мотоцикле на горизонтальной твердой поверхности, находится на верхней отметке контрольного щупа. Убедитесь в отсутствии подтекания моторного масла.

ТЕХНИЧЕСКОЕ ОБСЛУЖИВАНИЕ МОТОЦИКЛА

ВЕНТИЛЯЦИЯ КАРТЕРА

Ознакомьтесь с правилами техники безопасности на стр. 130.

1. Снимите левый боковой кожух головки цилиндра (см. стр. 139)
2. Снимите пробку трубки вентиляции картера и удалите отложения.
3. Установите на место пробку вентиляционной трубки.

Выполняйте работы чаще, если мотоцикл часто эксплуатируется на высоких оборотах или во время дождя или когда отложения ставятся видимыми через прозрачную часть трубки вентиляции.

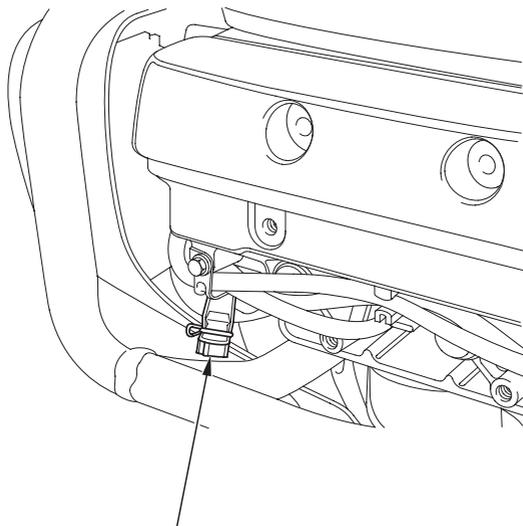

Пробка трубки вентиляции картера

СВЕЧИ ЗАЖИГАНИЯ

Ознакомьтесь с правилами техники безопасности на стр. 130.

Рекомендуемые свечи зажигания:

Стандарт:

ВКР6Е-11 (NGK) или K20PR-U11 (DENSO)

Для холодного климата (Ниже 5°C)

ВКР5Е-11 (NGK) или K16PR-U11 (DENSO)

Для преимущественного использования на высокой скорости:

ВКР7Е-11 (NGK) или K22PR-U11 (DENSO)

ПРЕДУПРЕЖДЕНИЕ

Никогда не используйте свечу зажигания с нерекондованным калильным числом. Это может привести к серьезной неисправности двигателя.

1. Снимите левый и правый боковые кожухи головок цилиндров (см. стр. 139)
2. Удалите загрязнения вокруг свечей зажигания.
3. Снимите наконечники со свечей зажигания. Будьте осторожны, чтобы не повредить провода высокого напряжения при снятии наконечников.
4. Выверните свечи зажигания с помощью свечного ключа, имеющегося в прилагаемом комплекте инструмента.

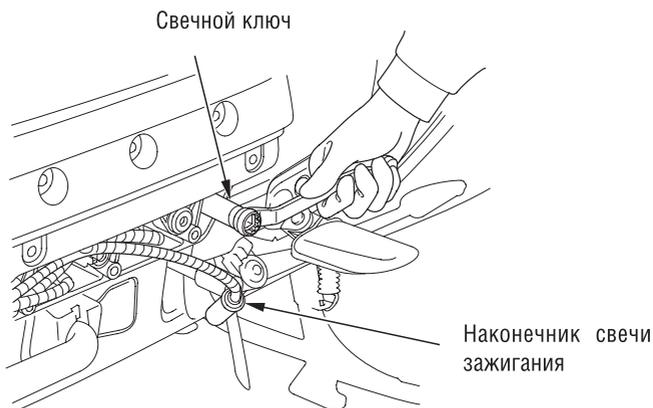

ТЕХНИЧЕСКОЕ ОБСЛУЖИВАНИЕ МОТОЦИКЛА

5. Установите прокладку свечи, и, чтобы избежать перекоса, вручную заверните свечу на место.
6. Затяните свечу зажигания:
 - Если старая свеча в порядке:
 - на 1/8 оборота после заворачивания рукой до упора.
 - При установке новой свечи затяните её дважды во избежание отворачивания:
 - а) Во-первых, затяните свечу:
 - NGK: на 3/4 оборота после заворачивания рукой до упора.
 - DENSO: на 1/2 оборота после заворачивания рукой до упора.
 - б) Затем ослабьте свечу,
 - с) Наконец, снова затяните свечу:
 - на 1/8 оборота после заворачивания рукой до упора.

ПРЕДУПРЕЖДЕНИЕ

Неправильно затянутая свеча может повредить двигатель.

При недостаточной затяжке может быть повреждён поршень. При избыточной затяжке может быть повреждена резьба.

7. Установите на место наконечники свечей зажигания. Примите меры к незаземлению проводов и кабелей.
8. Установите на место боковой кожух головки цилиндра.

МАСЛО ГЛАВНОЙ ПЕРЕДАЧИ

Ознакомьтесь с правилами техники безопасности на стр. 130.

Заменяйте масло в главной передаче, как это указано в Регламенте технического обслуживания.

Заменяйте масло в главной передаче на прогретом двигателе, когда мотоцикл стоит вертикально на ровной твёрдой площадке, чтобы обеспечить полный и быстрый слив масла.

1. Установите мотоцикл на его центральную опору на жёсткой ровной поверхности.
2. Для слива масла выверните заливную пробку и сливную пробку.
3. После того как масло окончательно стечёт, убедитесь, что уплотнительная шайба сливной пробки находится в удовлетворительном состоянии и заверните сливную пробку.

Момент затяжки сливной пробки:

20 Нм

4. Залейте в картер главной передачи масло рекомендованного типа, примерно:
120 см³

Убедитесь, что уровень масла главной передачи находится чуть ниже нижней кромки контрольного отверстия.

5. Установите на место пробку маслосазливного отверстия.

Рекомендуемое масло:

Масло для гипоидных передач HYPROID GEAR OIL SAE 80

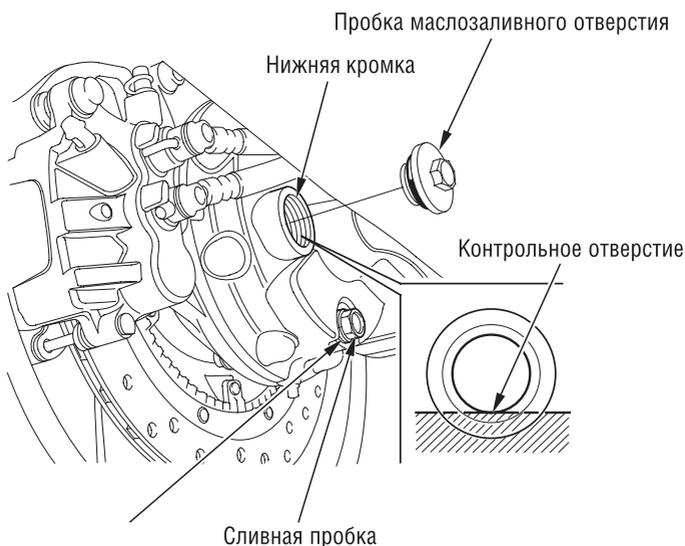

ТЕХНИЧЕСКОЕ ОБСЛУЖИВАНИЕ МОТОЦИКЛА

ОХЛАЖДАЮЩАЯ ЖИДКОСТЬ

Ознакомьтесь с правилами техники безопасности на стр. 130.



**ОПАСНОСТЬ
НЕ ОТКРЫВАЙТЕ КРЫШКУ ПРИ ГОРЯЧЕМ
ДВИГАТЕЛЕ.
Вы можете получить ожог горячей охлаждающей
жидкостью.**

Замена охлаждающей жидкости

Охлаждающая жидкость должна заменяться дилером Honda.

Всегда добавляйте охлаждающую жидкость только в компенсационный бачок. Не пытайтесь добавлять охлаждающую жидкость, открыв пробку радиатора.



ПРЕДОСТЕРЕЖЕНИЕ

Если снять пробку радиатора, пока двигатель еще горячий, охлаждающая жидкость может выплеснуться и причинить вам серьезные ожоги.

Всегда давайте двигателю и радиатору остыть, прежде чем снимать пробку радиатора.



ПРЕДОСТЕРЕЖЕНИЕ

Помните, что самостоятельное техническое обслуживание возможно только при отсутствии возможности приезда в официальный сервис. Перед проведением работ самостоятельно, предупредите об этом своего дилера.

ПРОВЕРКА ПЕРЕДНЕЙ И ЗАДНЕЙ ПОДВЕСОК

Ознакомьтесь с правилами техники безопасности на стр. 130.

1. Проверьте состояние узла передней вилки, нажав на рычаг переднего тормоза и интенсивно качая вилку вверх и вниз за руль. Подвеска должна работать плавно, и не должно быть следов подтекания рабочей жидкости.
2. Подшипники рычага задней подвески следует проверять, энергично толкая край заднего колеса, когда мотоцикл стоит на центральной опоре. Наличие люфта свидетельствует об износе подшипников.
3. Внимательно проверьте детали крепления передней и задней подвесок, убедившись в том, что они плотно затянуты.

ТЕХНИЧЕСКОЕ ОБСЛУЖИВАНИЕ МОТОЦИКЛА

БОКОВОЙ УПОР

Ознакомьтесь с правилами техники безопасности на стр. 130.

Выполните следующие операции обслуживания в соответствии с Регламентом технического обслуживания.

Проверка функционирования:

- Убедитесь в отсутствии повреждений и потери упругости пружины, проверьте, насколько свободно перемещается упор.
 - Проверьте работу системы выключения зажигания при опущенном боковом упоре.
1. Сядьте в седло мотоцикла, поднимите боковой упор и включите нейтраль в коробке передач.
 2. Запустите двигатель и, нажав рычаг сцепления, включите передачу в коробке передач.
 3. Опустите боковой упор. Двигатель должен остановиться, как только вы опустите боковой упор.

Если система бокового упора не работает, как было описано выше, обратитесь к официальному дилеру Honda для ремонта.

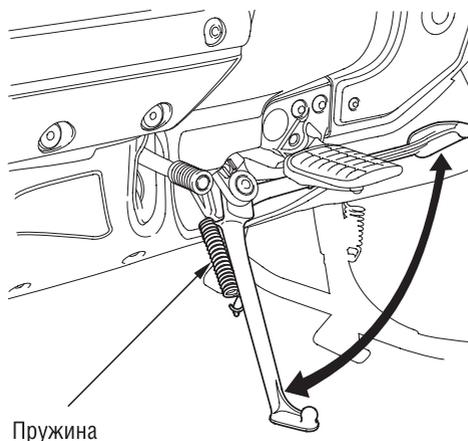

СНЯТИЕ КОЛЕСА

Ознакомьтесь с правилами техники безопасности на стр. 130.

Снятие переднего колеса

Мы рекомендуем, чтобы снятие колеса производилось только уполномоченным дилером компании Honda или другим квалифицированным механиком. Не пытайтесь снимать колесо самостоятельно. Для снятия колеса необходимы технические навыки и профессиональный инструмент.

1. Установите мотоцикл на жёсткой ровной поверхности.
2. Приподнимите переднее колесо над опорной поверхностью, разместив под двигателем опорный блок, избегая его контакта с выхлопной трубой и передним нижним кожухом.
3. Снимите детали в последовательности, приведённой на изображении.
 - Снимая и устанавливая колесо, будьте осторожны, чтобы не повредить датчик и кольцо датчика противоблокировочной системы.
 - Чтобы не повредить тормозной шланг, подвесьте суппорт так, чтобы он не висел на тормозном шланге. Не перекручивайте тормозной шланг. Не допускайте попадания смазки, масла или грязи на тормозной диск или на тормозные колодки. Любое загрязнение может вызвать ухудшение тормозных свойств или быстрый износ тормозных колодок после сборки.
 - Не нажимайте рычаг тормоза и педаль тормоза при снятом с мотоцикла колесе. Иначе поршни суппорта будут выдавлены из цилиндров. Результатом станет потеря тормозной жидкости. Если это произойдёт, тормозную систему придётся ремонтировать. Для выполнения этой операции обратитесь к официальному дилеру Honda.

ТЕХНИЧЕСКОЕ ОБСЛУЖИВАНИЕ МОТОЦИКЛА

Соответствующие моменты затяжки приведены на стр. 156. Покройте переднее колесо с обеих сторон защитной плёнкой или чем-либо подобным. Числа указывают последовательность разборки.

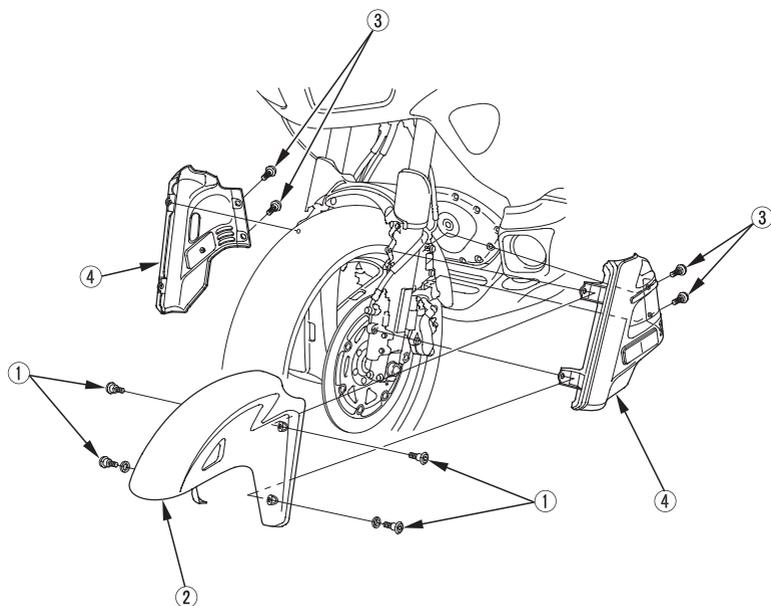
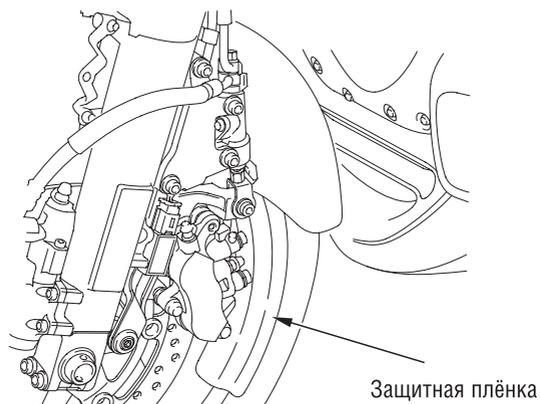

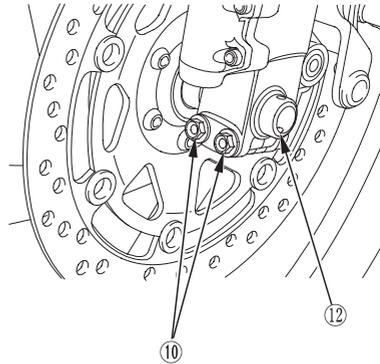
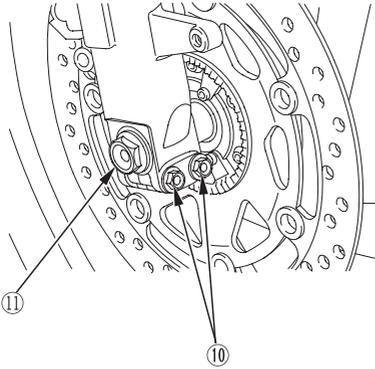
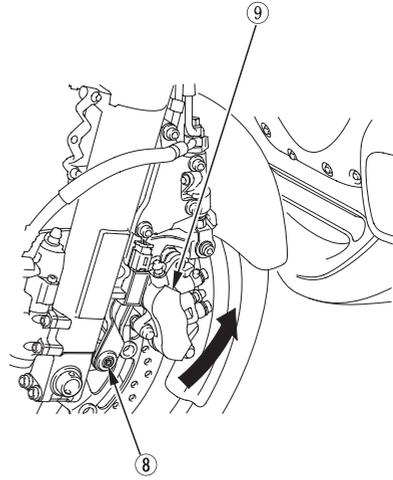
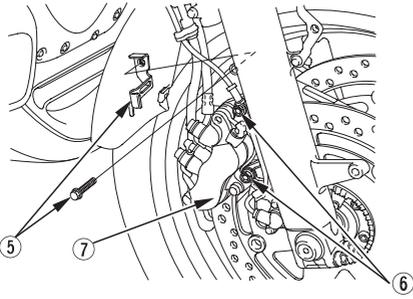

ТЕХНИЧЕСКОЕ ОБСЛУЖИВАНИЕ МОТОЦИКЛА

Установка:

1. Производите сборку, выполняя операции в обратном порядке.
 - Поместите переднее колесо между перьями вилки и вставьте с левой стороны ось через левое перо вилки и ступицу колеса.
 - Выровняйте линию-метку передней оси с углублённой поверхностью пера вилки.

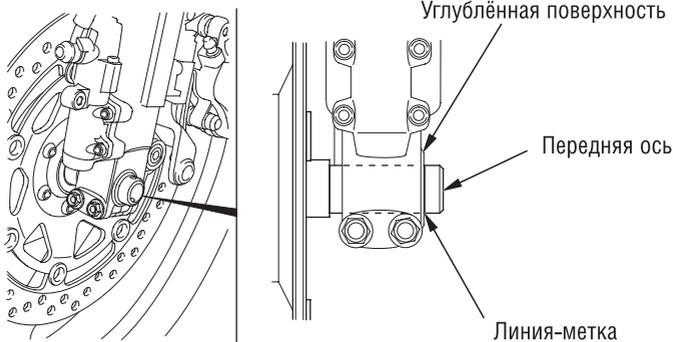

- Чтобы не повредить тормозные колодки во время установки колеса, будьте внимательны, заводя тормозной диск между тормозных колодок.
2. Установите болты и затяните рекомендованным моментом:
 - болт передней оси:
59 Нм
 - болты крепления правого суппорта:
31 Нм
 - болты с внутренним шестигранником левого суппорта:
31 Нм
 3. Измерьте при помощи 0,7 мм щупа зазор с каждой стороны между тормозным диском и держателем тормозного суппорта.
 - Если щуп-калибр проходит свободно, выньте его и затяните стяжные болты оси предписанным моментом затяжки:
22 Нм
 - Если щуп-калибр не проходит свободно, ослабьте левый стяжной болт оси и потяните левое перо вилки наружу или нажмите его внутрь для регулировки зазора. Затем затяните стяжные болты оси предписанным моментом.

Неправильно выставленный зазор между диском и держателем тормозного суппорта может привести к повреждению тормозных дисков и ухудшению эффективности торможения.

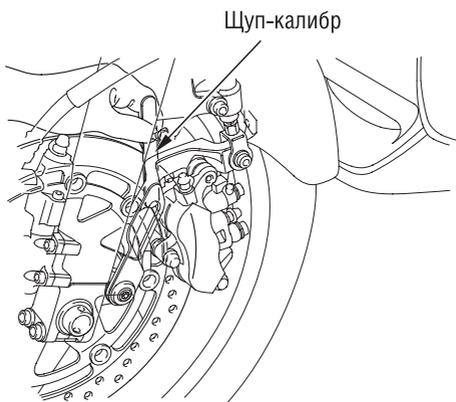

4. После установки переднего колеса нажмите на рычаг тормоза И педаль тормоза несколько раз, а затем перепроверьте зазор между обоими дисками и держателями тормозных суппортов. Не эксплуатируйте мотоцикл с неправильно выставленным зазором.
 - Отпустите рычаг и педаль тормоза и проверьте, насколько свободно вращается колесо. Если колесо вращается не свободно, или тормозные колодки трутся по диску, устраните неисправности.
 - После установки колеса нажмите на рычаг тормоза И педаль тормоза несколько раз, пока не почувствуете давление. Сопротивление должно ощущаться КАК от рычага ТАК и от педали, поскольку данный мотоцикл оснащён двойной комбинированной тормозной системой.
 - Перед поездкой убедитесь в нормальной работе тормозной системы.
5. Удалите защитную плёнку с переднего колеса.

Если при сборке не использовался динамометрический ключ, как можно скорее обратитесь к официальному дилеру Honda для проверки правильности сборки. Неправильная сборка может привести к потере тормозных свойств.

ТЕХНИЧЕСКОЕ ОБСЛУЖИВАНИЕ МОТОЦИКЛА

Снятие заднего колеса

Мы рекомендуем, чтобы снятие колеса производилось только уполномоченным дилером компании Honda или другим квалифицированным механиком. Не пытайтесь снимать колесо самостоятельно. Для снятия колеса необходимы технические навыки и профессиональный инструмент.

1. Установите мотоцикл на его центральную опору на жёсткой ровной поверхности.
2. Снимите детали в последовательности, приведённой на изображении.
 - Не допускайте попадания смазки, масла или грязи на тормозной диск или на тормозные колодки. Любое загрязнение может вызвать ухудшение тормозных свойств или быстрый износ тормозных колодок после сборки.
 - Снимая и устанавливая колесо, будьте осторожны, чтобы не повредить датчик и кольцо датчика противоблокировочной системы.

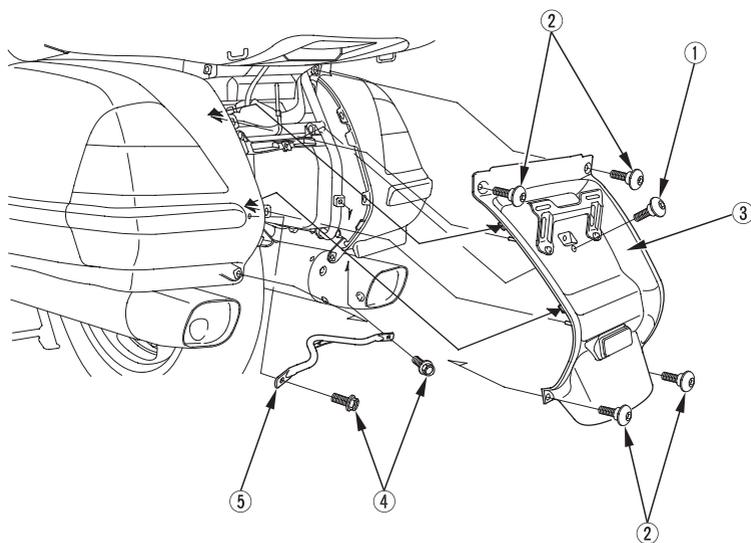

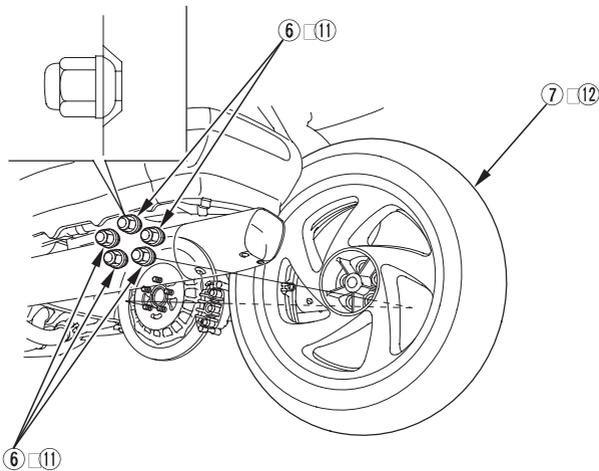

Установка:

1. Производите сборку, выполняя операции в обратном порядке.
2. Затяните колёсные гайки предписанным моментом:
108 Нм
3. После установки колеса несколько раз нажмите на педаль тормоза и затем проверьте, свободно ли вращается колесо. Если колесо вращается не свободно, или тормозные колодки трутся по диску, устраните неисправности.
4. Нажмите на педаль тормоза и проверьте работу тормозов.
5. Проведите проверку тормозной системы (стр. 161).

Если при сборке не использовался динамометрический ключ, как можно скорее обратитесь к официальному дилеру Honda для проверки правильности сборки. Неправильная сборка может привести к потере тормозных свойств.

ТЕХНИЧЕСКОЕ ОБСЛУЖИВАНИЕ МОТОЦИКЛА

ИЗНОС ТОРМОЗНЫХ КОЛОДОК

Ознакомьтесь с правилами техники безопасности на стр. 130.

Износ тормозных колодок зависит от интенсивности торможения, манеры вождения мотоцикла и дорожных условий. (Обычно колодки изнашиваются быстрее на мокрых и грязных дорогах.) Проверяйте состояние тормозных колодок при каждом периодическом техническом обслуживании (стр. 132).

Передний тормоз

Всегда проверяйте каждую колодку как на правой так и на левой тормозных скобах. Проверьте канавки в каждой тормозной колодке.

Если степень износа какой-либо из колодок равна глубине канавки, замените обе тормозных колодки в комплекте.

Для выполнения этой операции обратитесь к официальному дилеру Honda.

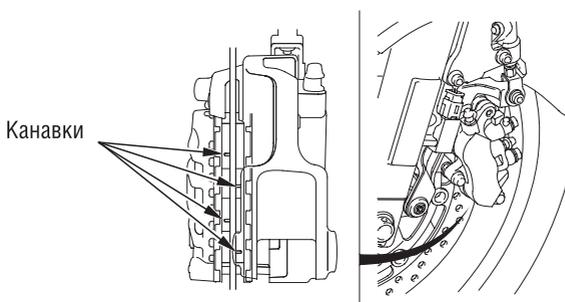

Задний тормоз

Проверьте вырезы в каждой тормозной колодке.

Если степень износа какой-либо из колодок равна глубине выреза, замените обе тормозных колодки в комплекте.

Для выполнения этой операции обратитесь к официальному дилеру Honda.

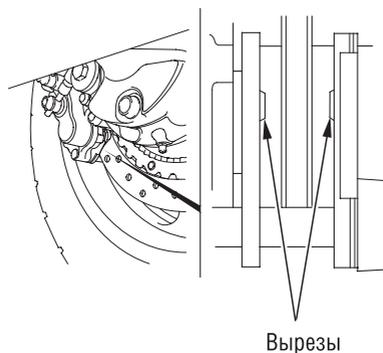

ПРОВЕРКА ТОРМОЗНОЙ СИСТЕМЫ

Ознакомьтесь с правилами техники безопасности на стр. 130.

Проверьте тормозную систему следующим образом:

1. Установите мотоцикл на его центральную опору, остановите двигатель и включите нейтральную передачу.
2. Медленно вращая заднее колесо, переместите левый суппорт в сборе кверху. Если колесо остановится, то тормозная система исправна. Если колесо не останавливается, обратитесь к официальному дилеру Honda.

ПЕРЕДНЯЯ СТОРОНА

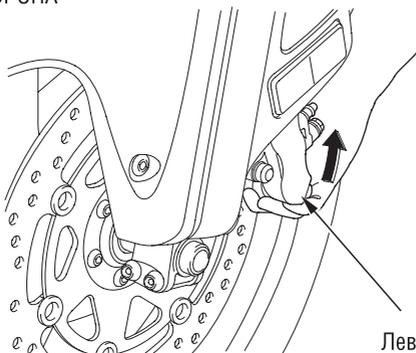

Левый суппорт в сборе

ЗАДНЯЯ СТОРОНА

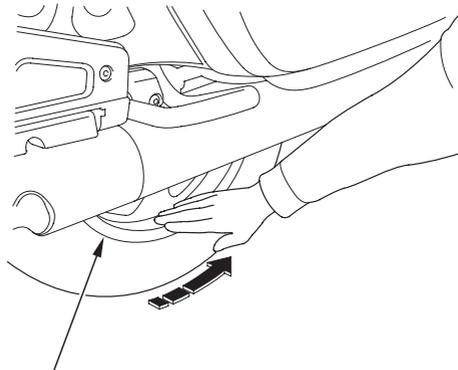

Заднее колесо

ТЕХНИЧЕСКОЕ ОБСЛУЖИВАНИЕ МОТОЦИКЛА

АККУМУЛЯТОРНАЯ БАТАРЕЯ

Ознакомьтесь с правилами техники безопасности на стр. 130.

Аккумуляторная батарея не требует обслуживания, поэтому она не нуждается в проверке уровня электролита или в доливке дистиллированной воды. Если аккумуляторная батарея разряжена и/или имеет место подтекание электролита, затрудненный запуск или другие проблемы, связанные с электричеством, обратитесь к официальному дилеру Honda.

ПРЕДУПРЕЖДЕНИЕ

Аккумуляторная батарея не требует обслуживания, и снятие полосы, закрывающей пробки, может привести к выходу аккумуляторной батареи из строя.



ПРЕДОСТЕРЕЖЕНИЕ

Аккумуляторная батарея при работе выделяет взрывоопасный водород.

Искра или пламя могут вызвать взрыв аккумуляторной батареи, сила которого достаточна для причинения серьезных травм.

При работах с аккумуляторной батареей следует надевать защитную одежду, защитить лицо или доверить работы с аккумуляторной батареей квалифицированному механику.

Снятие аккумуляторной батареи

Аккумуляторная батарея размещена в отсеке батареи за левым боковым кожухом.

1. Снимите левый боковой кожух (см. стр. 137)
2. Снимите фиксатор и пластину аккумуляторной батареи.
3. Вначале отсоедините "отрицательную" (-) клемму аккумуляторной батареи.
4. Снимите болт и откиньте держатель аккумуляторной батареи.
5. Отсоедините "положительную" (+) клемму аккумуляторной батареи.
6. Извлеките аккумуляторную батарею из отсека.

Будьте осторожны, чтобы не повредить кожух под отсеком батареи при снятии аккумуляторной батареи.

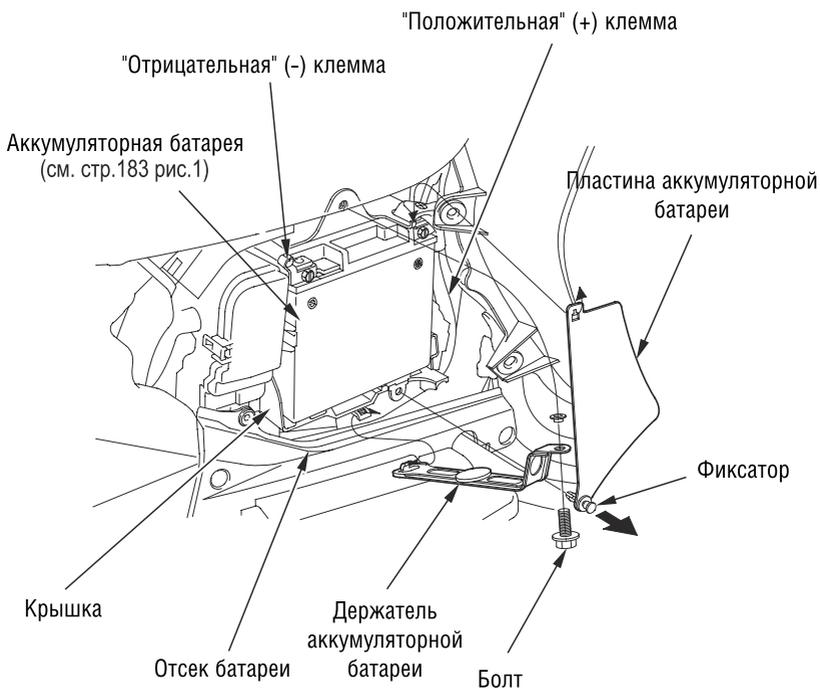

ТЕХНИЧЕСКОЕ ОБСЛУЖИВАНИЕ МОТОЦИКЛА

ЗАМЕНА ПРЕДОХРАНИТЕЛЕЙ

Ознакомьтесь с правилами техники безопасности на стр. 130.

Если имеет место частое перегорание предохранителя, это обычно означает наличие короткого замыкания или перегрузку в системе электрооборудования. Для выполнения этого ремонта обратитесь к официальному дилеру Honda.

ПРЕДУПРЕЖДЕНИЕ

Запрещается использовать предохранители, отличающиеся по номинальному току от штатных предохранителей. Это может привести к серьёзной неисправности системы электрооборудования, к возгоранию, опасному выключению всего освещения или потере мощности двигателя.

Рекомендованные предохранители:

Главный предохранитель А:	30 А
Главный предохранитель В:	100 А
Предохранитель ограничителя скорости движения:	70 А
Плавкие предохранители различных цепей:	30 А, 20 А, 15 А, 10 А, 5 А

Блок предохранителей (с запасными предохранителями) расположен за левым боковым кожухом. Главный предохранитель находится в блоке предохранителей.

1. Перед проверкой или заменой предохранителей выключите зажигание, повернув ключ в положение "OFF", чтобы избежать риска короткого замыкания.
2. Снимите левый боковой кожух (см. стр. 137)
3. Откройте крышку блока предохранителей.

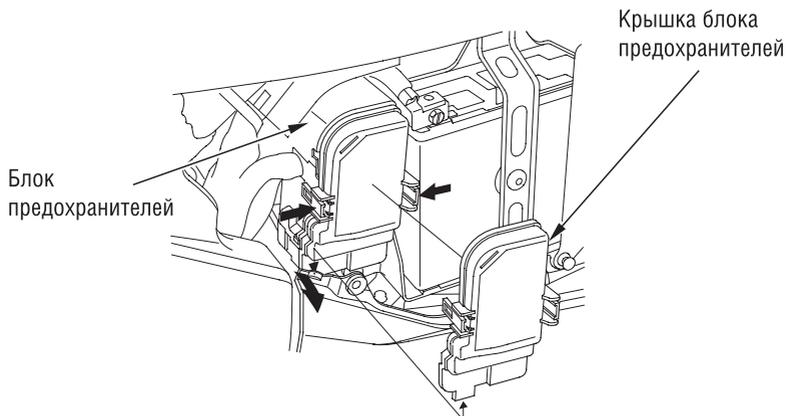

Главный предохранитель:

4. Проверьте главные предохранители (А и В) на предмет их целостности.
Для замены главного предохранителя А вытащите его пинцетом для предохранителей из удерживающего зажима.
Для замены главного предохранителя В обратитесь к официальному дилеру Honda.

Предохранитель ограничителя скорости движения:

5. Проверьте предохранитель ограничителя скорости движения на предмет его целостности и если он перегорел, обратитесь к официальному дилеру Honda.

Плавкие предохранители различных цепей:

6. Для проверки или замены предохранителя какой-либо цепи вытащите его пинцетом для предохранителей из удерживающего зажима. Удостоверьтесь, что плавкая перемычка внутри предохранителя перегорела. Если предохранитель перегорел, замените его запасным того же номинала или ниже.

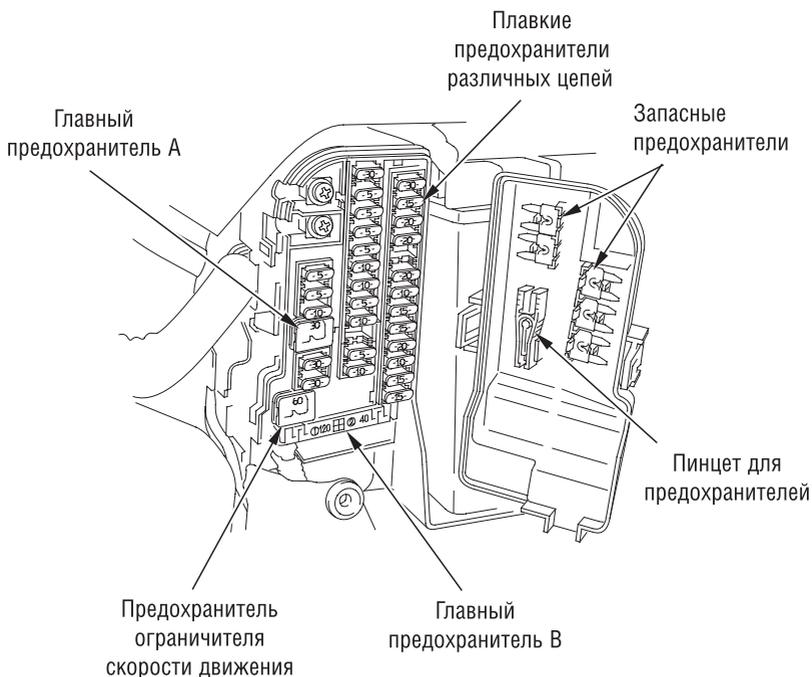

7. Закройте крышку блока предохранителей.
8. Установите на место левый боковой кожух.

ТЕХНИЧЕСКОЕ ОБСЛУЖИВАНИЕ МОТОЦИКЛА

ЗАМЕНА ЛАМП

Ознакомьтесь с правилами техники безопасности на стр. 130.

Лампа прибора освещения нагревается до высокой температуры при включенном освещении и остается горячей в течение некоторого времени после выключения освещения. Дайте лампе остыть, прежде чем работать с ней.

Не прикасайтесь пальцами к колбе лампы фары, поскольку образование жировых пятен на поверхности лампы может вызвать её повреждение.

При замене лампы наденьте чистые перчатки.

Если вы касались колбы лампы голыми пальцами, протрите её тканью, смоченной в спирте, чтобы предотвратить её быстрый выход из строя.

- Не забудьте выключить зажигание при замене лампы.
- Не используйте отличающиеся от рекомендованных лампы.
- После установки новой лампы проверьте, как работает прибор освещения.

Лампа дальнего света фары

1. Откройте крышку отсека обтекателя и снимите фиксаторы (стр. 173).
2. Выньте шнур из правого отсека обтекателя.

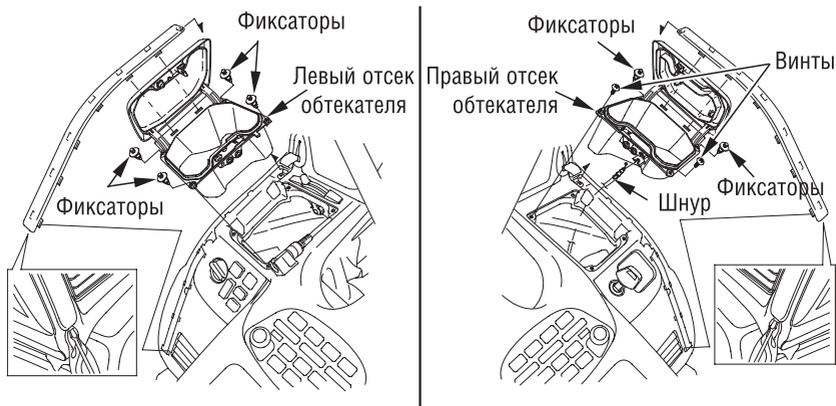

3. Вытащите разъём, не поворачивая его.
4. Снимите противопылевой колпачок.
5. Нажмите на фиксатор и извлеките лампу.
6. Вытяните лампу, не поворачивая её.
7. Установите новую лампу, выполняя операции в обратном порядке.
 - Установите противопылевой колпачок, ориентируя его стрелку вверх.

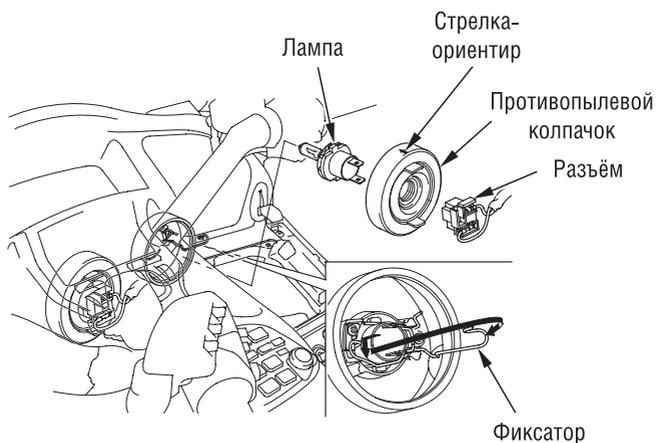

ТЕХНИЧЕСКОЕ ОБСЛУЖИВАНИЕ МОТОЦИКЛА

Лампа ближнего света фары

1. Вытащите разъём, не поворачивая его.
2. Снимите противопылевой колпачок.
3. Нажмите на фиксатор и извлеките лампу.
4. Вытяните лампу, не поворачивая её.
5. Установите новую лампу, выполняя операции в обратном порядке.
 - Установите противопылевой колпачок, ориентируя его стрелку вверх.

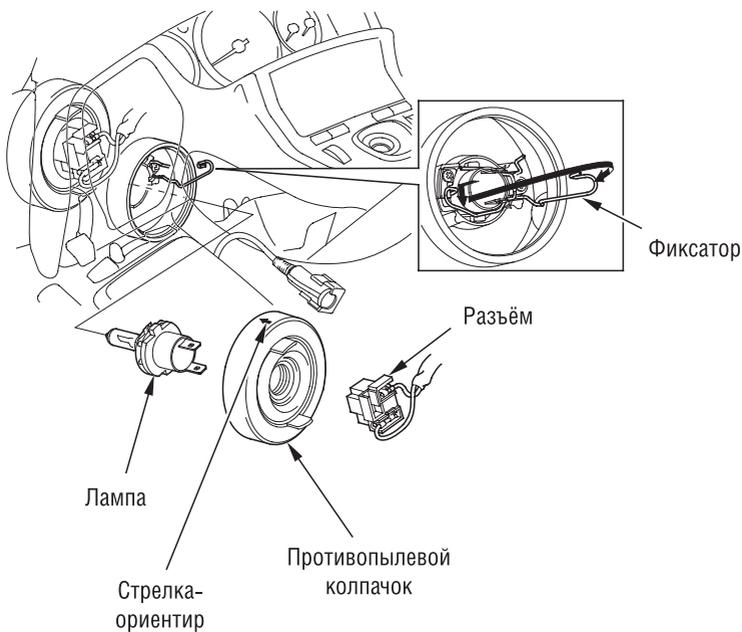

Лампа стоп-сигнала и заднего фонаря

1. Откройте багажный отсек (стр. 62).
2. Отверните гайки и снимите стоп-сигнал и задний фонарь в сборе.

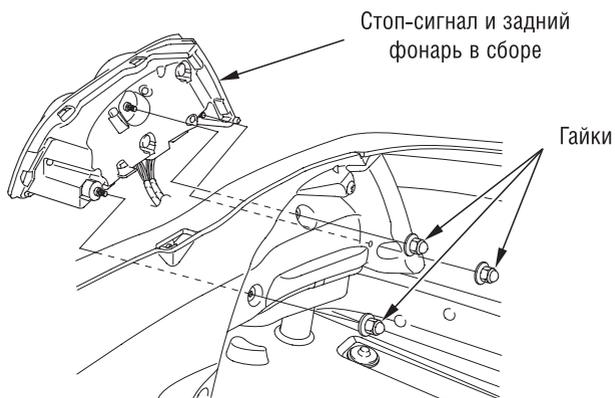

3. Поверните разъём приблизительно на 45° против часовой стрелки и потяните на себя.
4. Вытяните лампу, не поворачивая её.
5. Установите новую лампу, выполняя операции в обратном порядке.

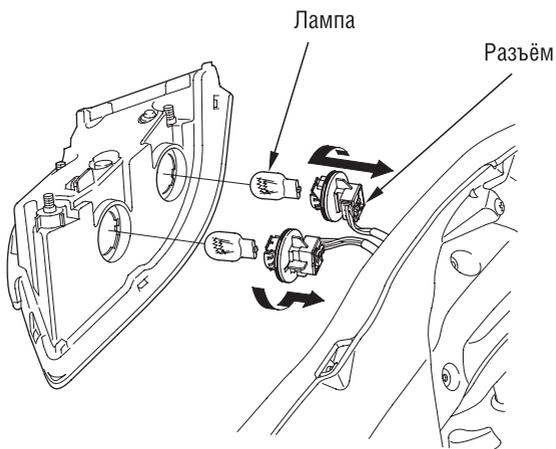

ТЕХНИЧЕСКОЕ ОБСЛУЖИВАНИЕ МОТОЦИКЛА

Лампы передних указателей поворотов

1. Снимите зеркало заднего вида, открутив винты.

Зеркало заднего вида

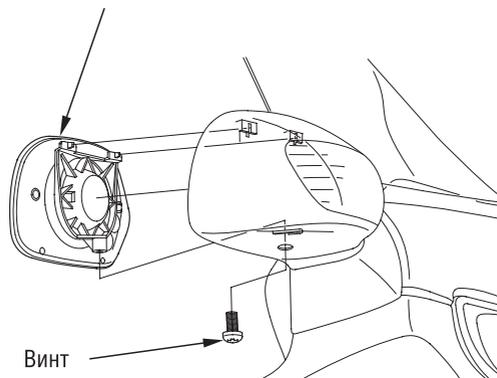

2. Поверните разъём приблизительно на 45° против часовой стрелки и потяните на себя.
3. Вытяните лампу, не поворачивая её.
4. Установите новую лампу, выполняя операции в обратном порядке.

Разъём

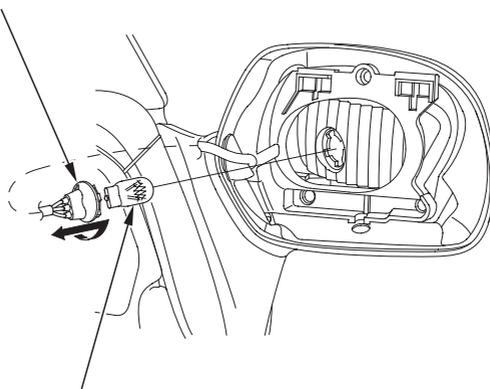

Лампа

Лампы задних указателей поворотов

1. Откройте дорожную сумку (стр. 62).
2. Отверните гайки и снимите задний указатель поворота в сборе.

Задний указатель поворота в сборе

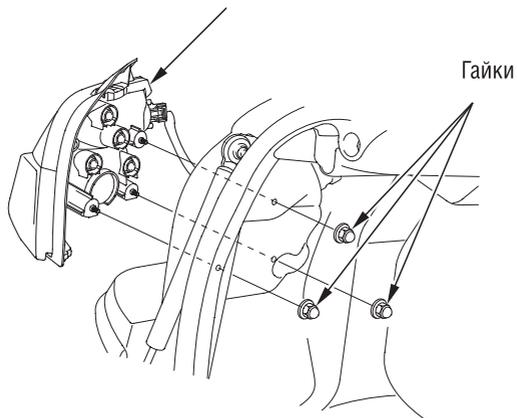

3. Поверните разъём приблизительно на 45° против часовой стрелки и потяните на себя.
4. Вытяните лампу, не поворачивая её.
5. Установите новую лампу, выполняя операции в обратном порядке.

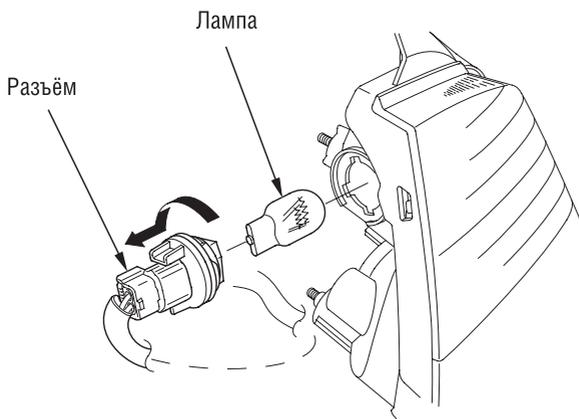

ТЕХНИЧЕСКОЕ ОБСЛУЖИВАНИЕ МОТОЦИКЛА

Лампа фонаря освещения регистрационного знака

1. Снимите рассеиватель лампы фонаря освещения регистрационного знака, открутив два винта.
2. Вытяните лампу, не поворачивая её.
3. Установите новую лампу, выполняя операции в обратном порядке.

Рассеиватель лампы
фонаря освещения
регистрационного знака

Лампа

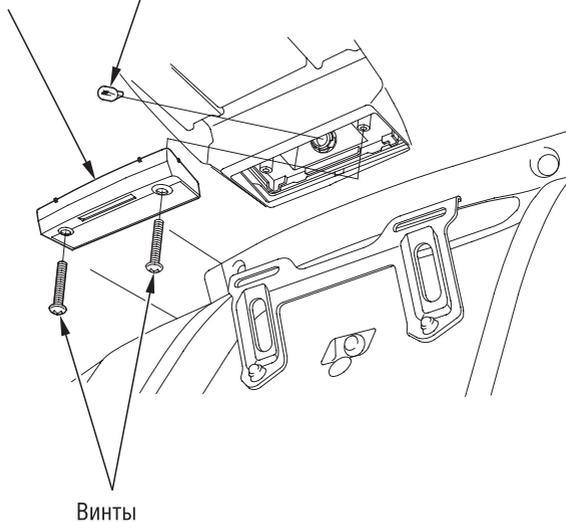

СНЯТИЕ И УСТАНОВКА ФИКСАТОРОВ

Снятие:

1. Продавите центральный штифт для освобождения фиксатора.
2. Извлеките фиксатор из отверстия.

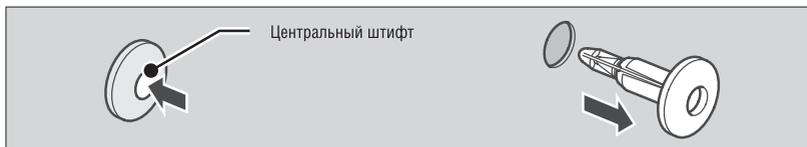

Установка:

1. Надавите на низ фиксатора.
2. Вставьте фиксатор в отверстие.
3. Слегка нажмите на центральный штифт для закрепления фиксатора.



ОЧИСТКА МОТОЦИКЛА

ОЧИСТКА МОТОЦИКЛА

Регулярно очищайте мотоцикл от грязи, чтобы обеспечить защиту окрашенных поверхностей и своевременно обнаруживать повреждение деталей, износ, утечки масла, охлаждающей жидкости и тормозной жидкости.

Не используйте очистители, которые не предназначены специально для окрашенных поверхностей мотоциклов и автомобилей.

Они могут содержать жёсткие очищающие компоненты и химические растворители, которые могут повредить металл, окрашенные поверхности и пластиковые детали мотоцикла.

Если ваш мотоцикл ещё разогрет после недавней остановки, дайте двигателю и системе выпуска остыть.

Оставляйте мотоцикл в затенённых местах. Мойка вашего мотоцикла под прямыми лучами солнца может вызвать выгорание краски, поскольку капли воды усиливают яркость солнечных лучей. Также весьма вероятно образование пятен, так как вода высыхает на поверхности раньше, чем вы вытрете её.

Мы рекомендуем не использовать струю воды под высоким давлением, обычную для коммерческих моек.

ПРЕДУПРЕЖДЕНИЕ

Струя воды под высоким давлением или сжатый воздух могут повредить некоторые детали мотоцикла.

Конструкция аудио системы позволяет противостоять воздействию воды, кроме случаев прямого полива из шланга.

Мойка мотоцикла

1. Тщательно смойте грязь с мотоцикла слабой струей холодной воды.
2. Промойте мотоцикл губкой или мягкой тканью и холодной водой. Избегайте направлять струю воды на выходные отверстия глушителей и на электрические компоненты.
3. Очистите пластмассовые детали мотоцикла с помощью ткани или губки, смоченной в водном растворе мягкого моющего средства. Аккуратно протрите загрязненные поверхности, смачивая их чистой водой.
Предохраняйте поверхности мотоцикла от контакта с тормозной жидкостью или химическими растворителями. Они могут повредить пластик и окрашенные поверхности.

Внутренняя поверхность рассеивателя фары может помутнеть сразу же после мойки мотоцикла. Влага, конденсирующаяся на внутренней поверхности рассеивателя, постепенно исчезнет при включении фары в режиме дальнего света. При включении фары необходимо, чтобы двигатель работал.

4. После очистки тщательно промойте мотоцикл большим количеством чистой воды. Остатки сильнодействующих моющих средств могут привести к коррозии металлических деталей.
5. Протрите мотоцикл, запустите двигатель и дайте ему поработать несколько минут.
6. Перед поездкой на мотоцикле проверьте, как работают тормоза. Для восстановления нормальной работы тормозов может понадобиться произвести несколько торможений.

Эффективность торможения может временно ухудшиться сразу после мойки мотоцикла.

Поэтому приготовьтесь к увеличению тормозного пути, чтобы избежать вероятной аварии.

ОЧИСТКА МОТОЦИКЛА

Уход за лакокрасочным покрытием

После мойки мотоцикла мы советуем использовать имеющиеся в коммерческой сети моющие и полировочные аэрозоли или качественную жидкую или кремообразную полировочную пасту в качестве последней операции ухода. Используйте только полировочные пасты, не содержащие абразива и предназначенные для мотоциклов или автомобилей. Применяйте полировочную пасту или воск в соответствии с инструкцией на их упаковке.

Если на поверхности окрашенных деталей имеются повреждения или царапины, у вашего дилера Honda имеется краска для подкрашивания, подходящая по цвету к вашему мотоциклу. При покупке краски для подкрашивания используйте код краски вашего мотоцикла (см. стр. 135).

Очистка мотоцикла от дорожной соли

Соль, содержащаяся в средствах борьбы с гололедицей, которые разбрызгиваются на дорогах в зимнее время, и морская вода могут стать причиной коррозии. Промойте мотоцикл, как указано ниже, после поездки по таким местам.

1. Промойте мотоцикл чистой прохладной водой (стр.174).

Не используйте теплую воду.

Она усиливает воздействие соли.

2. Просушите мотоцикл и металлические поверхности, обработанные защитным воском.

Уход за окрашенными колёсами из алюминиевого сплава

Алюминий может корродировать после контакта с грязью, землёй и дорожной солью. Очищайте колёса после проезда по любому из этих веществ. Используйте влажную губку и мягкое моющее средство. Исключите использование жёстких щёток, металлических губок или очистителей, содержащих абразивные или химические составы.

После мытья сполосните обильно водой и протрите насухо чистой тканью. Отретушируйте возникшие повреждения на колёсах при помощи ремонтной подкраски.

Очистка ветрового стекла

Обильно используя воду, промойте ветровое стекло мягкой тканью или губкой. (Исключите использование на ветровом стекле моющих средств или химических очистителей любого рода.) Просушите мягкой сухой тканью.

ПРЕДУПРЕЖДЕНИЕ

Чтобы исключить возможное появление царапин или других повреждений, используйте для мытья ветрового стекла мягкую ткань или губку.

Для мытья сильно загрязнённого ветрового стекла используйте разведённое нейтральное моющее средство с губкой и большим количеством воды. Тщательно смойте все следы моющего средства. (Остатки моющего средства могут вызвать растрескивание ветрового стекла.)

Если трещины ветрового стекла не могут быть устранены и затрудняют обзор, стекло подлежит замене.

Не допускайте попадания на ветровое стекло или его окантовку электролита аккумуляторной батареи, тормозной жидкости или иных химических кислот. Они могут повредить пластик.

РЕКОМЕНДАЦИИ ПО ХРАНЕНИЮ МОТОЦИКЛА

Продолжительное хранение, как, например, в зимнее время, требует выполнения специальных подготовительных работ, чтобы уменьшить отрицательный эффект длительного хранения. Кроме этого, если необходимо провести ремонт, его следует выполнить ДО постановки мотоцикла на хранение. Иначе к тому времени, когда наступит время снова пользоваться мотоциклом, вы можете забыть про этот ремонт.

ХРАНЕНИЕ МОТОЦИКЛА

1. Замените масло в двигателе и масляный фильтр.
2. Убедитесь, что система охлаждения заполнена 50-процентным раствором антифриза.
3. Опорожните топливный бак, слив бензин в подходящую ёмкость, используя ручной сифон (имеется в коммерческой сети) или аналогичным образом. Установите на место пробку топливного бака.



ПРЕДОСТЕРЕЖЕНИЕ

Бензин исключительно огнеопасен и взрывоопасен. Работая с топливом, вы можете получить серьёзные ожоги и травмы.

- Остановите двигатель и не приближайтесь к топливу с источниками тепла, искр и открытого пламени.
- Производите заправку топливом только на свежем воздухе.
- Немедленно протирайте следы брызг или разлитого топлива.

4. Для предотвращения образования коррозии в цилиндрах выполните следующее.
 - Снимите свечные наконечники со свечей зажигания. С помощью липкой ленты или шпагата прикрепите наконечники к любой пластиковой детали так, чтобы они не находились рядом со свечами зажигания.
 - Выверните свечи зажигания из двигателя и положите их в безопасном месте. Не соединяйте свечи зажигания с их наконечниками.
 - Залейте в каждый цилиндр по 15 - 20 см³ чистого моторного масла и закройте гнезда свечей зажигания кусками ткани.
 - Проверните вал двигателя несколько раз, чтобы распределить масло по внутренней поверхности цилиндров.
 - Установите на место свечи зажигания и наденьте на них наконечники.

-
5. Снимите аккумуляторную батарею. Храните её в месте, защищенном от отрицательных температур и прямого солнечного света.
Раз в месяц подзаряжайте аккумуляторную батарею в медленном режиме.
 6. Вымойте и высушите мотоцикл. Нанесите на все окрашенные поверхности слой защитной мастики. Нанесите на хромированные поверхности смазку, предохраняющую от коррозии.
 7. Доведите давление воздуха в шинах до нормального значения. Установите мотоцикл на подставки, чтобы оба колеса оказались вывешенными.
 8. Укройте мотоцикл (не используйте пластик или другие материалы, покрытые пленкой) и установите его в месте, защищенном от влажности с минимумом дневного изменения температуры. Не храните мотоцикл в месте, куда попадает прямой солнечный свет.

РАСКОНСЕРВАЦИЯ МОТОЦИКЛА ПОСЛЕ ХРАНЕНИЯ

1. Раскройте мотоцикл и очистите его.
Если после консервации мотоцикла прошло более 4 месяцев, замените моторное масло.
2. При необходимости, зарядите аккумуляторную батарею. Установите аккумуляторную батарею.
3. Удалите избыток аэрозольного специального масла, предохраняющего внутреннюю поверхность топливного бака от коррозии. Заполните топливный бак свежим бензином.
4. Проверьте уровень масла главной передачи, добавив рекомендованное масло для главной передачи при необходимости. Заменяйте масло в главной передаче, как это указано в Регламенте технического обслуживания. Проведите полный осмотр перед поездкой (стр. 115).
Проведите пробную поездку на мотоцикле на малой скорости в безопасном месте, в стороне от дорожного движения.

ТЕХНИЧЕСКИЕ ХАРАКТЕРИСТИКИ МОТОЦИКЛА

РАЗМЕРЫ

Габаритная длина	2635 мм
Габаритная ширина	945 мм
Габаритная высота	1455 мм
Колёсная база:	1690 мм
Дорожный просвет:	125 мм

МАССА

Сухая масса	363 кг
-------------	--------

ЗАПРАВочНЫЕ ёМКОСТИ

Моторное масло	
- После капитального ремонта	4,6 л
- После замены масляного фильтра	3,7 л
- При замене масла	3,6 л
Масло в главной передаче	
- При замене масла	120 см ³
Топливный бак	25 л
Заправочная ёмкость системы охлаждения	3,5 л
Пассажировместимость	Водитель и один пассажир
Максимальная грузоподъёмность	200 кг

ДВИГАТЕЛЬ

Диаметр цилиндра X ход поршня	74,0 X 71,0 мм
Степень сжатия	9,8:1
Рабочий объём	1832 см ³
Свеча зажигания	
стандарт	BKR6E-11 (NGK) или K20PR-U11 (DENSO)
Для холодного климата (Ниже 5°C)	BKR5E-11 (NGK) или K16PR-U11 (DENSO)
Для преимущественного использования на высокой скорости	BKR7E-11 (NGK) или K22PR-U11 (DENSO)
Зазор между электродами свечи зажигания	1,00 - 1,10 мм
Частота холостого хода	700 ± 70 мин-1 (об/мин)
Зазор в клапанном механизме (на холодном двигателе)	Впуск: 0,15 мм Выпуск: 0,22 мм

ШАССИ И ПОДВЕСКА

Угол продольного наклона вилки	29°15'
Вылет	109 мм
Размерность шины, переднее колесо	130/70R18M/C63H
Размерность шины, заднее колесо	180/60R16M/C74H

ТРАНСМИССИЯ

Первичная понижающая ступень	1,591
Передаточное число	1 передача 2,375
	2 передача 1,454
	3 передача 1,068
	4 передача 0,843
	Повышающая передача 0,686
	Главная передача 2,750

ЭЛЕКТРООБОРУДОВАНИЕ

Аккумуляторная батарея	12 В - 18 Ач
Генератор	0,959 кВт / 5000 об/мин

ПРИБОРЫ ОСВЕЩЕНИЯ

Фара	12 В - 55 Вт
Задний фонарь/стоп-сигнал	12 В - 21/5 Вт
Указатель поворотов (передняя сторона)	12 В - 21 Вт
(задняя сторона)	12 В - 21 Вт
Стояночный свет	12 В - 5 Вт (кроме типа U)
Освещение номерного знака	12 В - 5 Вт

ПЛАВКИЕ ПРЕДОХРАНИТЕЛИ

Главный предохранитель А	30 А
Главный предохранитель В	100 А
Предохранитель ограничителя скорости движения	70 А
Плавкие предохранители	30 А, 20 А, 15 А, 10 А, 5 А

КАТАЛИТИЧЕСКИЙ НЕЙТРАЛИЗАТОР

Данный мотоцикл оснащён каталитическим нейтрализатором.

Каталитический нейтрализатор содержит редкие металлы, которые служат катализаторами, ускоряя химические реакции преобразования отработавших газов без воздействия на металлы.

Каталитический нейтрализатор воздействует на HC, CO и NOx.

В качестве запасной части должна использоваться только оригинальная деталь Honda или её эквивалент.

Каталитический нейтрализатор должен работать при высокой температуре, чтобы химические реакции протекали нормально. При этом любые горючие материалы, оказавшиеся рядом с каталитическим нейтрализатором, могут воспламениться. Останавливайте ваш мотоцикл в стороне от высокой травы, сухих листьев и других горючих материалов.

Неисправный каталитический нейтрализатор увеличивает выброс токсичных веществ в атмосферу и может ухудшить эффективность двигателя. Для защиты каталитического нейтрализатора вашего мотоцикла соблюдайте следующие рекомендации.

- Всегда используйте неэтилированный бензин. Даже небольшое количество этилированного бензина может засорить металлы каталитического нейтрализатора, сделав его работу неэффективной.
- Правильно регулируйте двигатель.
- Проводите диагностику вашего мотоцикла, заменяя узлы, вызывающие нарушение сгорания топлива, “выстрелы” во впускной коллектор, перебои в работе двигателя и другие нарушения в работе.



Рис. 1

! ОПАСНО / ЯД

ВСЕГДА ОДЕВАЙТЕ ЗАЩИТНЫЕ ОЧКИ

ВЗРЫВООПАСНЫЙ ГАЗ, выделяемый аккумуляторной батареей, может стать причиной потери зрения и других серьезных травм.

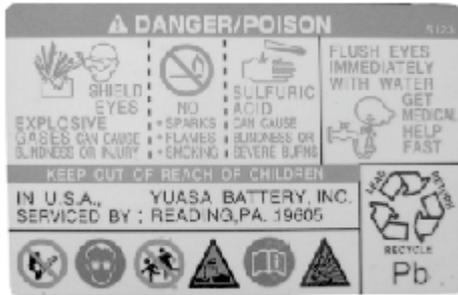
НЕ ПРИБЛИЖАЙТЕ К АККУМУЛЯТОРНОЙ БАТАРЕЕ ИСТОЧНИКИ ОТКРЫТОГО ПЛАМЕНИ ИЛИ ИСКРЯЩИЕ ПРЕДМЕТЫ, НЕ КУРИТЕ РЯДОМ С НЕЙ.

СЕРНАЯ КИСЛОТА вы можете получить химические ожоги или лишитесь зрения при контакте с электролитом.

ПРИ ПОПАДАНИИ ЭЛЕКТРОЛИТА В ГЛАЗА СРОЧНО ПРОМОЙТЕ ИХ БОЛЬШИМ КОЛИЧЕСТВОМ ВОДЫ И НЕЗАМЕДЛИТЕЛЬНО ОБРАТИТЕСЬ К ВРАЧУ.

Не позволяйте детям прикасаться к аккумуляторной батарее

В США обслуживанием данной аккумуляторной батареи занимается: YUASA BATTERY INC. READING, PA. 19605

Использованная аккумуляторная батарея подлежит утилизации в соответствии с местным действующим законодательством.



Рис. 2



Рис.3



Рис.4

ВНИМАНИЕ

Используйте только тормозную жидкость класса Dot4. Не используйте жидкость, хранившуюся в неплотно закрытой таре. Перед отворачиванием крышки начисто протрите ее.

ВНИМАНИЕ

Используйте только тормозную жидкость класса Dot4. Не используйте жидкость, хранившуюся в неплотно закрытой таре. Перед отворачиванием крышки начисто протрите ее.

ОПАСНОСТЬ

НЕ ОТКРЫВАЙТЕ КРЫШКУ ПРИ ГОРЯЧЕМ ДВИГАТЕЛЕ

Вы можете получить ожог горячей охлаждающей жидкостью.

HONDA
The Power of Dreams